

189148 20 F



M O D E L O  
D E  
U T I L I D A D

SECCION TECNICA
CLASIFICACION I. P. C.
CLASE <u>B44</u>
SUBCLASE <u>C</u>

a favor de Don Jorge BORDERA SANGENIS, de nacionalidad española, residente en Barcelona, calle Juan de Austria, 126-128, por "CUADRO".

- . -

MEMORIA DESCRIPTIVA

La presente invención se refiere a un cuadro de características totalmente originales, que le confieren un aspecto cambiante según el ángulo en que se encuentra situado el observador.

5. En la decoración moderna intervienen cuadros con reproducciones formadas por haces de líneas dispuestas en distintas formas, entrecruzándose y formando múltiples combinaciones que sugieren al espectador ideas de profundidad y de horizontes ilimitados. No obstante, estas reproducciones
10. son estáticas e invariables, con lo que, en definitiva, pue-

189448

20 FEB 1948



den conferir cierta monotonía a la decoración.

Por todo ello, se ha ideado el cuadro objeto de la invención mediante el cual se consiguen imágenes cambiantes y sugestivas, con una característica de constante novedad.

5.

El cuadro en cuestión se caracteriza esencialmente por el hecho de que consta de un marco sobre el que está montado un cristal frontal en el que se ha representado un gráfico convencional. El mismo marco soporta una lámina especular situada a cierta distancia del cristal, en la que se refleja el gráfico de éste.

10.

Para la mejor comprensión de cuanto queda descrito en la presente memoria, se acompaña un dibujo en el que, tan sólo a título de ejemplo, se representa un caso práctico de realización del objeto de la invención.

15.

En dicho dibujo, la figura 1 es una vista en perspectiva de un ángulo del cuadro seccionado; y la figura 2 es una sección longitudinal del mismo.

El cuadro descrito consta en el dibujo de un marco -1- sobre cuya cara frontal está montado un cristal -2-, retenido por sus bordes mediante un cerco -3- de sección transversal en forma de "C" (figura 2), que asimismo aprisiona contra la cara posterior del marco una lámina especular -4- y otras dos posteriores -5-6- de recubrimiento y protección. En estas láminas posteriores se hallan fijados dispositivos convencionales -7- para suspensión del cuadro.

20.

25.

En la superficie del cristal -2- aparecen gráficos convencionales -8-, los cuales se reflejan sobre la super-



ficie especular -4- (referencia -8a- en la figura 1). Según sea el ángulo en que se encuentra situado el observador, los gráficos reflejados -8a- aparecerán en una posición u otra respecto al gráfico -8-, formando combinaciones y superposiciones parciales en mayor o menor proporción, de forma que la imagen que se observa en el cuadro cambia de acuerdo con la posición del observador.

Ello da una vivacidad constante al cuadro y la posibilidad de obtener imágenes muy sugestivas, con sensaciones de profundidad muy de acuerdo con las tendencias de la decoración moderna.

Serán independientes del objeto de la invención, los materiales empleados en la construcción de las distintas piezas que componen el cuadro, formas y dimensiones de las mismas y cuantos detalles accesorios puedan presentarse, siempre y cuando no afecten a su esencialidad.

- . -

#### N O T A

Se reivindica como objeto del presente modelo de utilidad:

1. Cuadro, caracterizado esencialmente por el hecho de que consta de un marco sobre el que está montado un cristal frontal, en el que se ha representado un gráfico convencional, cuyo marco soporta también una lámina de superficie especular, situada por detrás del cristal y a cierta dis-



tancia del mismo, en la que se refleja el gráfico de aquél.

2. Cuadro.

La presente memoria descriptiva consta de cuatro hojas foliadas escritas a máquina por una sola cara.

Barcelona, 20 de febrero de 1973

Jorge BORDERA SANGENIS

p.a.



20

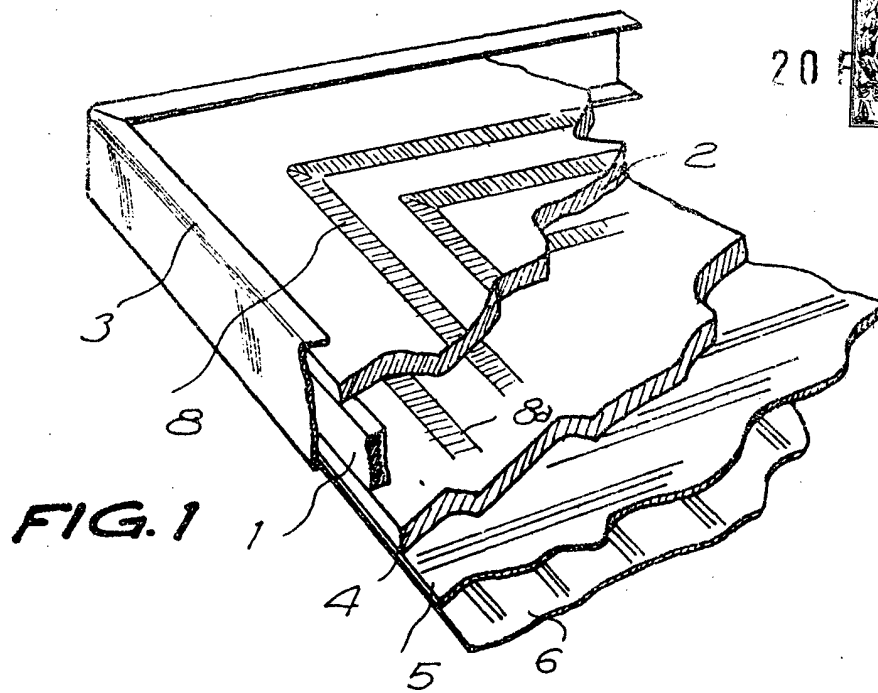

FIG. 1

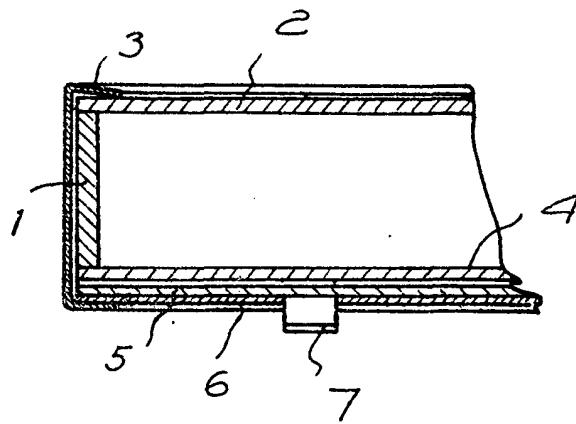

FIG. 2

Barcelona, 20 FEB 1973

p.a.