

189 103



IBERIA LINEAS AEREAS DE ESPAÑA. S.A., firma de nacionalidad Española, residente en Madrid, calle de Velazquez 130, solicita autorizacion para el registro de un Modelo de Utilidad por BOLSA DE VIAJE.-

SECCION TECNICA	
CLASIFICACION I. P. C.	
CLASE	A 45
SUBCLASE	C

M E M O R I A

La presente memoria de modelo de utilidad y adjunto plano tiene por objeto la descripcion del modelo que se solicita por veinte años en España, a favor de la firma IBERIA LINEAS AEREAS DE ESPAÑA. S.A., por BOLSA DE VIAJE.-

5

H ace algunos años, los medios de transporte eran infimos o casi inexistentes, los traslados de un lugar a otro se hacian siempre por motivos de necesidad y constituia un gran problema el desplazamiento, por el contrario en la actualidad ya se considera el viaje como un gran placer, los desplazamientos se hacen comodoss y los medios de transporte, por tierra, mar y aire han llegado a una verdadera perfeccion, por ese motivo las grandes empresas de viajes, como le pasa a IBERIA LINEAS AEREAS DE ESPAÑA. S.A., quieren lograr el maximo de bienestar a sus viajeros, no solamente en lo que constituye el medio del transporte en si, sino tambien en los elementos auxiliares que pueden contribuir a una mayor comodidad en el mismo, y en e - se sentido ha creado una bolsa de viaje, que por sus caracte - risticas, su forma y su facil porteo , la distingue de todas las que actualmente existen en el mercado dandole una indivi - dualidad propia, siendo pues ella, el modelo de utilidad que se solicita .-

10

15

20

Consiste el modelo de utilidad que se solicita en un cuer - po envase, de material flexible de forma paralepipedica, cu -

.../...



25 yas caras anterior y posterior son de forma rectangular con
sus vertices curvados.- La base, cara superior y los laterales
están formado por un solo cuerpo, que se unen en forma de fa-
ja o banda por la parte de la cara que constituye la base in-
ferior.- Las caras anterior y posterior, van unidas a esta
banda que forma el resto del envase por medio de un perfil
sobresaliente que limita dichas caras .-

30

En la parte de esta banda circular que forma los latera-
les, base y cara superior, en esta ultima, lleva practicada una
abertura longitudinal , hasta un poco mas de la parte que do-
bla para los laterales, abertura que lleva un dispositivo de
cierre en forma de cremallera.-

35

En la cara lateral izquierda vista la bolsa de frente ,
y en su parte media e inferior, lleva adosada una pequeña
bolsa de las mismas caracteristica que la que pudieramos con-
siderar principal , con su cara anterior visible rectangular,
y con el perfil sobresaliente para ir unida a otra pequeña
banda circular que forma la base, caras laterales y superior,
llevando en esta ultima una pequeña abertura longitudinal,
con sistema de cierre por medio de cremallera.-

40

El elemento porteador o sujetador de la bolsa, esta cons-
tituido por un elemento alargado con características de asa
cinta, la cual por la cara lateral derecha va fija y su
extremo unido por medio de una hebilla a otro trozo de igua-
les características fijo en la misma bolsa y en la cara ante-
riormente reseñada lateral derecho.-

45

Por el otro extremo el elemento porteador o sujetador de
la bolsa tiene libre movimiento de achicar o alargar el e -

50



55 lemento porteador, ya que el mencionado extremo, va enlazado con un trozo fijo por medio de dos hebillas fijas en el trozo adherido en la pared lateral izquierda, las cuales permiten, al pasar el mencionado extremo por las mismas dar inmovilidad a la cinta en el tamaño circular que se le quiera dar a la misma, pudiendo por ello, ser facilmente transportada a hombros como al reducirse a ser porteada facilmente a mano.-

60 Este elemento porteador o asa, lleva un elemento deslizante que facilmente puede llevarse de un extremo al otro, formado por una placa del mismo material, con dos elementos planos superpuestos y con una abertura en medio que permite que pase por ellos la cinta porteadora, de gran utilidad para cuando la bolsa es llevada a hombros tiene un mayor espacio para descansar en el mismo y las molestias son infimas y los mismo cuando es porteada a mano, hay mayor espacio dev agarradero.-

70 Los dibujos que se acompañan en el plano adjunto aclaran lo anteriormente expuesto y asi en la Fig. 1 vista frontal de la bolsa, en la Fig. nº 2 vista lateral o de perfil con el bolsillo auxiliar y en la Fig, 3ª vista superior con el asa desplazada, señalandose con el nº 1 cuerpo o conjunto de la bolsa, con el 2 bolsillo auxiliar adosado lateralmente, 3, asa o correa para colgar o asir, 4 hombrera desplazable, 5 cremallera de bolsillo auxiliar, 6, cremallera de la bolsa principal, 7 correillas intermedias, 8 anillas para la disminucion o aumento de la pieza porteadora, 9 remache embellecedor y 75 10 dibujos o adornos.-



R E I V I N D I C A C I O N E S

80 Los puntos nuevos que se reivindican en la presente memoria de Modelo de Utilidad y adjunto plano, por BOLSA DE VIAJE, que por veinte años se solicita en España, a favor de la firma IBERIA LINEAS AEREAS DE ESPAÑA. S.A., son los siguientes:

85 1ª.- BOLSA DE VIAJE, la cual se caracteriza por estar constituida por un cuerpo envase, de material flexible, de forma paralelepédica cuyas caras anterior y posterior, son de forma rectangular con sus vertices curvados.- La base, cara superior y los laterales están formado por un solo cuerpo que se unen en forma de faja o banda por la parte de la cara que -
90 constituye la base inferior.- Las caras anterior y posterior van unidas a esta banda que forma el resto del envase por medio de un perfil sobresaliente que limita dichas caras.-

95 2ª.- BOLSA DE VIAJE, que además de la reivindicación anterior se caracteriza, porque en la parte de la banda, que forma los laterales, base y cara superior, en esta última lleva practicada una abertura longitudinal, hasta un poco más de la parte que dobla para los laterales, abertura que lleva un dispositivo de cierre en forma de cremallera.-

100 3ª.- BOLSA DE VIAJE, que además de las reivindicaciones anteriores se caracteriza, porque en la cara lateral izquierda vista la bolsa de frente, y en su parte media e inferior, lleva adosada una pequeña bolsa, de las mismas características que la que pudieramos considerar principal, con su cara anterior visible rectangular y con el perfil sobresaliente para ir unida a otra pequeña banda circular que forma la base, caras laterales y
105



superior, llevando en esta ultima una pequeña abertura longitudinal con sistema de cierre por medio de cremallera.-

110 4ª.- BOLSA DE VIAJE, que ademas de las reivindicaciones anteriores se caracteriza, porque el elemento porteador o sujetador de la bolsa, esta constituido por un elemento alargado con características de asa cinta, la cual por la cara lateral derecha va fija y su extremo unido por medio de una hebilla a otro trozo de iguales características fijo en la misma bolsa y en la cara anterior reseñada lateral derecho.- Por el otro extremo el elemento porteador o sujetador de la bolsa, tiene libre movimiento de achicar o alargar el elemento porteador, ya que el mencionado extremo va enlazado con un trozo fijo por medio de dos hebillas fijas en el trozo adherido en la pared lateral izquierda, los cuales permiten, al pasar el mencionado extremo por las mismas dar inmovilidad a la cinta en el tamaño circular que se le quiera dar a la misma, pudiendo por ello ser facilmente ser transportada en hombros como al reducirse ser porteada facilmente a mano.-

115

120

125 5ª.- BOLSA DE VIAJE, que ademas de las reivindicaciones anteriores se caracteriza, porque el elemento porteador o asa lleva un elemento deslizante que facilmente puede llevarse de un extremo a otro, formado por unaplaca del mismo material, con dos elementos planos superpuestos y con una abertura en medio que permite que pase por ella la cinta porteadora, de gran utilidad para cuando la bolsa es llevada a hombros tiene un mayor espacio para descansar en el mismo y las molestias son infimas y lo mismo cuando es porteada a mano, hay mayor espacio de agarradero.-

130



6ª.- BOLSA DE VIAJE.-

La presente memoria de modelo de utilidad consta de seis hojas mecanografiadas por un solo lado a dos espacios, con un total de ciento treinta y cuatro líneas y un plano.-

Madrid 26 de Febrero 1.973

El Agente Oficial

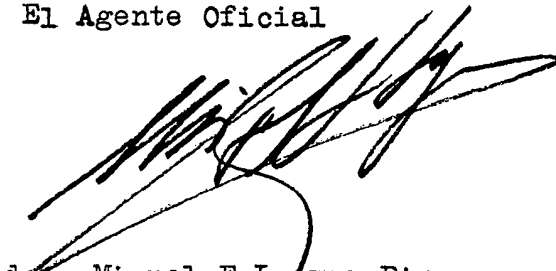

Firmado.- Miguel F-Loaysa Pinzon

189 100

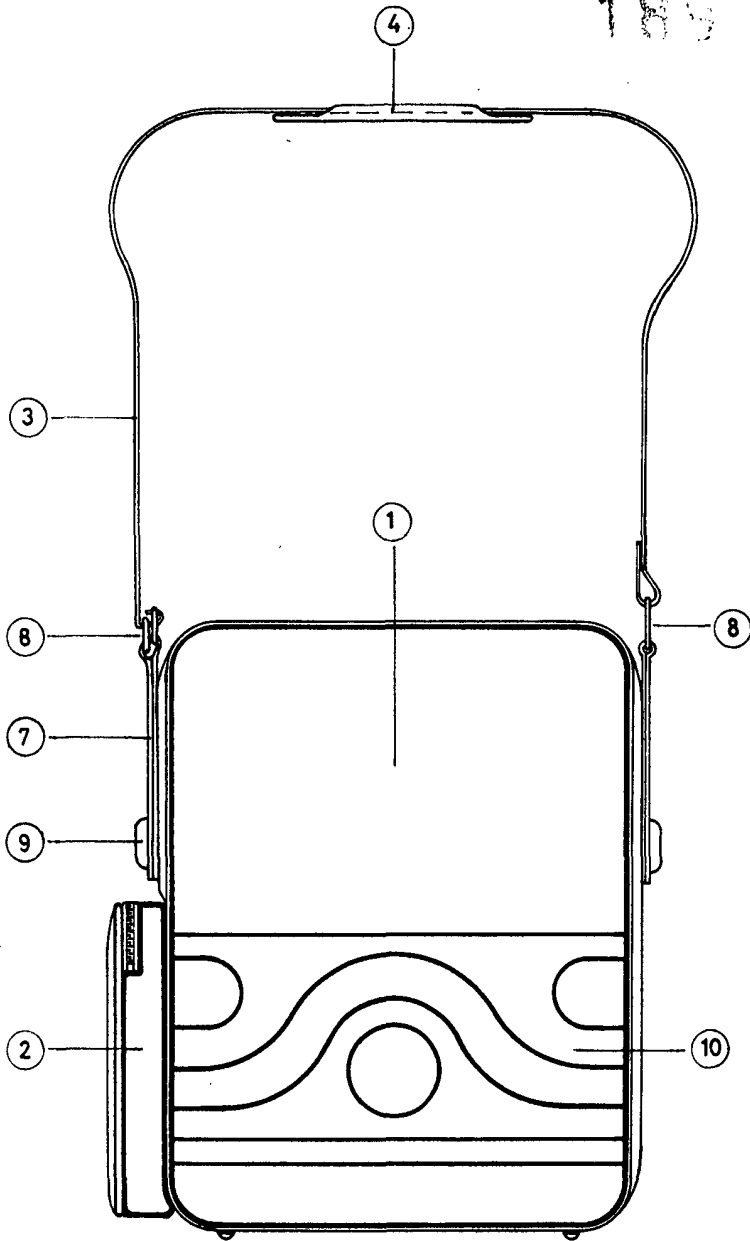

FIG-1

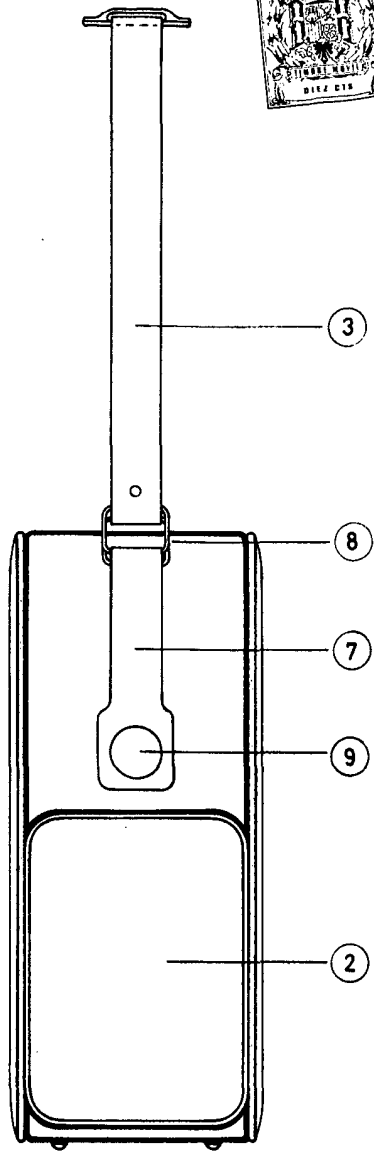

FIG-2

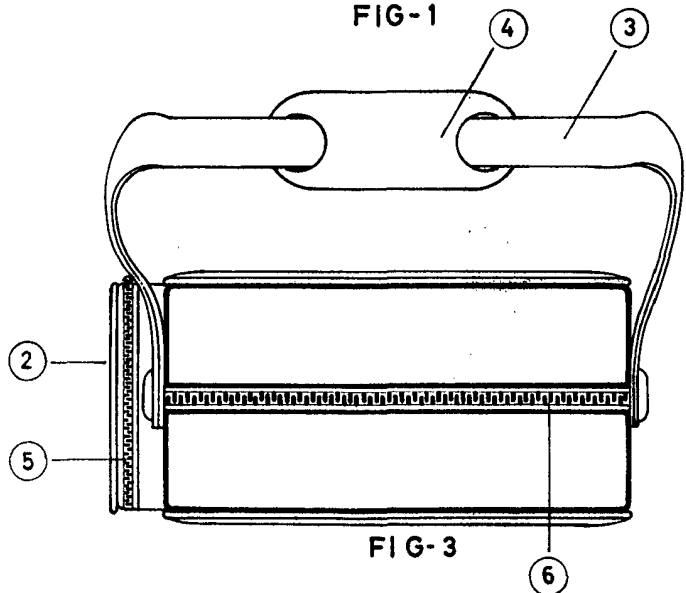

FIG-3

ESCALA VARIABLE
 MADRID 20-2-83
 EL AGENTE OFICIAL