

189073



15 FEB

189073

SECCION TECNICA
CLASIFICACION I. P. C
CLASE B 65
SUBCLASE D

MODELO DE UTILIDAD

por 20 años

por "CUBETA PARA EL ENVASADO DE PRODUCTOS ALIMENTICIOS",
a favor de NUEVOS DESARROLLOS, S.A. "N.U.D.E.S.A.", de
nacionalidad española, domiciliada en SABADELL (Barcelo-
na), Gerona, 210.

=====

MEMORIA DESCRIPTIVA

La presente memoria descriptiva y los dibujos
complementarios adjuntos hacen referencia a una cubeta
para el envasado de productos alimenticios, caracteriza-
da por la simplicidad de su constitución y destinada es-
5. pecialmente para contener bollos y artículos similares.

Esta cubeta está realizada en material laminar
muy ligero y flexible, tal como plástico o análogo, pre-
sentando la ventaja de que puede contener varias unida-
des del producto en cuestión, facilitando ello su manipu-
10. lación y transporte.

Otra ventaja interesante estriba en la posibili-
dad de apilamiento de un conjunto de estas cubetas, lo
cual trae consigo que, en el almacenamiento de las mismas,
el espacio ocupado sea mínimo.



Esta cubeta puede recibir una tapa de cierre de forma conjugada aproximadamente y de naturaleza transparente, con objeto de permitir ver desde el exterior y sin necesidad de proceder a la apertura del envase, el

5. producto alimenticio contenido en su interior.

La cubeta para el envasado de productos alimenticios, objeto del presente Modelo de Utilidad, consiste en una lámina, extremadamente flexible, en la que se han practicado una serie de cavidades de configuración tron-

10. cocónica, de suerte que la base menor cerrada determina el fondo y la mayor constituye la embocadura. Dichas cavidades se encuentran regularmente distribuídas y el fondo interno de cada una de ellas presenta una serie de pequeñas convexidades, definiendo un cuadrículado superficial

15. de naturaleza rugosa.

Esta cubeta puede recibir una tapa de forma aproximadamente conjugada, capaz de permanecer retenida por termosoldadura o cualquier otro procedimiento conveniente.

20. Para una mejor comprensión de las características generales que concurren en esta cubeta para el envasado de productos alimenticios, se acompañan a la presente memoria unos dibujos descriptivos, en los que se ha representado un caso práctico de realización de la misma,

25. según los principios de las reivindicaciones, con la particularidad de que las figuras diseñadas deberán ser observadas en sentido amplio y general, y sin carácter restrictivo alguno, dada su condición meramente informativa.

En los dibujos:

30. La figura 1 es una representación, vista en pers



pectiva, de la cubeta para el envasado de productos alimenticios, objeto del presente Modelo de Utilidad.

La figura 2 es una representación, vista en planta, de esta cubeta, en la que pueden observarse las 5. cavidades practicadas en la misma.

La figura 3 es una representación, vista en sección según el plano III-III y en correspondencia con el dibujo anterior, de esta cubeta.

La figura 4 es una representación, vista asimismo en sección según el plano IV-IV, de esta cubeta provista de su tapa de cierre. 10.

La figura 5 muestra, en detalle, una sección según el plano V-V, en la que puede observarse la rugosidad del fondo de las cavidades de esta cubeta.

Al objeto de facilitar la localización de las distintas partes constitutivas en esta cubeta para el envasado de productos alimenticios, se han situado números en las figuras, relacionados con las descripciones que se realizan a continuación. 15.

Esta cubeta consiste en una lámina -1-, de configuración rectangular, en la que se han practicado por troquelado una serie de cavidades -2- de forma troncocónica, de modo que la base menor, cerrada, define el fondo -3- de la cavidad, mientras que la base mayor, abierta, constituye la embocadura -4- del conjunto. 20. 25.

El fondo interno de las cavidades -2- define una superficie -5- de naturaleza rugosa, ofreciendo el aspecto de una cuadrícula.

La tapa -6- de forma conjugada respecto de la cubeta permite el cierre de ésta y consigue una mayor am 30.



plitud en las cavidades, dando lugar a una mayor capacidad en los compartimientos correspondientes.

Todo cuanto no afecte, altere, cambie o modifique la esencia de la cubeta descrita, será variable a los efectos del actual Modelo.

N O T A.

Se reivindica como objeto de este registro por Modelo de Utilidad:

1.- Cubeta para el envasado de productos alimenticios, caracterizada esencialmente por estar constituida por una lámina flexible en la que se han practicado una serie de cavidades de configuración troncocónica, de suerte que la base menor permanece cerrada definiendo el fondo, en tanto que la otra superior determina la embocadura, presentando el fondo interior de cada una de las cavidades una superficie de naturaleza rugosa y siendo susceptible la cubeta de recibir y retener una tapa de forma aproximadamente conjugada para el cierre del conjunto.

Sean cuales fueren las circunstancias que concurren en la esencialidad del Modelo de Utilidad, definido en la anterior reivindicación, cuyo objeto es:

2.- "CUBETA PARA EL ENVASADO DE PRODUCTOS ALIMENTICIOS".

Consta la presente memoria de cinco hojas foliadas, mecanografiadas por una sola cara y de los dibujos

189073

- 5 -



jos adjuntos.

Barcelona, 15 FEB. 1973

P.A. de NUEVOS DESARROLLOS, S.A. "N.U.D.E.S.A.",

ALFONSO DURÁN
p. p.

A handwritten signature in black ink, appearing to read "Luis Durán Benajam". The signature is written over the typed name and "p. p." and extends downwards and to the left.

Fdo.: Luis Durán Benajam

DV/mo.

FIG. 1

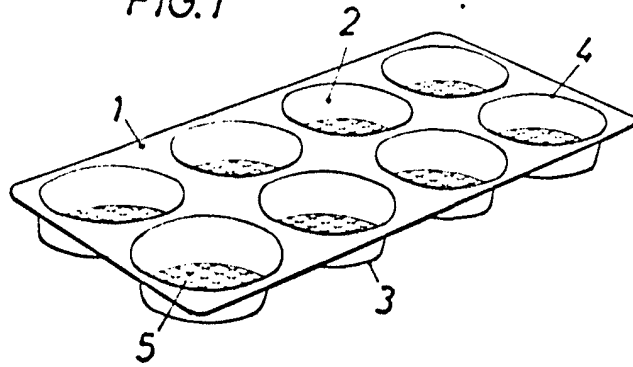

FIG. 3

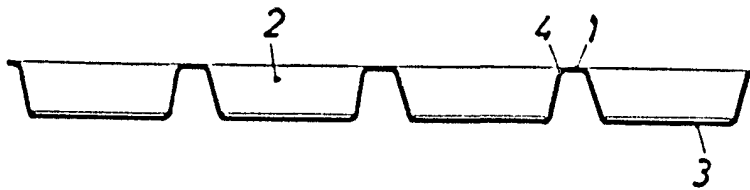

FIG. 2

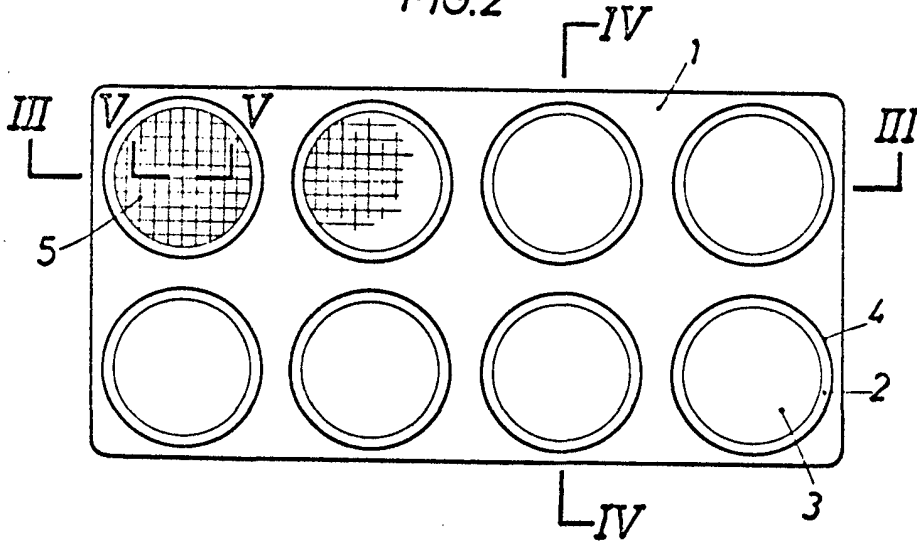

FIG. 4

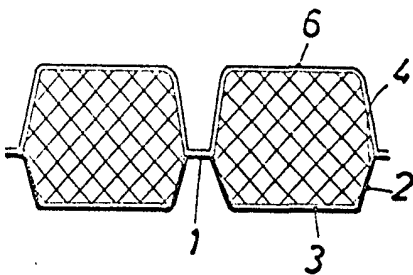
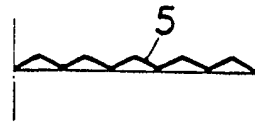

FIG. 5



BARCELONA, 15 FEB. 1973

P.A.

ALFONSO DURÁN

P. P.

Fdo.: Luis Durán Benjiam

ESCALA VARIABLE