

189072



SECCIÓN TÉCNICA
CLASIFICACIÓN I. P. C.
CLASE A 41
SUBCLASE B

MODELO DE UTILIDAD

por 20 años

por "BRAGA PERFECCIONADA", a favor de GÉNEROS DE PUNTO COLOMER, S.A., de nacionalidad española, domiciliada en MATARO (Barcelona), Creu de Fins, 22.

DECLINADO

MEMORIA DESCRIPTIVA

El presente Modelo de Utilidad se refiere a una braga femenina, que se caracteriza por sus propiedades funcionales y formales, que le confieren distintividad respecto a otras versiones de este tipo de prendas y una
5. gran comodidad para su usuaria, a la vez que un efecto estético sumamente estimable.

La prenda femenina que se describirá carece de las usuales costuras laterales de que van provistas muchas versiones de bragas, y además los pasos para las
10. piernas son de configuración geométrica tal, que, además de adaptarse perfectamente a los muslos de la usuaria, dejan de ejercer en dichas partes una fuerza excesiva como ocurre con muchas realizaciones de la prenda en cuestión.

15. Para facilitar la explicación, se acompaña a



la presente memoria unos dibujos en los que se ha representado, a título de ejemplo ilustrativo y no limitativo, un caso de realización de una braga perfeccionada, según los principios de las reivindicaciones.

5. En los dibujos:

La figura 1 es una vista delantera de la nueva prenda, y la figura 2 una sección transversal de la misma por un plano indicado II-II en el anterior dibujo.

La figura 3 es una vista de la parte posterior en proyección de la nueva braga.

Los elementos designados con números en los dibujos corresponden a las partes siguientes:

- 1-, cuerpo principal y monopieza de la prenda, derivado lateralmente en las partes -2- y -3- que forman los flancos de la braga, la cual se prolonga, por su parte inferior y delantera, en la región -4-, estrecha y progresivamente ensanchada en su parte delantera y superior -5-, rematada, al igual que la parte superior del resto de la pieza, por una cinturilla elástica -6-, provista ventajosamente de una ornamentación; -7-, y -8-, -9- y -10-, -12- y -13-, blanda o componente equivalente de configuración y acabado similar a la cinturilla -6-, en la periferia de las aberturas laterales definidas para los muslos; -11-, costuras de sujeción de una pieza central e inferior de refuerzo; -14- y -15-, vértices superiores de las aberturas, de configuración aproximadamente triangular, definidas para el paso de las piernas, y cuya citada forma no producirá molestias en los muslos de la usuaria; -16- y -17-, zonas de unión de los bordes adyacentes de las partes -2-, -3- y -5-, en la parte delante



ra y superior de la prenda.

Todo cuanto no afecte, altere, cambie o modifique la esencia de la braga descrita, será variable a los efectos del actual Modelo.

5. N O T A.

Se reivindica como objeto de este registro por Modelo de Utilidad:

10. 1.- Braga perfeccionada, caracterizada esencialmente porque, siendo de una sola pieza, carece de costuras laterales y queda definida por la unión superior y delantera de una pieza central e inferior de configuración delantera trapecial, que determina, junto con las partes laterales, dos aberturas simétricas de configuración sensible triangular, destinadas al paso de las piernas, definiendo zonas angulares en sus partes superiores.

15. Sean cuales fueren las circunstancias que concurran en la esencialidad del Modelo de Utilidad, definido en la anterior reivindicación, cuyo objeto es:

2.- "BRAGA PERFECCIONADA".

20. Consta la presente memoria de tres hojas foliadas, mecanografiadas por una sola cara y de los dibujos adjuntos.

Barcelona, 15 FEB. 1973

P.A. de GENEROS DE PUNTO COLOMER, S.A.,

ALFONSO DURÁN

P. P.

[Handwritten signature]
Fdo.: Luis Durán Benejam

FE/mo.

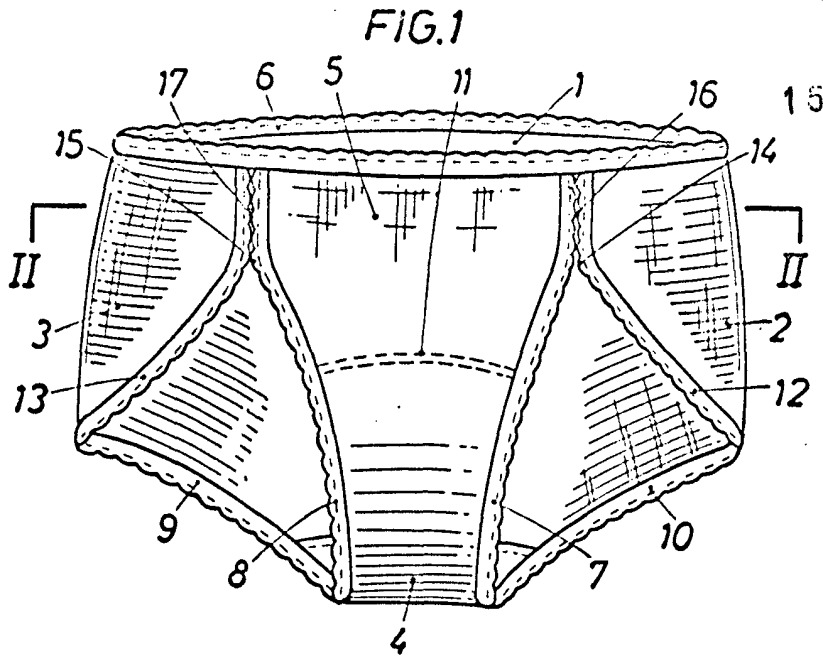

FIG. 2

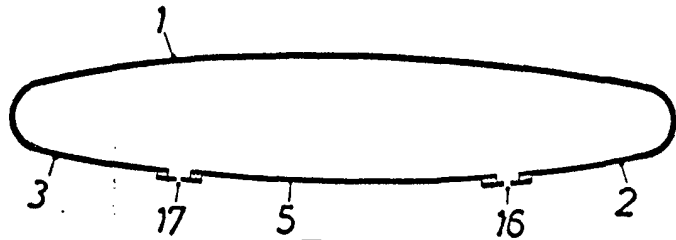
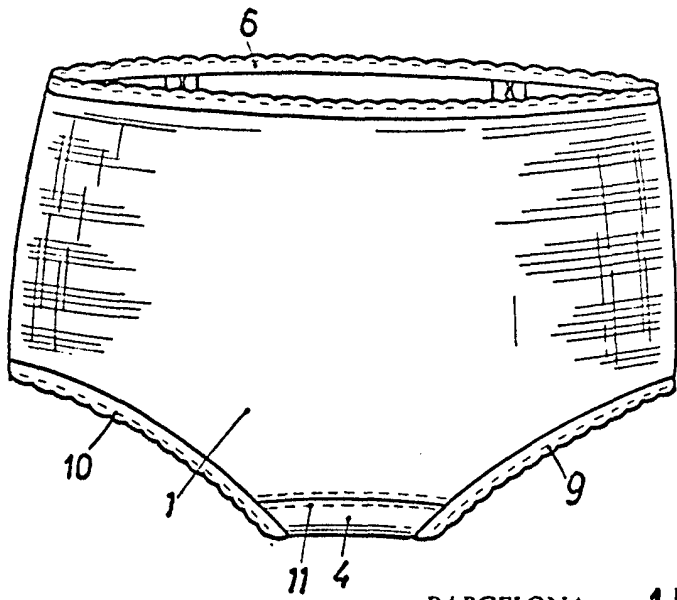

FIG. 3



BARCELONA, 15 FEB. 1973

P.A. ALFONSO DURÁN
P. P.

Luis Durán
Fdo.: Luis Durán Benéfam

ESCALA VARIABLE