

189062

12



SECCION TECNICA
CLASIFICACION I. P. C.
CLASE <u>A 63</u>
SUBCLASE <u>F</u>

M O D E L O  
D E  
U T I L I D A D

a favor de MIKMIK, S. A., entidad española, domiciliada en Barcelona, calle Castillejos, 388, por "JUEGO DE HABILIDAD".

- . -

MEMORIA DESCRIPTIVA

La presente invención se refiere a un juego, de fabricación muy sencilla y económica, cuya práctica resulta sumamente entretenida, por precisar cierta habilidad. Dada su simplicidad pueden llevarlo a cabo incluso niños de corta edad.

El indicado juego se caracteriza, en líneas generales, por el hecho de estar constituido por una pala, cuyas dimensiones y proporciones son las apropiadas para la finalidad del juego, estando provista de una empuñadura para su manejo.



189062

La pala propiamente dicha está dotada de una abertura central y centrada a la misma está colocada una pequeña pelotita mantenida en posición mediante un hilo elástico que la atraviesa, formando, al propio tiempo, sendas ramas que se unen en puntos opuestos de una de las caras de la indicada pala.

5.

Los dibujos adjuntos muestran tan sólo a título de ejemplo, no limitativo del alcance de la presente invención, un caso práctico de realización de un juego de habilidad según las características descritas.

10.

En dichos dibujos, la figura 1 muestra una vista en perspectiva del juego en posición de reposo; la figura 2 es una sección parcial en alzado; y las figuras 3 y 4 son unas secciones iguales a la de la figura 2, pero en ellas quedan representadas sendas fases del juego en su posición de trabajo.

15.

Así, pues, según la representación de los dibujos, que responden a una realización preferida, el juego está constituido por la pala -1-, de dimensiones y proporciones apropiadas, la cual está provista de la correspondiente empuñadura -2- para facilitar su accionamiento.

20.

La pala -1- está dotada de la abertura central -3-, centrada a la cual está colocada la pequeña pelotita -4-, siendo sus dimensiones sensiblemente menores al diámetro de la abertura -3-.

25.

La pelotita -4- está sostenida por el hilo elástico -5-, que, para tal fin, la atraviesa, formando en sus respectivos extremos unas ramas que se unen a puntos opues-

189062<sup>1</sup>



tos de una de las caras de la pala -1-.

5. El modo de llevarse a cabo este juego queda gráficamente expresado en las figuras 3 y 4 de los dibujos. En efecto, para ello debe agitarse la pala -1-, asida por la empuñadura -2-, de modo que la pelotita -4- pase por la abertura -3- sin que toque para nada ninguna de las superficies de las dos caras de la misma.

10. Serán independientes del objeto de la presente invención los materiales empleados en los distintos elementos constitutivos del juego de habilidad, así como las formas y dimensiones, tanto absolutas como relativas de los mismos, y, en consecuencia, todo cuanto no afecte a su esencialidad.

- . -

#### N O T A

15. Se reivindica como objeto del presente modelo de utilidad:

20. 1. Juego de habilidad, que consiste esencialmente en una pala, de forma y dimensiones apropiadas, dotada de una abertura central y de empuñadura para su manejo, centrada con cuya abertura queda dispuesta una pequeña pelotita, sustentada por un hilo elástico que la atraviesa, formando sendas ramas que se unen a puntos opuestos de una de las caras de aquella pala.

2. Juego de habilidad.



12

189062

La presente memoria descriptiva consta de cuatro  
hojas foliadas escritas a máquina por una sola cara.

Barcelona, 12 de Febrero de 1973

MIKMIK, S. A.

p.a.

Vertical text or markings on the left side of the page, possibly a stamp or a list of items, appearing as a series of dots and faint lines.

189062

FIG.1

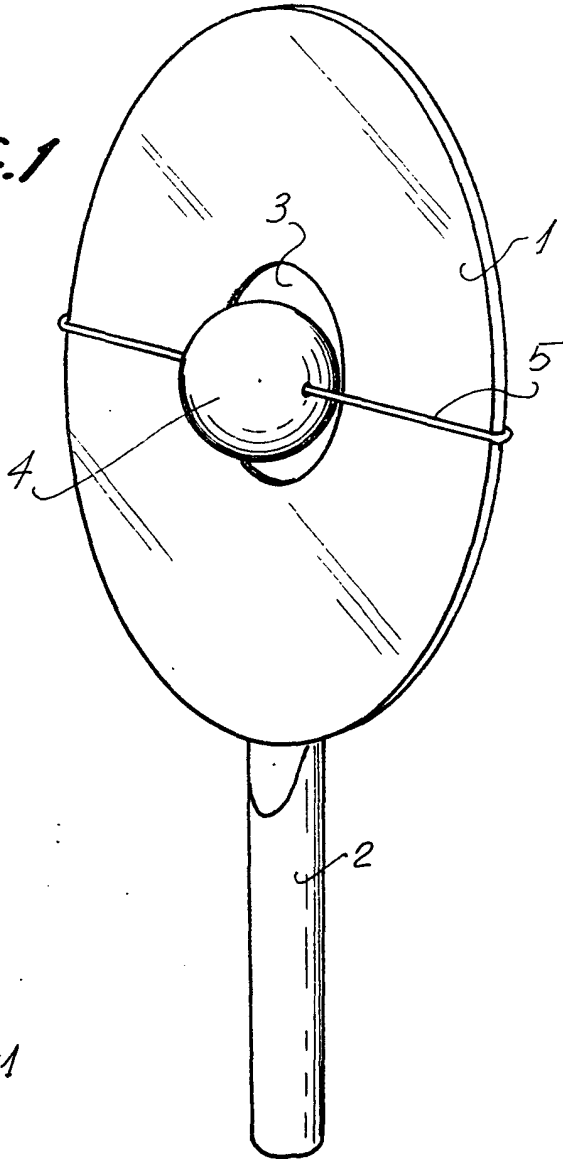

FIG.2

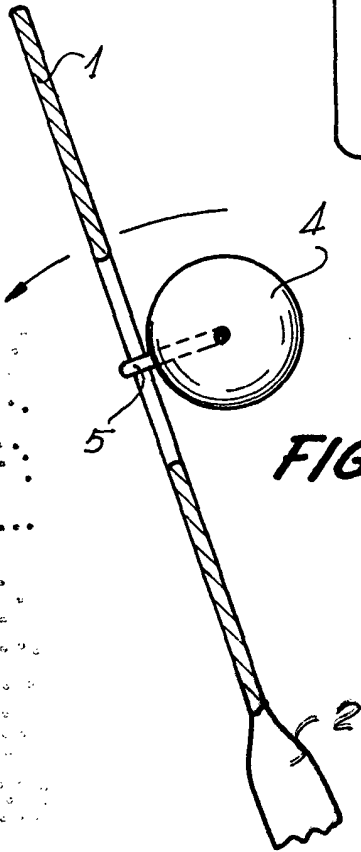
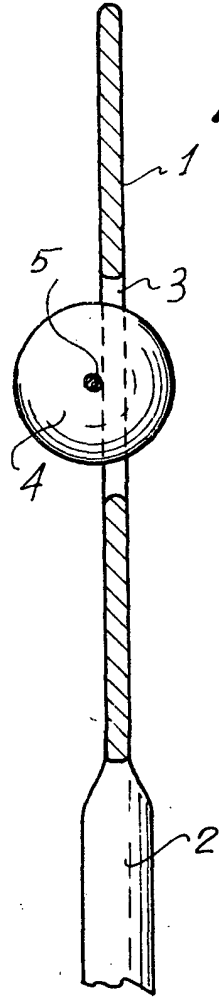

FIG.3

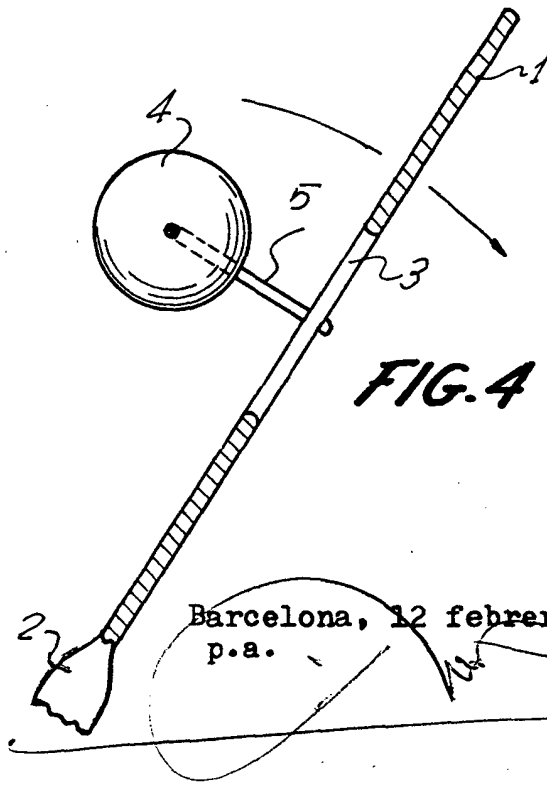

FIG.4

Barcelona, 12 febrero 1973  
p.a.

5/000/1