



133001

MEMORIA DESCRIPTIVA

para una patente de invencion por veinte años por "SISTEMA DE MONTAJE Y DESMONTAJE RAPIDO PARA CUBOS DE BICICLETAS Y SIMILARES" a favor de Don Lucien JUY, ciudadano francés, residente en Dijon (Francia) 75 rue General Fauconnet.

Los sistemas de sujeción y soltura, actualmente en uso, comprenden un juego de tuercas (hexagonales ó de aletas) colocadas a ambos extremos del cubo, ó bien un sistema de espiga, con eje hueco ó eje de dos partes.

5 Se ha juzgado necesario crear un dispositivo que permita la sujecion y la soltura en una sola maniobra y que pueda adaptarse en los cubos existentes, sin substituir el eje ni dotarlo de una espiga, lo cual no le resta resistencia alguna. El dispositivo, por otra parte, es menos voluminoso que una tuerca de aletas del tipo conocido, 10 en el lado de la transmision por cadena y del cambio de velocidades; el desmontaje y el nuevo montaje se facilitan, pues, con lo cual se consigue una mayor rapidez de maniobra.

Este dispositivo constituye el objeto de este invento.

15 A titulo de ejemplo no limitativo, se le ha construido del modo siguiente:

En el cubo de tipo conocido 1 (fig. 1) provisto de su eje normal 2-2 bis, se atornilla, por un extremo, un casquillo 3 provisto de acanaladuras ó rebajos 4, que cuando el cubo está en su sitio,



se ajustan en una pieza de retencion 5 de forma correspondiente (fig.4),
20 que puede ser amovible y fijarse por un tornillo 6 en la rama 7 del
cuadro, ó formar cuerpo, por construccion, bien con la rama de cuadro
7, con la rama soporte del tensor ó desviador 8, ó con otro accesorio
cualquiera.

Por otra parte, en el otro extremo 2 bis del eje, se atornilla un
25 casquillo 9 (fig. 3), unido a una arandela de contacto 10, por medio
de dos aletas 11 y 12 que pueden formar cuerpo, por construccion con
el casquillo 9 ó unirse con él por un medio conocido (tornillo, roblón,
soldadura etc.), y envuelven la arandela 10 de tal modo, que la mantie-
nen lateralmente, sin impedir que las piezas 9 y 10 puedan girar una
30 con respecto a otra. Entre la arandela 10 y el casquillo 9 se coloca
la palanca de mando 19 de forma especial (fig. 2).

Esta palanca 19 está atravesada por un taladro de forma convenien-
te, para permitirle, bien sea girar libremente en el eje 2 bis cuando
éste eje se encuentra en el punto 13, ó bien arrastrar dicho eje (por
35 uno ó varios planos preparados en el eje 2bis) cuando se le hace res-
balar al punto 14.

El eje 2 (fig. 1) puede estar provisto de una arandela de contac-
to 15 sostenida por embutido en un resalto de forma conveniente dis-
puesto en la contratuerca 17 (fig. 5) existente en los cubos normales.
40 Si el tipo de cubo considerado no contiene normalmente esta contratuer-
ca 17, es evidente que dicha arandela puede adaptarse siempre en la
rosca del eje 2.

La arandela 15 permite que el eje 2 pivote facilmente sobre sí
mismo sin dar lugar a la soltura de la contratuerca 17, durante el
45 contacto de sujecion en la rama 7.

El funcionamiento es el siguiente:

Desatornillados los casquillos 3 y 9 algunas vueltas, se ajusta
el cubo en su sitio normal en las ramas 7 y 18 del cuadro. En este



50 momento (fig. 4) el casquillo 3, al ponerse en contacto con la pieza
5, se encuentra inmovilizado (en el sentido de la rotacion sobre sí
mismo). Por estar en este caso, la palanca 19 colocada de tal modo
que la parte 14 se halla ajustada en dos planos correspondientes del
eje (extremo 2 bis), toda rotacion de la palanca 19 tendrá por efec-
to el hacer girar el eje 2-2bis, y provocará la trabazón de la rama
55 del cuadro 7 entre el casquillo 3 y la arandela 15.

Una vez obtenida la trabazón ó sujecion, un movimiento lateral
de la palanca 19 llevará el eje 2bis al punto 13 (fig.2). Continuando
la rotacion de la palanca 19 en el mismo sentido, el eje 2bis no
experimentará, por tanto, movimiento alguno de rotacion, pero la pa-
60 lanca arrastrará el casquillo 9 y este, atornillandose en el eje 2 bis
aplicará la parte 13 y la arandela 10, por un lado, y el casquillo 20
por otro, para sujetarse en la rama 18 del cuadro. En este momento,
el cubo 1 se encuentra fijo entre las ramas 7y 18 por la maniobra de
una sola manivela 19.

65 Para la soltura, se procede en sentido inverso;

El movimiento de la rotacion (inverso al anterior) de la
palanca 19 desatornilla algunas vueltas el casquillo 9. Dejando res-
balar la palanca 19 para llevar la parte 14 en los planos del eje
2 bis y continuando el giro en el mismo sentido, se obtiene la sol-
70 tura del casquillo 3 del costado de la rama 7.

Es evidente que los distintos casquillos, arandelas ó palan-
cas pueden disponerse para las dimensiones normales de los cubos exis-
tentes; que si el eje corriente no contiene los dos planos indicados
del lado 2 bis (fig. 1) es facil prepararlos en cualquier eje existen-
75 te; que cualquiera de estas piezas puede disponerse con redondeos,
estrias, muescas, etc. destinados a favorecer el agarre, el contacto
y el funcionamiento, sin que esto constituya una novedad; yendo
estos perfeccionamientos previstos en esta solicitud. Asimismo para
obtener un peso menor, por ejemplo, pueden prepararse los mismos de
80 dimensiones especiales, con ó sin el empleo de un eje tambien prepara-



9 JUL 1949

80 do especialmente, continuando igual al funcionamiento.

Este invento no se limita, pues, al ejemplo de construccion antes citado, incluyendo por el contrario todas las variantes del mismo.

85 Esta solicitud se acoge a los beneficios del articulo 103 de la vigente Ley de Propiedad Industrial por corresponder a la presentada en Francia bajo el número 506 de fecha 22 de Julio de 1948.

N O T A

Se declara de novedad y de propia invencion del solicitante el objeto de la presente solicitud de patente, con las siguientes

R e i v i n d i c a c i o n e s

90 1.- Sistema de montaje y desmontaje rápido para cubos de bicicletas y similares, caracterizado porque permite obtener con una sola palanca de manobra, la sujecion normal en las dos ramas de fijacion del cubo, y ello sin la obligacion de utilizar un eje especial, perforado ó no.

95 2.- Sistema según la reivindicacion anterior, caracterizado porque comprende una palanca de manobra con taladro perfilado que permite producir la rotacion del eje del cubo, ó bien la rotacion del casquillo roscado que da lugar a la sujecion, sin rotacion del eje.

100 3.- Sistema según las reivindicaciones anteriores, caracterizado porque la rotacion del eje sobre sí mismo asegura la sujecion (del lado opuesto a la palanca de manobra) por un casquillo no giratorio (roscado) que se atornilla en el eje y es mantenido en su sitio por un sistema de enganche conveniente.

105 4.- sistema según las reivindicaciones anteriores, caracterizado porque prevé la combinacion con el casquillo citado anteriormente y la adaptacion al cubo respectivo de una contratuerca de cubo que hace de portarandela pivotante, para impedir el desatornillado de la tuerca durante las manobras que impliquen la rotacion del eje.



110 5.- Sistema según las reivindicaciones anteriores, caracterizado porque el casquillo de sujeción (lado de la palanca de maniobra) comprende una arandela de pivotación, y un dispositivo de arrastre que acopla este casquillo á la palanca citada anteriormente, consistiendo dicho dispositivo en uno ó varios pasadores, muescas de arrastre ó partes que unan el casquillo á la arandela de pivotación, y que forman cuerpo con el casquillo, ó por medio de una pieza acoplada.

115 6.- Sistema según las reivindicaciones anteriores, caracterizado porque en todos los casquillos, palancas, arandelas, se emplean chaflanes, estrias y muescas, destinados a facilitar las operaciones ó a acentuar la sujeción.

120 7.- La patente cuyo privilegio de invención se solicita por veinte años para España y sus dominios deberá recaer por "SISTEMA DE MONTAJE Y DESMONTAJE RAPIDO PARA CUBOS DE BICICLETAS Y SIMILARES" según se describe y reivindica en la presente memoria que consta de cinco hojas foliadas y mecanografiadas por una sola cara y se ilustran con los dibujos que a la misma se acompañan.

Madrid, 8 de julio de 1949.

pp: Lucien JUY

176

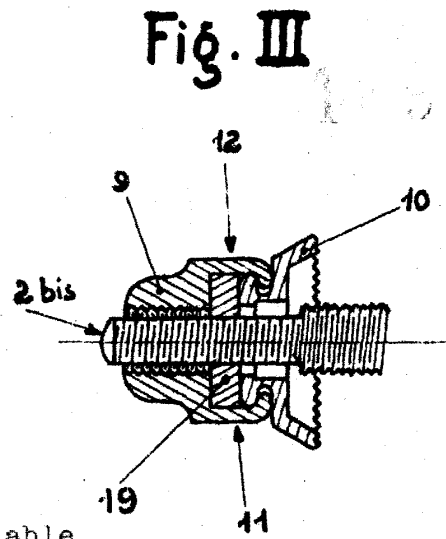
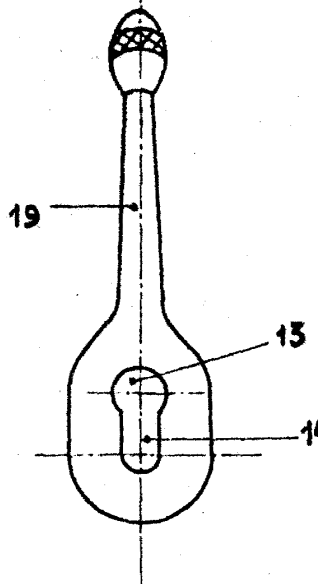
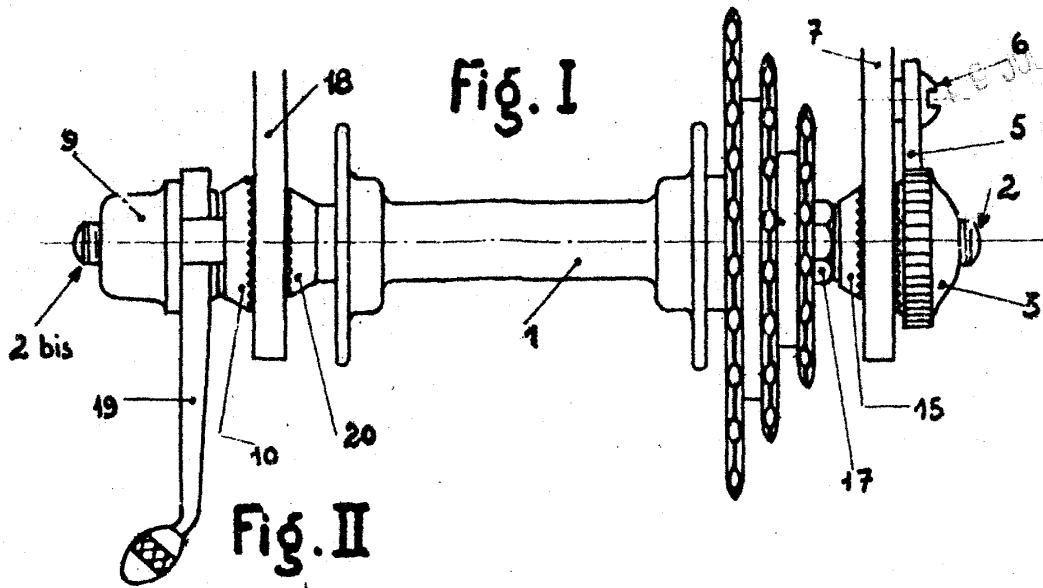

Fig. IV

Escala variable
pp: LUCIEN JUY

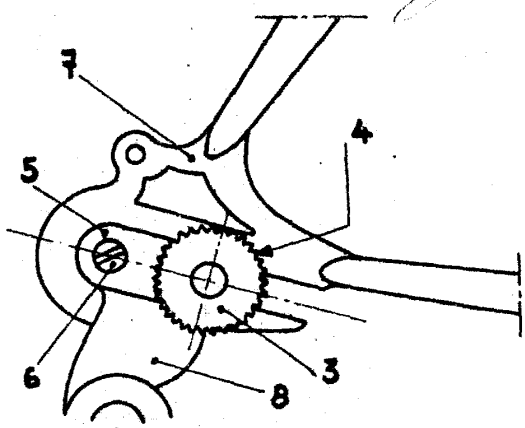

Fig. V

