

18 8998



188998

P A T E N T E D E I N V E N C I O N

por veinte años,

para todo el territorio español, sus colonias y protectorado, por "PERFECCIONAMIENTOS EN LA CONSTRUCCION DE PROYECTORES, REFLECTORES O SIMILARES", cuyo privilegio se solicita a favor de la razón social C. & G. CARANDINI S.A., entidad española, con domicilio en Barcelona, Ronda de la Universidad, num. 31, y cuyo inventor es el Sr. Dn. JULIO DE CARANDINI GRUTZNER.

M E M O R I A D E S C R I P T I V A

Los aparatos corrientemente empleados hoy en día para iluminar los objetos mediante una proyección luminosa dirigida, adolecen de numerosos defectos prácticos que son causa de que los mismos tengan poca movilidad y sean, por consiguiente, de un manejo difícil y lento. Resulta por otro lado que tienen poco rendimiento, ya que sufren numerosas averías debidas al recalentamiento de que son objeto cuando se les hace funcionar durante un largo período de tiempo. Asimismo, debido a la

188998



5 falta de hermeticidad de los mismos, tanto el polvo como el agua de la lluvia, se introducen en el interior del proyector, lo que con el tiempo ocasiona un funcionamiento deficiente del reflector ya que ello es causa del deterioro físico e incluso químico de la superficie reflectora de la pantalla plateada y de la del cristal o lente del aparato. Otra de las desventajas de los actuales reflectores, consiste en la dificultad que experimenta el operario encargado de su manejo, cuando este último pretende dirigir el haz luminoso hacia un objeto determinado, ya que en este caso la misma luz despedida por el reflector, le ciega, retardando en ello la duración de dicha operación.

10 Los perfeccionamientos a que se contrae la presente patente, tienen por objeto la supresión de todas estas dificultades técnicas y prácticas y, por consiguiente, la fabricación de unos aparatos sumamente manejables, de elevado rendimiento, poco volumen para una determinada potencia lumínica aprovechada y de una hermeticidad absoluta, o sea realmente útiles y prácticos.

20 Para facilitar la comprensión de los perfeccionamientos se adjuntan planos esquemáticos de un nuevo reflector perfeccionado.

La figura 1, es una vista lateral del aparato y la figura 2, un corte o sección del mismo.

25 El reflector consta esencialmente de una caja 11 sensiblemente cilíndrica construida cerrada por su parte posterior y cuya parte anterior lleva la lente o cristal 26. En el interior de la caja 11 está alojada la pantalla plateada 29 y la bombilla o fuente de energía luminosa 30.

188998



5 Para facilitar el montaje y desmontaje de la lente 26, esta última se halla montada sobre un aro metálico 20 solidario de un gozne 19 el cual le permite girar alrededor del eje 18 que está montado en la extremidad superior del soporte 17 el cual a su vez está fijado a la caja 11. A fin de conseguir el cierre hermético del aro metálico 20 existen dos arandelas auxiliares elásticas 24 y 25 que protegen los bordes de 26 y otra arandela 22 interpuesta entre 11 y 20. Asimismo existen unos cierres ajustables 48 y sus correspondientes palomillas que sirven para que el aro 20 se mantenga en contacto elástico con el borde delantero de 11.

15 Obsérvese que en los aparatos construidos siguiendo los perfeccionamientos de que se está tratando se suprimen las chimeneas de ventilación corrientemente empleadas en los demás aparatos construidos hasta el presente.

20 La bombilla 30 se halla montada sobre un soporte o tubo deslizante 31 en el interior del cual están situados los correspondientes conductores eléctricos que constituyen el cable de conexión de la lámpara.

Para lograr la fijación de 31 y 30, existe un tornillo de presión 33 que inmoviliza 31 en la posición más conveniente a cada caso.

25 Se comprende que cuando el reflector está encendido, se produce un aumento de temperatura interna de la caja 11.

Para compensar dicho aumento y teniendo en cuenta que no existen chimeneas de ventilación, pues el cierre es hermético, se ha construido la parte externa de 11 proveyéndola de unas aletas radiales 16 gracias a las cuales aumenta la

18 8998



5 refrigeración de la caja llegándose a un estado de equilibrio calorífico para el cual la temperatura se mantendrá estacionaria. El conjunto de la caja 11 se monta articulada en 49 a las extremidades superiores de unas patas 34 cuyas extremidades inferiores se construyen solidarias de una plataforma circular giratoria 39 la que a su vez va montada sobre una pieza fija inferior 38. El eje 36 (fig 2) y tuercas 42-43 mantienen sujetas la plataforma 39 y la pieza 38 permitiendo sin embargo el giro de la primera sobre la segunda.

10 Fijado a uno de los lados de la caja 11 existe un disco o placa que tiene una abertura o colisa semicircular 45 por la cual discurre un tornillo o similar solidario de la correspondiente pata 34. En la extremidad 46 del tornillo va roscada una tuerca, palomilla o manecilla 47 gracias a la cual se consigue mantener la caja 11 mas o menos inclinada.

15 Lo mismo sucede con las piezas 38 y 39 y la manecilla 40 que va roscada sobre 39 ya que la extremidad 41 de 40 sirve de medio de sujeción entre las dos piezas primeramente citadas.

20 Según los casos existen en la periferie del tambor o plataforma 39 unas señales que determinan, con la ayuda de un índice situado sobre 38, la situación exacta del plano vertical que pasa por el eje geométrico del reflector pudiendo por consiguiente "orientarse" el aparato siguiendo una determinada alineación. Para facilitar el manejo del aparato y su orientación, tanto en sentido horizontal como vertical (giro alrededor de 49) se dispone de un mango o



similar 14 el cual se hace solidario mediante las fuer-
cas 15 de la caja 11.

Finalmente y a fin de que todo el flujo luminoso se re-
parta por debajo de la horizontal superior del aparato
se construye este último con una visera protectora 21
gracias a la cual el operador, que se halla ubicado detrás
de 14 y cuya línea de visión está situada por encima del
aparato, no es molestado por la refracción de la luz, con-
siguiéndose al mismo tiempo una mas acertada distribución
y aprovechamiento del haz luminoso proveniente del aparato.

Los presentes perfeccionamientos, con cuya aplicación se
obtienen nuevos y verdaderos resultados industriales de
carácter muy notable debidos principalmente a la resolu-
ción de los problemas de la hermeticidad y refrigeración
del aparato así como de los de la orientación y limita-
ción del flujo luminoso, constituyen un conjunto o todo
indivisible ya que el aparato al cual se les aplicara
parcialmente y no totalmente, tendría un funcionamiento
defectuoso.

Se comprende que podrán efectuarse cuantas variaciones
de detalle se estimen convenientes, siempre que no afec-
ten la esencialidad de dicha patente, a cuyo fin se de-
claran de novedad y propia invención de Dn. Julio de Ca-
randini Grutzner las siguientes reivindicaciones que for-
man la

N O T A R E I V I N D I C A T O R I A

**1ª - PERFECCIONAMIENTOS EN LA CONSTRUCCION DE PROYECTORES,
REFLECTORES O SIMILARES, que comprenden: una caja o ar-
madura con cristal lente o similar y en cuyo interior**

188998



5 existe un foco luminoso ajustable, un espejo plateado reflector del tipo parabólico o similar, unos pies o patas fijas que mantienen la caja o armadura en posición determinada y que están caracterizados por construirse con pies, soportes o similares y con articulaciones, rótulas, pivotes y análogos dispuestos en la caja y armadura o pies de los proyectores, reflectores o similares y ello tanto en un plano vertical como en un horizontal.

10 2ª - Perfeccionamientos, según la anterior reivindicación, caracterizados por construirse los pies o soportes que permiten el giro en sentido horizontal y vertical, comprendiendo dos patas o similares que de una parte están articuladas por su porción superior a ambos lados de

15 la armadura o caja del reflector de manera que esta última gire alrededor de un eje sensiblemente horizontal y de la otra o sea por su parte inferior son solidarias de una plataforma horizontal giratoria, tambor o similar, que se construye encajado en una pieza fija inferior respecto a la

20 cual, gira alrededor de un eje común, aproximadamente horizontal.

25 3ª - Perfeccionamientos, según la anterior reivindicación, caracterizados porque se construyen dotando a las articulaciones, pivotes, plataforma horizontal giratoria, pieza inferior o similar de las correspondientes tuercas, tornillos, palomillas y medios similares de sujeción, gracias a cuya construcción se inmoviliza la caja, armadura o patas de sustentación de la misma, en una determinada posición.



188998

5 4ª - Perfeccionamientos, según las anteriores reivindicaciones, caracterizados, por construirse los puntos de articulación, pivotes, rótulas o plataforma giratoria y pieza fija inferior con marcas, índices o similares y por construirse la caja o armadura del aparato con aletas de refrigeración o similares dispuestas en la periferie de la misma, y en su porción trasera.

10 5ª - Perfeccionamientos, según las anteriores reivindicaciones caracterizados por construirse la parte delantera de la armadura o sea la que está del lado del cristal o lente condensador con una visera limitadora, protectora o similar que se situa por encima de la horizontal superior del haz luminoso y por construirse la tapa de los proyectores, reflectores o similares con doble aro para
15 fijación del cristal de cierre, el cual está aislado entre anillos de caucho u material análogo, constituyendo un cierre hermético al fijarse a la caja o armadura con visagras, palomillas o análogos, con interposición de juntas elásticas especiales.

20 6ª - PERFECCIONAMIENTOS EN LA CONSTRUCCION DE PROYECTORES, REFLECTORES O SIMILARES.

25 Todo tal y conforme queda descrito y reivindicado en la memoria descriptiva que antecede y que consta de siete hojas escritas a máquina por una sola de sus caras y un plano que la ilustran.

MADRID, 9 de Julio de 1.949

C. & G. CARANDINI S.A.

P. a.

Morgaderis

C. y G. CARANDINI S.A.

188998

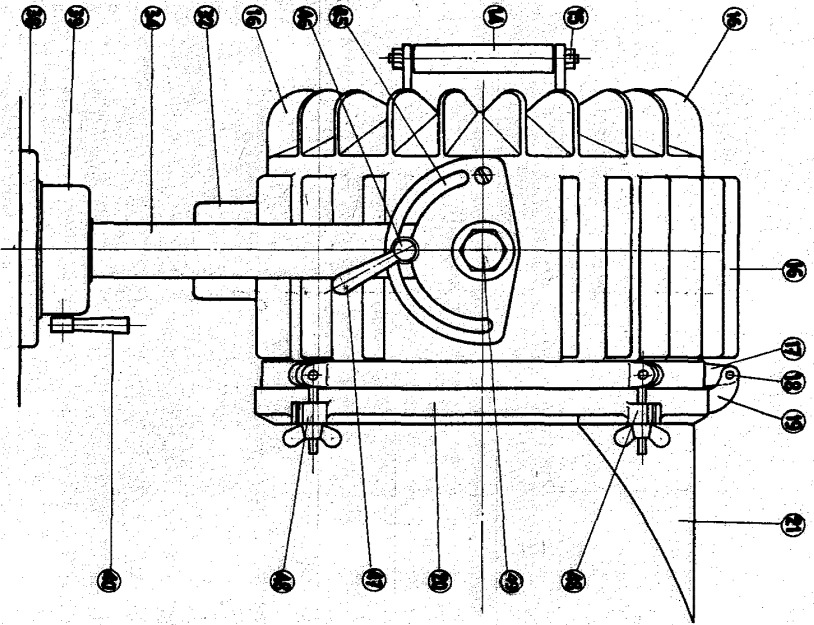

Fig. 1

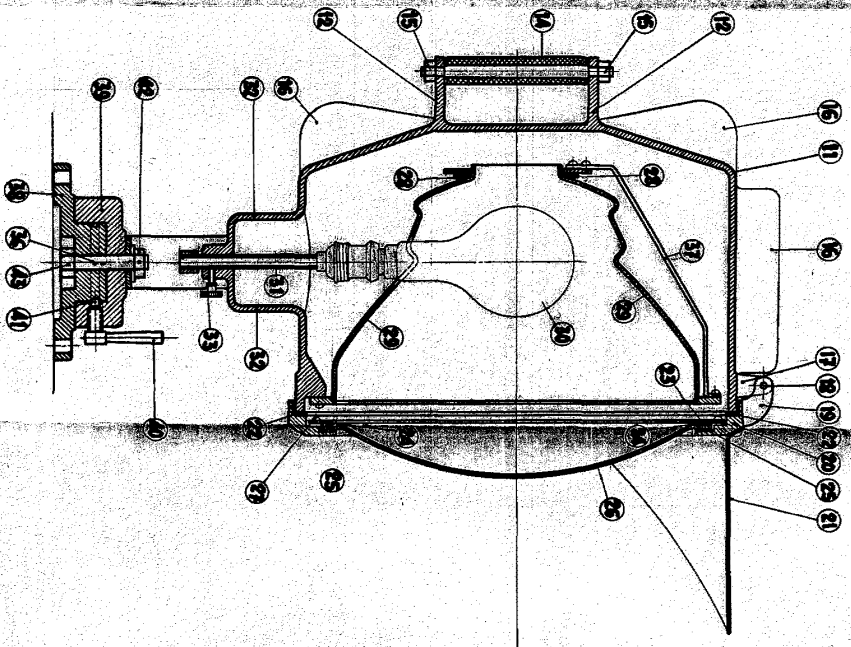
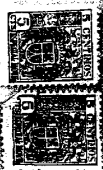

Fig. 2

Escala variable

188998



ITALIA UNICA

Madrid 9 Julio 1949
R.A. J. Morgades Graner

P.P.
J. Morgades Graner
 J. Morgades Graner