



M O D E L O D E U T I L I D A D

por VEINTE años

en España, a favor de D. Enrique González Barquín y
D. Martín-Angel Martín Rodríguez, ambos de naciona
lidad española, establecidos en MADRID, c/ Oudrid,
nº 9, el cual se refiere a:

"ELEMENTO DE BIFURCACION PARA FLUIDOS":

...oOo...

M E M O R I A D E S C R I P T I V A

5.-

El invento se relaciona con la conducción
de fluidos, particularmente líquidos, básicamente en
el caso de que una conducción de alimentación deban
ser acopladas dos mangueras flexibles. Para ello, el
Modelo propone un nuevo elementos de acoplamiento rá
pido, de dos salidas, que pueden ser controladas in-
dividualmente.

10.-

De modo fundamental, el elemento para bi-
furcación de caudales que se preconiza, se caracteri
za por poseer una entrada dotada facultativamente, -

2:10:74

428058



de racor instantáneo de acoplamiento y dos bifurcaciones que cuentan con sendas válvulas de maniobra, de tipo esferoidal, que constituyen las salidas, y en las cuales, igualmente, existen racores de acoplamiento rápido.

5.-

Las válvulas comentadas, permiten un suave manejo y ofrecen una excelente estanqueidad, actuando sobre asientos de, por ejemplo, teflón. Como ya se ha comentado son de accionamiento independiente, lo que determina la posibilidad de que se pueda trabajar indistintamente con una cualquiera de las dos mangueras, o con las dos a la vez.

10.-

Los cuerpos que constituyen las bifurcaciones comentadas, son gemelos y respectivamente están constituidos por una embocadura tubular, provista de un ensanchamiento extremo cilíndrico, en el que se aloja la válvula, que concluye en una porción roscada interiormente, para recibir un casquillo igualmente roscado que, a su vez, fija opuestamente el acoplamiento rápido.

15.-

20.-

La cámara implícitamente formada por el ensanchamiento que aloja la válvula esférica, cuenta con un cajeadado de pared escalonada en las inmediaciones de su cración hacia su zona en enlace con la boca de entrada. En este cajeadado se aloja un casquillo en "L" que asiente contra una junta toroidal y sirve de asiento de entrada a la válvula.

25.-

30.e

Por su parte, el casquillo, de cierre de la cámara mencionada, posee asimismo un cajeadado orientado hacia el interior, en el cual, igualmente, se sitúa un

20074

188958



segundo asiento para la válvula de cierre, que actúa por consiguiente, en cuanto a estanqueidad se refiere entre uno y otro.

- 5.- Hacia la parte superior de la cámara que aloja la válvula, existe en el cuerpo un cuello, que está roscado inferiormente, al objeto de recibir un casquillo de cierre, que asienta contra una junta, y retiene gracias a poseer superiormente un escalón periférico - hacia dentro, al núcleo giratorio de posicionamiento superior de la válvula, que por un lado, el interior, penetra en ella para actuarla en giro y por el otro, el superior, posee un asiento capaz de que en él se fije la manera de maniobra, este núcleo, centralmente, posee en su pared cilíndrica un rebaje capaz de alojar una junta tórica de cierre.
- 10.-
- 15.-

- 20.- Para caudales de cierta importancia, la válvula puede estar asentada inferiormente en un tetón - que se aloja en ella y pertenece a un elemento en forma de tornillo roscado opuestamente. Este asiento de pivotamiento inferior, puede sin embargo no ser necesario en algunos casos.

- 25.- Una vez se haya comprendido con mayor claridad el conjunto del Modelo, otros detalles y características del mismo, se irán poniendo de manifiesto en el transcurso de la descripción que se da a continuación, en la que se exponen los detalles más particulares del Modelo, como, asimismo, de los medios que para su puesta en práctica pueden emplearse. Estos detalles se dan a título de ejemplo, haciendo referencia a un caso posible de realización práctica, pero el Modelo, no queda limitado, exactamente, a los detalles que aquí se exponen, debiendo ser considerada, por tanto,
- 30.-

2:10:74

188958



esta descripción desde un punto de vista ilustrativo y sin limitaciones de ninguna clase.

5.- Una idea más amplia de la invención, la proporciona la descripción siguiente en la que se hace referencia a la lámina de dibujo ilustrativo que a esta memoria se acompaña, en la que de manera un tanto esquemática y exclusivamente por vía de ejemplo, se representan los detalles preferidos por el invento.

10.- En estos dibujos, se usan marcas de referencia semejantes, para indicar piezas, conjuntos o partes que se corresponden en las distintas vistas presentadas, cuyas piezas, detalle u organización, se definen de una manera específica en el transcurso de la memoria, y después se concretan en las notas reivindicatorias finales.

En dichos dibujos:

La fig. 1 muestra una vista exterior parcialmente seccionada por la realización.

20.- La fig, 2 representa una sección parcial de ella, en la que se muestra su organización valvular y de salida.

25.- Según se aprecia, un cuerpo hueco de aluminio, bronce, etc. 1, posee una embocadura de entrada -2- y dos de salida -3- (en la primera no se ha dibujado acoplamiento rápido pero puede desde luego contar con el).

30.- En el ensanchamiento que crea la cámara -4-, existe en su inicio un escalonado circular en el que se asienta la junta tórica -5-, presionada por el cas

12:03:74

18895822



quillo, por ejemplo de teflón -6-, que sirve de asiento, anterior a la válvula esferoidal -7-, que, opuestamente, apoya en el asiento de iguales características -8-, situada en el casquillo extremo -9-, fijado a --
5.- rosca, de modo que presiona la junta de cierre de sección triangular -10-.

En el cuello tubular -11- existente superiormente, está acoplado a rosca el casquillo -12- que presiona contra la junta -13- y aloja y retiene al núcleo en función del eje -14- que posee un rebaje para la junta -15-. Este núcleo gobierna por alojarse en él a la válvula esferoidal -7- y a su vez es gobernado por la maneta -16-, debido a que el extremo anterior de ésta acopla sobre aquel y queda fijada por el tornillo 17- que apreta la arandela estrellada -18-.

En el cuello extremo del casquillo -9-, que está roscado, se fija el acoplamiento rápido -19-, que asiente contra la junta -20-.

En la parte inferior, el modelo representado posee un eje -21- de pivotamiento, que pertenece al - tornillo -22-, que asienta contra la junta -23- (este eje, como se ha dicho ya es potestativo y la realización puede ser constituida sin él).

Se comprenderá fácilmente, después de observar los dibujos y la descripción precedente que la actual concepción proporciona una construcción sencilla y efectiva, susceptible de poder ser llevado a la práctica con gran facilidad, asegurando la obtención de -- una manufactura relativamente barata.

Este detalle de economía adquiere gran impor

12:10:74

128958



5.- tancia si se considera en los términos de una producción en escala, ya que es evidente que el mercado puede absorber en cantidades muy considerables el objeto que constituye la invención y cualquier pequeño ahorro logrado mediante la aportación de ciertas mejoras durante su fabricación, puede adquirir elevadas proporciones.

10.- Se reitera, que en el objeto que constituye el actual Modelo, será susceptible de introducirse todas aquellas modificaciones de detalle que las circunstancias y la práctica pudieran aconsejar, siempre y cuando que, con las variantes que se introduzcan, no se cambie, altere o modifique la esencialidad del invento descrito.

15.-

NOTA

Se declara como de propiedad y novedad para todo el territorio español, el contenido de las siguientes:

"REIVINDICACIONES"

20.-

1ª.- "Elemento de bifurcación para fluidos"

25.-

que esencialmente se caracteriza porque cada una de las dos ramificaciones de salida que posee, iguales entre sí, consta de una cámara tubular, creada a base de un ensanchamiento diametral, que en su nacimiento presenta un escalonamiento circular, en el que asienta una junta presionada por un casquillo, que constituye el asiento anterior a una válvula esferoidal, la cual, opuestamente, apoya en otro asiento de semejantes características, acoplado en un rebaje dispuesto al efecto en un cuerpo de cierre extremo, a modo de

30.-

1.8958



casquillo, fijado a rosca, que asienta contra una junta de estanqueidad de sección triangular, dispuesta en el extremo romo interior de la cámara tubular.

5.- 2ª.- "Elemento de bifurcación para fluidos", según apartado anterior", que esencialmente se caracteriza porque la cámara presenta centralmente, en sentido radial, un cuello, y cuyo casquillo aloja y retiene a través de un ensanchamiento circular superior, a un núcleo de cuerpo cilíndrico, provisto de un rebaje para una junta lateral de estanqueidad, que actúa contra el mencionado casquillo, presentando este núcleo un tetón mediante el que se manobra a la válvula esferoidal, al alojarse parcialmente en ella, una prolongación exterior que recibe y fija a la maneta de maniobra.

10.- 3ª.- "Elemento de bifurcación para fluidos", según apartados anteriores, que esencialmente se caracteriza porque en la parte de la cámara opuesta a la que sitúa el cuello sobre el que se acopla la maneta de maniobra, existe facultativamente un asiento taladrado, en el que es recibido un tornillo cuya cabeza asienta contra una junta y cuyo cuerpo en forma de tetón penetra en la cámara y se aloja en la válvula esferoidal, sirviendola de eje de pivotante inferior.

15.- 4ª.- "ELEMENTO DE BIFURCACION PARA FLUIDOS".

20.- Todo ello conforme se describe y reivindica en la presente memoria, que consta de OCHO hojas

25.-
30.-

12:10:74 8 -

188958



escritas a máquina por una sola de sus caras y dibujos que la ilustra.

Madrid, 22 febrero 1.973.

E. GONZALEZ VACAS
P. P.

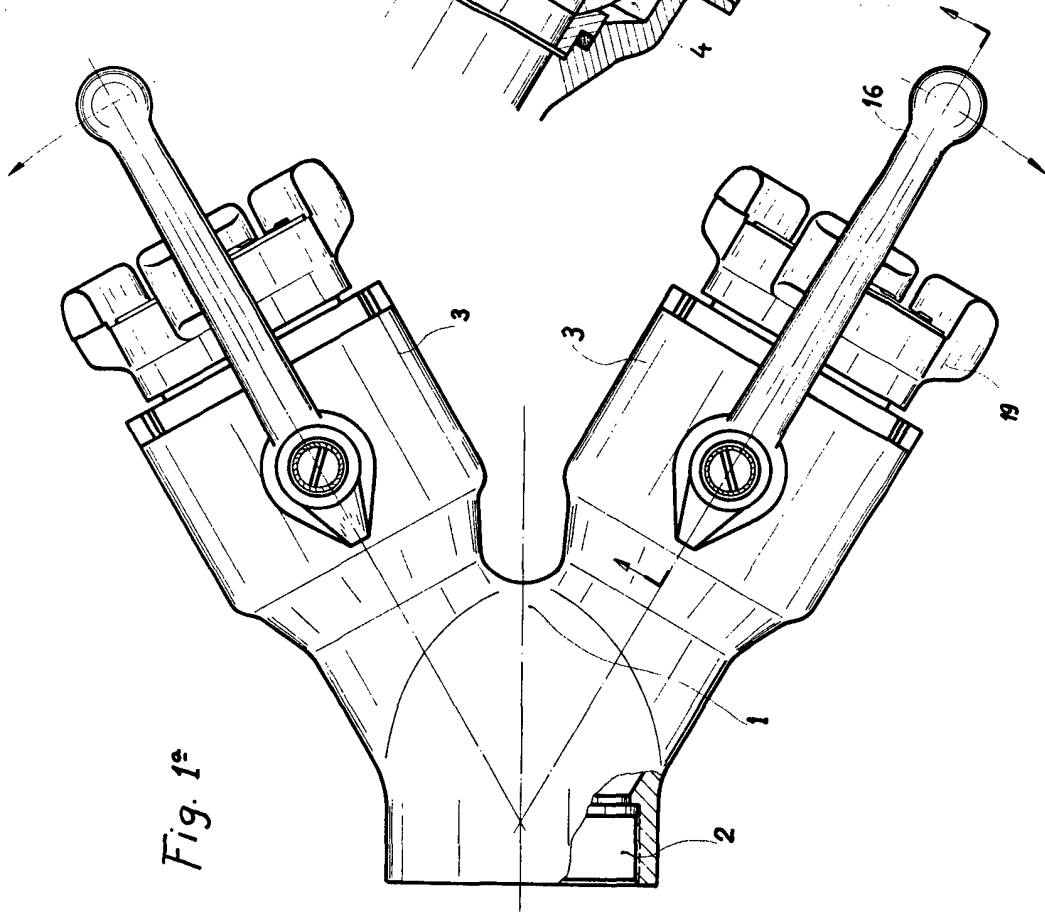

Fig. 1ª

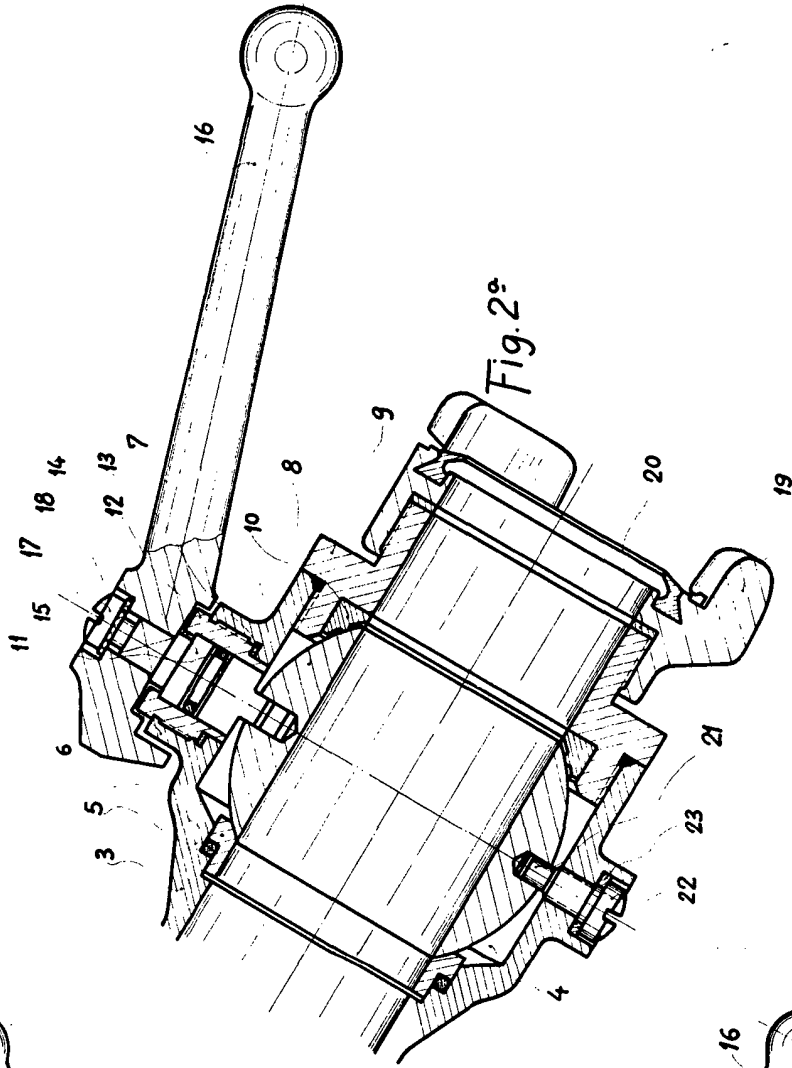

Fig. 2ª

MADRID 22 FEBRERO 1973

E. GONZALEZ VACA
P. P.

ESCALA VARIABLE