

188928

188928



1973

B62J

- 1 -

MEMORIA DESCRIPTIVA

que se acompaña

a la solicitud de

registro de Modelo de Utilidad, por veinte años en  
España, a favor de DON JULIO ARRIETA AGUIRRE, resi-  
dente en EIBAR (Guipuzcoa), Jardines nº 8,

por:

"ABRAZADERA MEJORADA PARA FIJACION DE BOMBAS, SOBRE  
CUADROS DE BICICLETAS"

- - - - -

188928



5 La invención a que se refiere la presente memoria, constituye una novedad industrial con características y ventajas que la hacen merecedora del privilegio de explotación exclusiva que por ella se solicita, de acuerdo con las prescripciones del Estatuto vigente - sobre Propiedad Industrial de 26 de Julio de 1.929, texto refundido, publicado el 3<sup>o</sup> de Abril de 1.930.

10 El presente registro de Modelo de Utilidad, concierne como su enunciado indica a una abrazadera mejorada para fijación de bombas sobre cuadros de bicicletas, de acuerdo con la descripción detallada que del mismo se realiza, debiendo interpretarse siempre este - concepto en su más amplio sentido y nunca en limitativo.

15 Para la debida comprensión de este objeto, se adjunta a la presente memoria descriptiva una hoja de planos, en la que a título de ejemplo se representan todas y cada una de las partes que lo forman y relación que guardan entre sí.

En la citada hoja de dibujos, queda representado:

FIGURA PRIMERA.- La misma muestra una vista en perspectiva de la abrazadera cuyo registro se preconiza, apreciada en la posición de apertura.

20 FIGURA SEGUNDA.- Muestra la disposición racional de la abrazadera sobre el tubo superior del cuadro del vehículo.

En estas figuras y con el mismo valor en ambas, se aprecian - las siguientes referencias:

25 1.- Abrazadera propiamente dicha, constituida por una lámina de material flexible apropiada.

2.- Extremos planos de la abrazadera que están taladrados y - que se unen tangencialmente en la fase de ajuste.

30 3.- Orificios referidos, que facilitan el cierre y sujeción - de la abrazadera sobre el tubo superior del cuadro, según el detalle mostrado en la figura segunda del plano anexo.

188928

21 FEB



En estos orificios, se aloja un tornillo con tuerca para asegurar esta fijación.

4.- Zona ensanchada prevista en uno de los extremos planos de la abrazadera -1-.

35 5.- Tope anular de limitación de la penetración del vástago -6- en el interior del orificio practicado con este fin de fijación en el extremo de aplicación de la propia bomba.

40 6.- Vástago de penetración a efectos de sujeción de la bomba sobre la abrazadera, en cuya parte anterior está previsto el mencionado tope -5-.

7.- Bomba de bicicletas que queda dispuesta en la parte inferior del tubo superior del cuadro del vehículo y en sentido longitudinal al mismo.

8.- Tubo superior del cuadro.

45 Esta abrazadera será fabricada en cualquier clase de material apropiado y en las formas y dimensiones más convenientes, no existiendo sobre el particular ninguna limitación.

50 Hecha la descripción precedente, es preciso añadir que los detalles de realización de la idea expuesta, pueden variar, sin que por ello cambie la esencia de la invención, que es la que se desprende de los párrafos que anteceden y se reivindica en la siguiente:

N O T A

55 En resumen: El Modelo de Utilidad que se solicita, recaerá sobre las reivindicaciones siguientes:

60 1.- Abrazadera mejorada para fijación de bombas, sobre cuadros de bicicletas, caracterizada esencialmente porque la misma está constituida por un collarín flexible, que presenta en ambos extremos unos accedamientos planos perforados que reciben a un tornillo con tuerca para su cierre, apriete selectivo y apertura, lle--

188928

21 FEB



vando uno de estos extremos referidos, una prolongación lateral, -  
dotada de un pivote que se ajusta en el orificio terminal de la ca  
zoleta de insuflación de la propia bomba, realizándose la fijación  
de la abrazadera sobre la parte inferior del tramo superior del -  
cuadro del vehículo.

65

2ª.- ABRAZADERA MEJORADA PARA FIJACION DE BOMBAS, SOBRE CUADROS  
DE BICICLETAS.

Todo ello tal y como se describe en la presente memoria, que  
consta de cuatro páginas escritas a máquina y dibujos que se acom-  
pañan.

Madrid, 21 de Febrero de 1.973

JOSE LAHIDALGA,



FIG.1

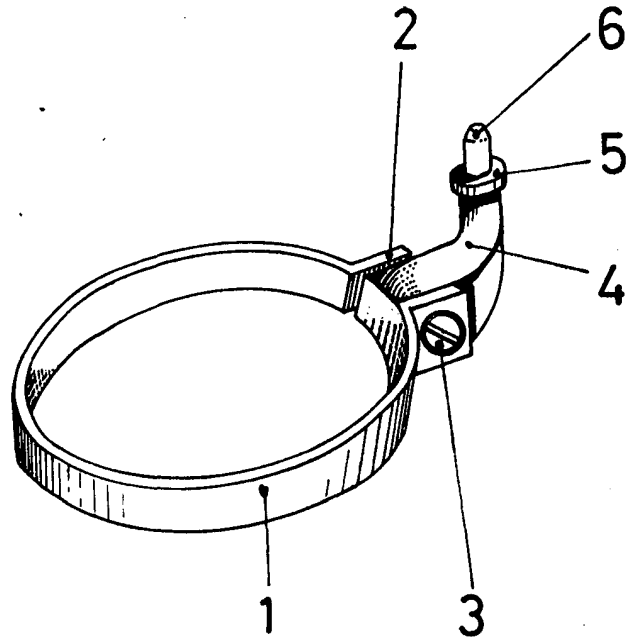
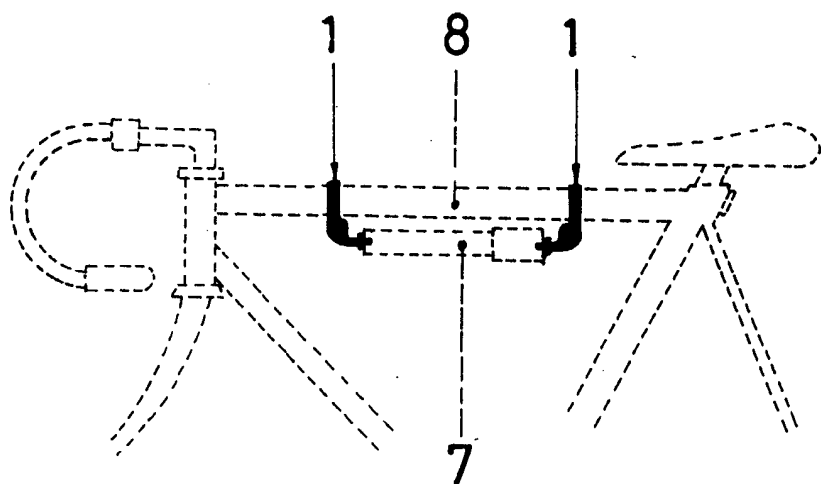

FIG.2



MADRID, 22 de Febrero, 1.973  
JOSE LAHIDALGA

ESCALA VARIABLE