

C/6748)

188917²¹



188917

188917
B657)

MEMORIA DESCRIPTIVA

=====

Correspondiente al registro de Modelo de Utilidad que, por veinte años, se solicita a favor de Don Jorge FANE GREGORI, de nacionalidad española, residente en PRAT DE LLOBREGAT (Barcelona), calle Navarra, nºs 14 al 18, - - - - -

5.

p o r

"NUEVA CAJA"

=====

El objeto del presente Modelo de Utilidad se refiere a una nueva caja que es de composición y está especialmente indicada para envasar artículos de dulcería, bombone- ría y de perfumería.

10.

Debido a la organización constructiva de la misma,

188917

21



se otorga a la caja, no obstante ser de cartón, un aspecto rico y atractivo.

5. Para una correcta interpretación, se describe a continuación, un caso de realización práctica, a título de ejemplo, no limitativo de la nueva caja, acompañándose de una hoja de dibujos en la que:

En la figura 1, se representa, en línea, la nueva caja.

10. En la figura 2, la caja ya montada destapada.

Y en la figura 3, la propia caja tapada.

15. Consiste la invención en que la caja es de composición y está constituida por una bandeja inferior (1) con cuatro pies soporte (2) en sus esquinas (3) que la elevan de la superficie en que se apoya la caja, y en el interior de esta bandeja (1) se encaja una batea (4) de paredes altas y fondo elevado para que el contenido a introducir dentro de la caja quede a la vista dando una sensación de profundidad la caja por la altura que la misma tiene y cerrando esta batea (4) hay una tapa (5) que coincide en su posición y se apoya su borde sobre el borde saliente (6) de la bandeja (1) contenedora de la batea (4).

20. Se sobreentiende que en el presente caso serán variables cuantos detalles de construcción y acabado, no alteren, cambien o modifiquen la esencia de la invención.

25.

N O T A

Descrito el objeto y utilidad de la invención, lo que se declara como no divulgado ni practicado en España, comprende las siguientes reivindicaciones:

1ª.- Nueva caja, caracterizada por el hecho de



FIG.1

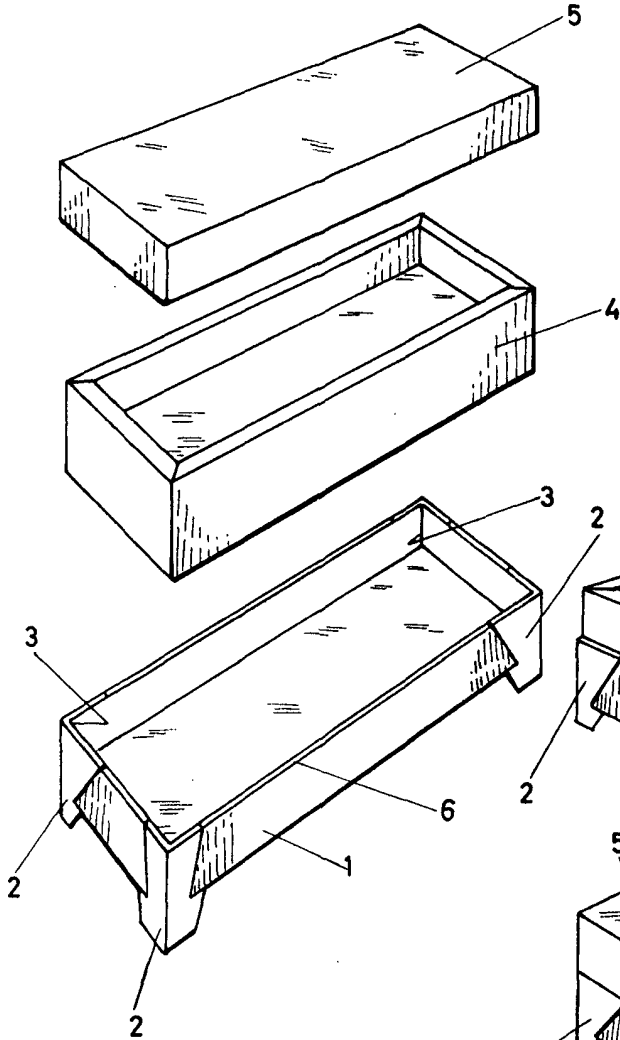

FIG.2

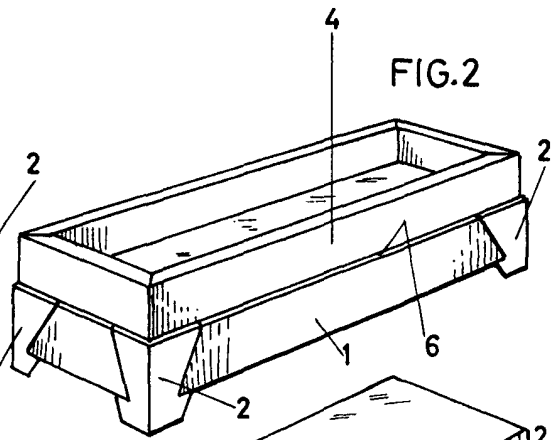
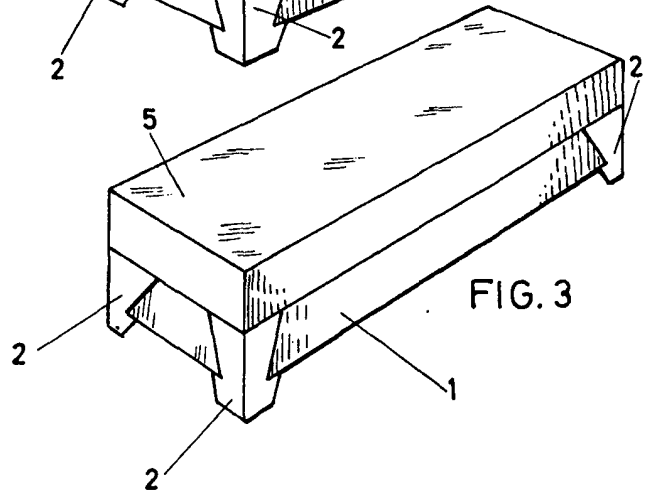

FIG.3



Madrid 21 Febrero 1973

P.P.
Antonio Archa
P. P.

Escala variable