

188898

188898

188898 20



A 47C

M O D E L O

D E

U T I L I D A D

por "SILLA PLEGABLE PERFECCIONADA", a favor de Don LEONARDO MIRETE LOPEZ, de nacionalidad española, con domicilio en el HOSPITALET DE LLOBREGAT (Barcelona), Ronda de la Torrassa, 105-107.

= . =

MEMORIA DESCRIPTIVA

El presente modelo de utilidad se refiere a una silla plegable perfeccionada.

5. En la invención se ha ideado una silla de tipo plegable en tijerilla, la cual presenta unas peculiaridades que la hacen ventajosamente práctica con respecto a otras realizaciones conocidas para usos análogos.

10. En líneas generales, la silla objeto de la presente invención es del tipo que comprende una armazón tubular metálica integrada por dos puentes en "U" desiguales, el mayor de los cuales constituye el marco del respaldo y patas anteriores, a las cuales está unida articuladamente el otro puente, constitutivo de las patas posteriores.



20 FEB

En el puente mayor articula a su vez el cuerpo del asiento, el cual comprende en su dorso una ranura en la que se aloja y desliza una espiga solidaria al tramo de base del puente menor, definiendo los extremos de ésta, sendos toques para la referida espiga en las posiciones de servicio y plegado de la silla.

5.

Preferentemente, el cuerpo del asiento está constituido por una placa rígida cubierta por una materia blanda, tal como goma espuma o similar. Para proporcionar a la masa de dicha materia una salida de aire, se prevé en la propia ranura un taladro pasante que establece la referida comunicación con el exterior.

10.

Con el fin de facilitar la explicación, se acompaña a la presente memoria descriptiva de una lámina de dibujos en la que se ha representado un caso de realización que se cita a título de ejemplo.

15.

En los dibujos:

La figura 1, es una vista en perspectiva de la silla en posición semi-plegada.

20.

La figura 2, muestra una vista lateral de la silla, en posición armada de servicio.

La figura 3, corresponde a otra perspectiva de la silla, totalmente plegada.

25.

Haciendo referencia a las figuras, se aprecia en su realización una silla constituida por una armazón tubular formada por dos puentes en "U" -1- y -2-, uno de ellos integrante del marco del respaldo -3- y de las patas anteriores, y el otro constitutivo de las patas posteriores. En el tramo de base -4- del puente -2-, existe una espiga -5-, con cabeza ensanchada que se aloja en la ranura -6-, del dorso del asiento -7-.

30.



El asiento -7-, está formado por un marco tubular -8-, que guarnece al referido asiento, integrado por una placa rígida provista en su cara superior de una materia blanda y mu-llida -9-, tal como goma-espumaa.

5. La ranura -6-, presenta un taladro transversal -10-, para salida del aire del asiento.

10. El modelo, dentro de su esencialidad, puede ser lleva-do a la práctica en otras formas de realización que difieran en detalle de la indicada a título de ejemplo en la descripción y a las cuales alcanzará igualmente la protección que se recaba. Podrá, pues, construirse en cualquier forma y tamaño, con los materiales más adecuados, por quedar todo ello comprendido en el espíritu de las reivindicaciones.

= . =

15.

#### N O T A

Descrito el objeto y utilidad de la presente invención, lo que se declara como no divulgado ni practicado en España, comprende las siguientes reivindicaciones:

20. 1ª.- Silla plegable perfeccionada, del tipo que compren-de una armazón tubular formada por tres puentes en "U", integran-tes respectivamente del marco de respaldo y patas anteriores, pa-tas posteriores y marco del asiento, cuyos puentes están articu-lados entre sí en organización en tijerilla, caracterizada esen-cialmente por el hecho de que en el dorso de la placa rígida de asiento se prevé una ranura longitudinal en la que se aloja y desliza la cabeza de una espiga solidaria al tramo de base del puente constitutivo de las patas anteriores, definiendo los ex-tremos de esta ranura los topes que establecen las posiciones

25. extremas de armado y plegado de la silla, y comprendiendo dicha

30.

6-1-73

- 4 -

188 898



20 FEB

ranura un taladro transversal para salida del aire contenido en la materia de revestimiento del asiento.

2ª.- Silla plegable perfeccionada.

5. Según se describe y reivindica en la presente memoria descriptiva que consta de cuatro hojas foliadas y escritas a máquina por una sola de sus caras, acompañadas de los dibujos reglamentarios.

Madrid, a 20 FEB. 1973

p. a. JAIME ISERN

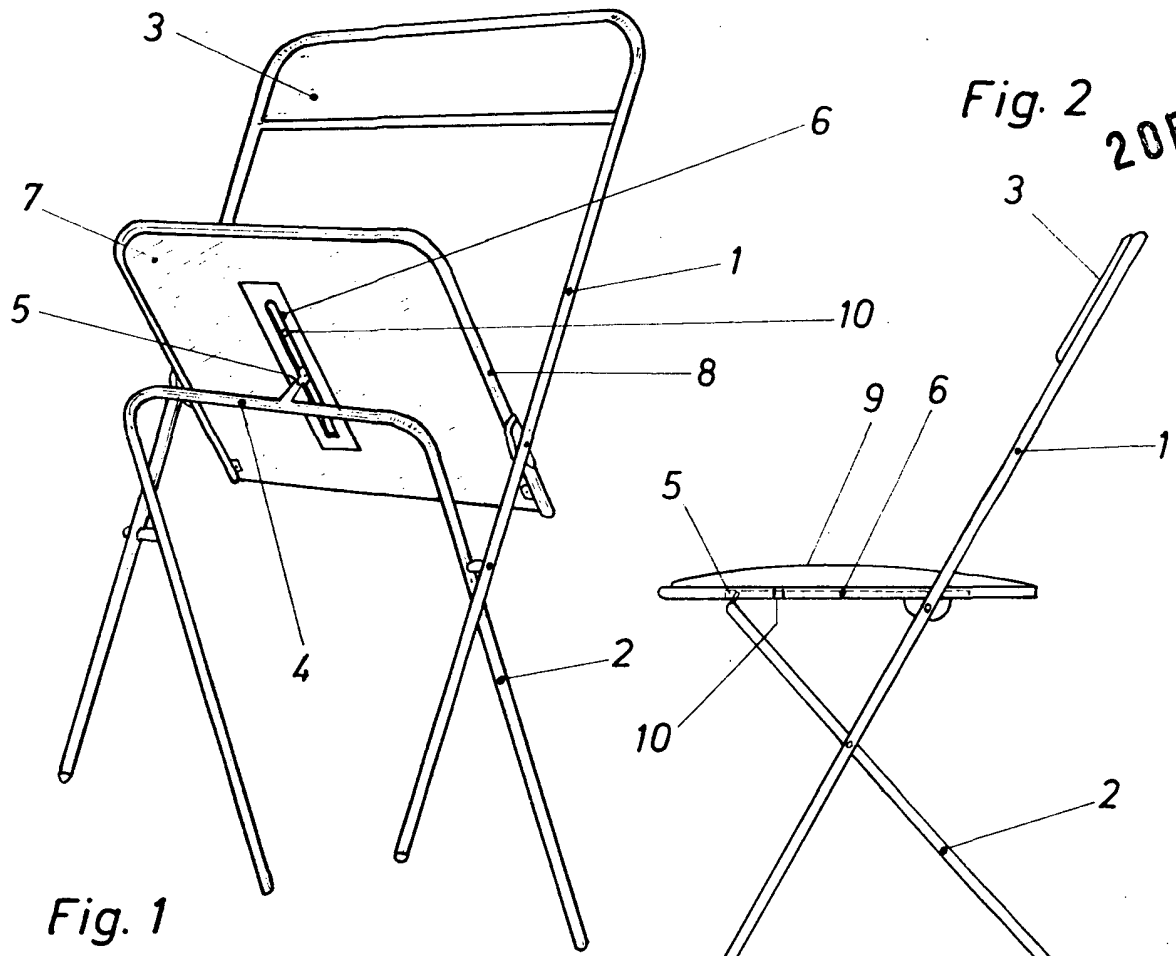

Fig. 1

Fig. 2

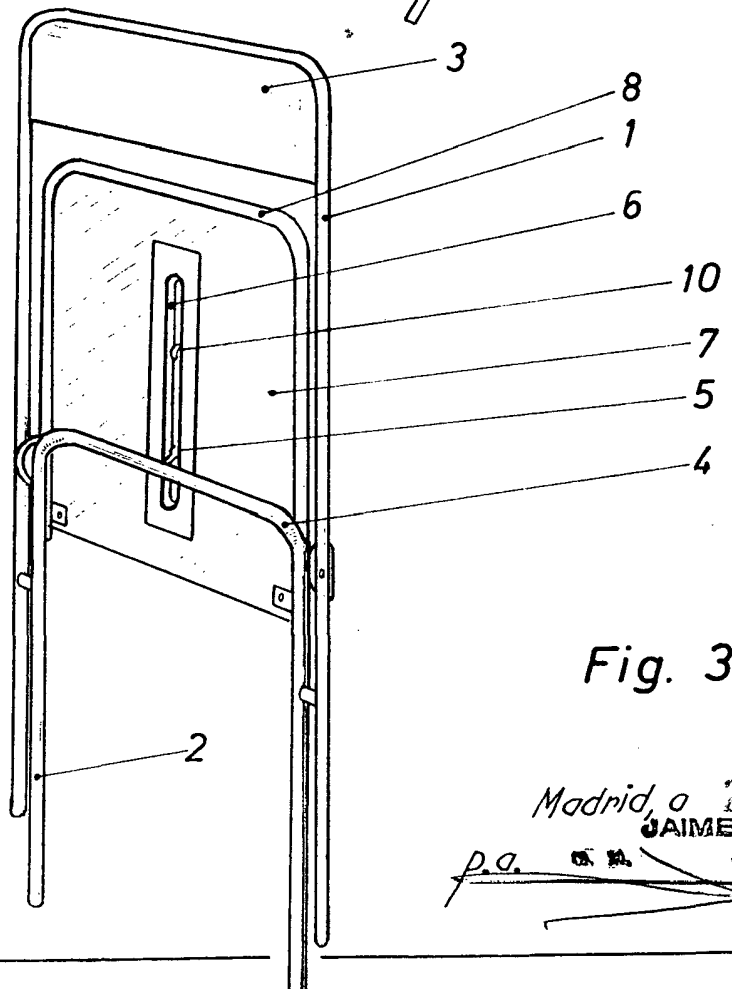

Fig. 3

Madrid, a 20 FEB. 1973  
JAIME ISERN

p.a.