

16:10:74

188833



B25J

MODELO DE UTILIDAD

por 20 años

A favor de D. ROQUE MARGAIX ORRI, de nacionalidad española,  
residente en LA LLAGOSTA (Barcelona), Montseny esquina Dr.  
Ferrán (Polígono Industrial). - - - - -

por: "UTENSILIO PERFECCIONADO PARA LA PRENSION DE OBJETOS  
DISTANTES". - - - - -

MEMORIA DESCRIPTIVA

El presente modelo de utilidad se refiere a un  
utensilio perfeccionado para coger y sujetar objetos que  
se hallan en lugares poco o no accesibles con la mano,  
5 en general debido a la distancia que media entre el  
objeto y la persona que lo ha de coger o retener, como  
ocurre con piezas que se trabajan en determinadas  
máquinas, donde, a la desventaja de la distancia, se  
suma frecuentemente la de la peligrosidad por lo que  
10 respecta a accidentes de trabajo debidos a manipulación



en zonas cortantes, aplastantes, etc. de la máquina.  
El utensilio es, asimismo, ventajoso en talleres de reparaciones de automóviles o en talleres de otro tipo en que se efectúan montajes diversos, donde se presenta  
5 a menudo la necesidad de coger piezas caídas en regiones de difícil o imposible acceso manual rápido, o bien de sujetar eventualmente piezas inalcanzables con la mano para su fijación definitiva, siendo también  
10 práctico el utensilio que se describe en Clínicas, Laboratorios, en el hogar, etc., cuando se precisa alcanzar o retener objetos, instrumentos, medicamentos, etc., todo ello con mejores resultados que con los  
15 utensilios similares conocidos y empleados en la actualidad en el sentido de que la aprehensión y manejo es muy fácil, el dispositivo es muy prensil, es decir,  
puede coger y sujetar objetos variados y la constitución del mismo no es complicada, lo que favorece su obtención industrial y coste y elimina posibilidades de averías.

En relación con lo expuesto, el utensilio de  
20 que se trata se caracteriza esencialmente por comprender una empuñadura fija unida a un casquillo a cuyo extremo posterior está sujeta una varilla que sobresale del casquillo y se extiende en una cierta distancia prevista aproximadamente para alcanzar objetos con el utensilio,  
25 cuya varilla está acodada en su extremidad, a la que se articula mediante una bieleta una palanca que es portadora de una mordaza móvil y va articulada a un tubo dotado en su extremo de una mordaza fija, cuyo tubo está dispuesto alrededor de la citada varilla y es desplazable sobre la  
30 misma mediante una pieza de accionamiento en forma de



gatillo de arma de fuego solidaria de dicho tubo, de manera que, cuando se provoca el movimiento de tal tubo hacia atrás, la mordaza móvil se aproxima a la fija, actuando las dos mordazas como unas pinzas. El  
5 utensilio comporta un muelle alojado en el antedicho casquillo solidario de la empuñadura y que solicita al tubo hacia una posición en la que las mordazas permanecen abiertas.

Con el fin de facilitar la explicación más  
10 detallada, se acompaña a la presente memoria descriptiva una hoja de dibujos en la que se ha representado un caso práctico de realización que se cita tan sólo a título de ejemplo no limitativo del alcance del presente modelo de utilidad.

15 En dichos dibujos:

La figura 1 es una vista en alzado lateral que muestra el utensilio con las mordazas abiertas.

La figura 2 corresponde a otro alzado lateral del utensilio, ilustrado con las mordazas cerradas para  
20 coger y sujetar objetos distantes.

La figura 3 es un detalle en perspectiva que muestra la zona activa del utensilio con las mordazas asimismo cerradas.

De acuerdo con los dibujos, el utensilio para  
25 la prensión de objetos distantes en cuestión consta de una empuñadura -1- que, ventajosamente, tiene forma semejante a la de una culata de pistola para su fácil aprehensión, a cuya empuñadura está fijado un casquillo -2- cerrado por su zona trasera y al que posteriormente  
30 está unida en un punto interior mediante un pasador -3-



o equivalente una varilla -4- que sobresale del casquillo y se extiende en una cierta distancia prevista aproximadamente para alcanzar objetos un tanto lejanos de la persona que emplea el utensilio, 5  
cuya varilla tiene un acodamiento extremo -4a- al que se articula una bieleta -5- articulada a una palanca -6- que es portadora de una mordaza móvil -7- y se articula a la zona extrema delantera de un tubo -8-, cuya zona comprende una mordaza fija -9-. Dicho tubo 10  
rodea a la varilla -4- y está guiado en el interior del precitado casquillo -2- dentro del cual se encuentra un muelle -10- que se apoya entre el pasador -3- y el tubo -8- que, por ello, es solicitado hacia el exterior del casquillo hasta alcanzar la posición representada 15  
en la figura 1 en la que la mordaza móvil -7- adopta una posición separada de la mordaza fija -9-, cuyas posiciones corresponden a las de inactividad del utensilio.

Al tubo movable -8- está unido un apéndice 20  
de forma semejante a la de un gatillo -11- de arma de fuego, guiado en una escotadura -12- del casquillo -2- y próximo a la empuñadura en forma de culata -1- de dicha arma, de manera que al asir dicha empuñadura puede actuarse fácilmente sobre el citado gatillo y atraer el 25  
tubo -8-, el cual, al retroceder contra la acción del resorte -10-, provoca la oscilación de la palanca -6-, a consecuencia de lo cual la mordaza móvil -7- se aproxima a la mordaza fija -9- (Figuras 2 y 3) y puede obtenerse la prensión del objeto correspondiente, a lo que coadyuvan 30  
ventajosamente unos dientes -13- que, en los extremos de



las mordazas, están arqueados y convergen al cerrarse las mismas que, como se ve, actúan como unas pinzas. Después de efectuada la acción de coger o sujetar el aludido objeto, basta con soltar el gatillo -11-, con  
5 lo que, como se aprecia, el resorte comprimido -10- se recupera e impulsa al tubo -8- hacia la posición anterior lo que determina la oscilación de la mordaza móvil -7- hasta su posición de apertura de las pinzas.

El modelo, dentro de su sencillez, puede  
10 ser llevado a la práctica en otras formas de realización que difieran tan sólo en detalle de la indicada únicamente a título de ejemplo, a las cuales alcanzará asimismo la protección que se recaba. Podrá, pues, fabricarse el utensilio en cuestión en cualquier confi-  
15 guración y tamaño y con los materiales y medios más convenientes, por quedar todo ello comprendido en el espíritu de las siguientes reivindicaciones.

#### N O T A

Se reivindica como objeto del presente modelo  
20 de utilidad:

1.- Utensilio perfeccionado para la prensión de objetos distantes, caracterizado esencialmente por el hecho de constar de una empuñadura fija unida a un casquillo a cuyo extremo posterior está sujeta una  
25 varilla que sobresale del casquillo y se extiende según una longitud conveniente para alcanzar los objetos distantes, cuya varilla presenta en su extremidad un acodamiento hacia arriba al que se articula mediante una bieleta una palanca que es portadora de una mordaza



móvil y está articulada a una zona extrema de un tubo que comprende una mordaza fija, cuyo tubo envuelve a la citada varilla y presenta un apéndice fijo en forma de gatillo con el que se provoca el desplazamiento del tubo dentro del casquillo, de modo que al desplazarlo hacia atrás la mordaza móvil se aproxima a la fija, cerrándose ambas a manera de pinzas, en tanto que, al obtenerse el desplazamiento del tubo hacia adelante, la mordaza móvil se separa de la fija, abriéndose las pinzas.

2.- Utensilio perfeccionado para la prensión de objetos distantes, según la reivindicación 1, caracterizado por el hecho de comprender un muelle alojado en el casquillo entre el extremo posterior del mismo y la extremidad posterior del tubo de manera que solicita al tubo hacia adelante y tiende a mantener las mordazas abiertas, las cuales se cierran, venciendo la acción de dicho muelle al provocar el desplazamiento del tubo hacia atrás.

3.- UTENSILIO PERFECCIONADO PARA LA PRENSIÓN DE OBJETOS DISTANTES.

Consta la presente memoria descriptiva de siete hojas mecanografiadas, foliadas, numeradas y

16-10-74

788873

- 7 -



16

escritas por una sola cara, acompañada de una lámina de dibujos.

Madrid, a 16 FEB. 1973

ROQUE MARGAIX ORRI

P. A.

MANUEL DE SAFAEL

P. E.



Fig. 1

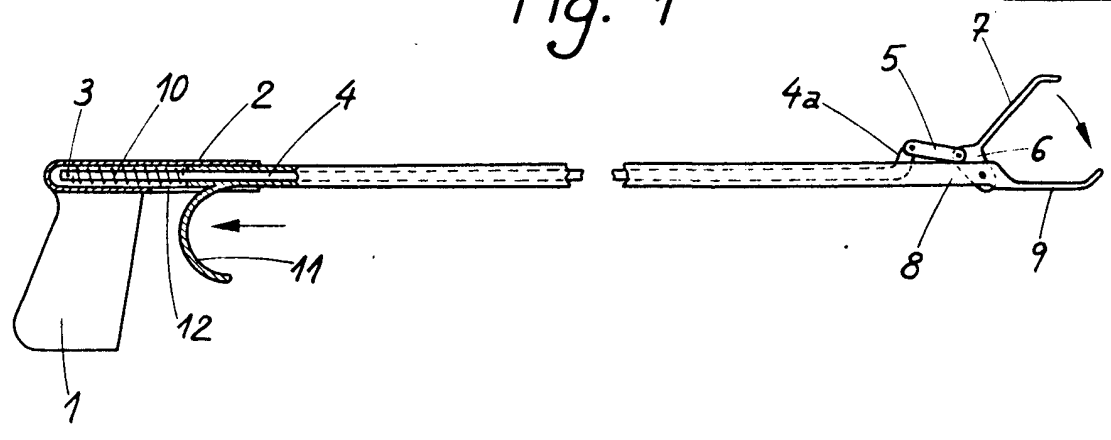

Fig. 2

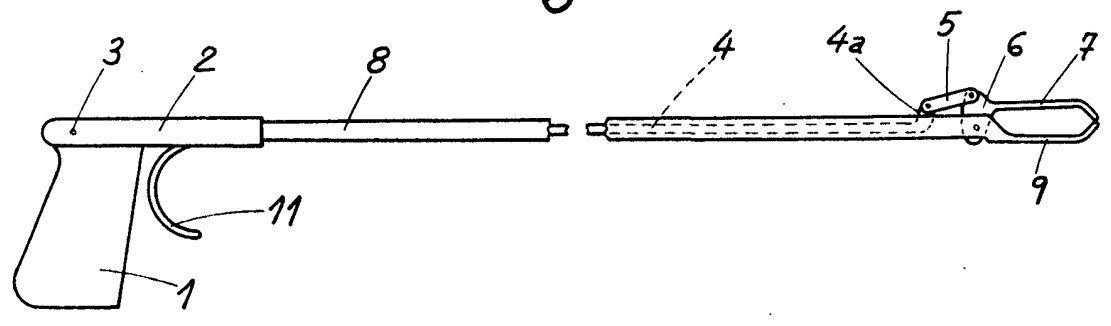
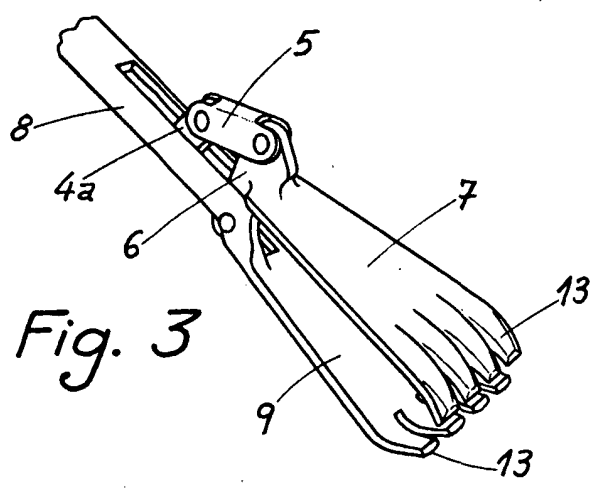

Fig. 3



Madrid, 16 de Febrero de 1973

MANUEL DE RAFAEL  
P. P.