

8473

188766



A47F

MODELO DE UTILIDAD

por 20 años por

"SOPORTE EXPOSITOR DE DISCOS", a favor de DOÑA JOSEFINA REVERT MOLINA, de nacionalidad española, domiciliada en ALICANTE, General Pinto, s/n.

MEMORIA DESCRIPTIVA

5.- Los comercios expendedores de discos los presentan actualmente clasificados en álbumes o dispuestos en estanterías apropiadas para simplificar la selección de los mismos por parte de los usuarios, cuidando la presentación y protegiéndolos del polvo y humedad.

10.- Tal presentación lleva implícitos los inconvenientes del gran volumen ocupado y del entorpecimiento de la selección, pues los discos suelen estar amontonados y al no ser sus títulos fácilmente visibles, se han de descolocar en su totalidad hasta dar con el apetecido;



lo que lleva al deterioro de gran parte de ellos.

- 15.- Haciéndose eco de estos problemas los fabricantes, continuamente están diseñando modelos que reporten beneficios y satisfagan a los usuarios, pretendiendo al mismo tiempo la consecución de la utilidad cuyo logro se persigue y la estética armónica de los fabricados.

- 20.- El objeto del modelo de utilidad que se preconiza, consiste en esencia en un soporte expositor para discos, dotado de los pertinentes salientes y orificios para que por el sistema de machi-hembrado se vayan alojando los salientes, unos expositores en los orificios de otros, que se sitúan contiguamente a ellos formando de esta manera una cadena de expositores y pudiendo introducir y sacar los discos mediante una suave presión.

- 25.- Por tanto, al colocar los discos previamente seleccionados en los soportes expositores, además de ocupar escaso volumen se consigue un conjunto estético, siendo fácilmente visible el título de la obra y permitiendo cambiar con sencillez los discos desalojados.

- 30.- También para servicio particular ofrece buenas perspectivas ya que los jóvenes gustan tener buenas colecciones para amenizar sus fiestas y se sienten orgullosos de poder mostrar a sus amistades las canciones preferidas y de actualidad en buenas condiciones de presentación, lo que se consigue por estar dotado el citado expositor de una ranura lo suficientemente ancha para permitir la introducción del disco, evitando el deterioro por contacto al existir una conveniente separación entre cada dos expositores consecutivos.

- 40.- Por otra parte, siendo el objeto del modelo que se preconiza de suma sencillez de elaboración, resulta asequible a cualquier economía.

Siendo, asimismo, muy factible su aplicación



45.- en juguetería para el almacenamiento y exposición de discos para muñecas parlantes.

50.- Conocidas que nos son, en virtud del preliminar precedente, las esencialidades y conveniencias cuyo logro se persigue mediante la aplicación del objeto del modelo de utilidad que nos ocupa y por ser el tipo que ha de servir de base para llevar a cabo la confección de las diversas formas de realización a que en la práctica puede llegarse con la aplicación de sus fundamentos básicos, se cita en la presente memoria, a título de ejemplo, y será descrito a continuación con la ayuda de la lámina de dibujos que se adjunta.

55.- En la figura primera se representa una vista en alzado por sus dos laterales del objeto del modelo que se preconiza.

60.- La figura segunda, presenta una serie de soportes, dispuestos para su machi-hembrado.

El soporte expositor 1, que es objeto del modelo que nos ocupa, está superiormente provisto de una canaladura 2, para la introducción del disco 3.

65.- En una de sus caras está dotado de una serie de salientes 4, y en la opuesta de los orificios 5, para permitir se forme la cadena que resulta de introducir los salientes 4, de que están provistos unos expositores en los orificios 5, de otros semejantes.

70.- Con todo ello, se consigue que al unirse los expositores mediante el machi-hembrado indicado, se constituya una fila de los mencionados soportes en cadena, permitiendo fácilmente la selección del disco deseado, sin más que efectuar un esfuerzo ínfimo para extraerlo de su alojamiento.



- 75.- Suficientemente descrito que nos es el objeto del modelo de utilidad que nos ocupa, que lo es solamente a título de ejemplo y una de las múltiples realizaciones a que en la práctica puede llegarse tomando como fundamento en la construcción el descrito en la presente memoria,
- 80.- únicamente nos resta señalar que, las modificaciones de forma, tamaños, materiales empleados u otras no fundamentales, no deben ser consideradas variaciones que afecten a su esencialidad.

N O T A

- 85.- El modelo de utilidad descrito recaerá, pues, sobre las siguientes reivindicaciones:
- 1ª.-"SOPORTE EXPOSITOR DE DISCOS", caracterizado por cuanto está constituido por una acanaladura de disposición interior semicircular cóncava hacia arriba de la forma y dimensiones pertinentes para el alojamiento del disco, con o sin funda, que quedará verticalmente sostenido al quedar apoyado el soporte sobre su base; estando dotado en una de sus caras de un número variable de salientes y en la opuesta de orificios idóneamente dispuestos y aptos para la recepción y encaje de los salientes de otros soportes expositores análogos, con objeto de permitir la unión por machi-hembrado, para constituir una cadena de ellos, a voluntad del usuario.
- 90.-
- 95.-
- 100.- 2ª.-"SOPORTE EXPOSITOR DE DISCOS".
- Todo ello, tal y conforme queda descrito, representado y reivindicado.

Esta memoria consta de cinco hojas mecanografiadas y foliadas por una sola de sus caras, conteniendo

10-3-73

188768 - 5 -



104.- do un total de ciento cuatro líneas.

MADRID A 15 DE FEBRERO DE 1973

P.A.

MANUEL DE ARPE.

20-3-78

188766



D I S E Ñ O

=====

DE UN MODELO DE UTILIDAD, A FAVOR DE DOÑA JOSEFINA REVERT
MOLINA, DE NACIONALIDAD ESPAÑOLA, DOMICILIADA EN ALICANTE,
GENERAL PINTO, S/N., POR: "SOPORTE EXPOSITOR DE DISCOS".

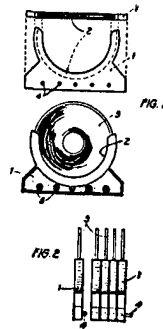

Escala variable.

MADRID A 5 DE FEBRERO DE 1973

P.A.

MANUEL DE ARPE.

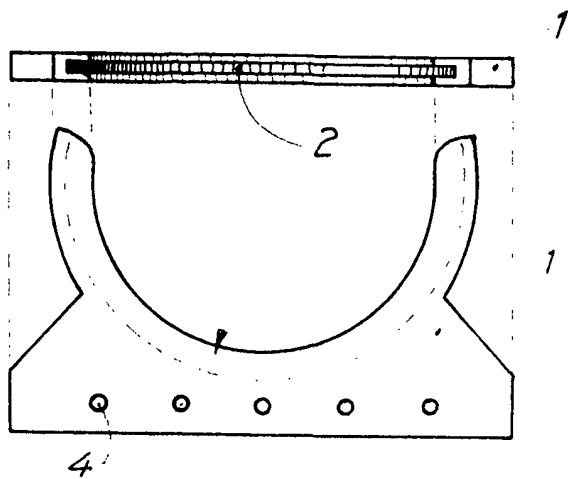

FIG. 1

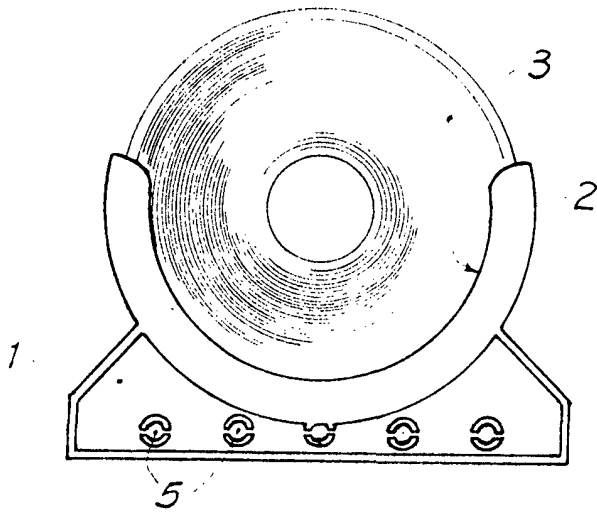
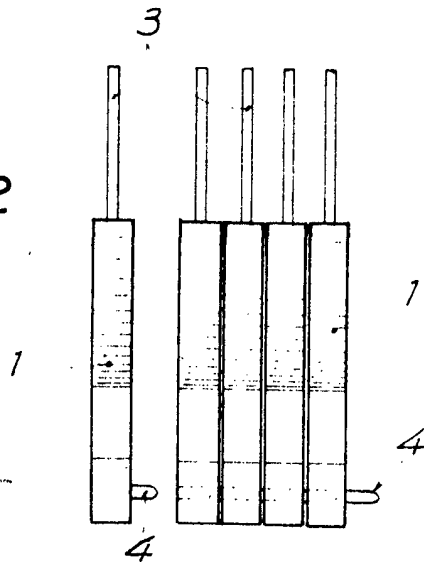

FIG. 2



Escala variable

MADRID, 15 FEB. 1973

Handwritten signature or initials