

188700

- 7



SECCION TECNICA
CLASIFICACION I. P. C.
CLASE A 63
SUBCLASE H

M O D E L O
D E
U T I L I D A D

a favor de MIKMIK, S. A., entidad española, domiciliada en Barcelona, Calle Industria, 295, por "JUEGO ZOOLOGICO DE CONSTRUCCION".

- . -

MEMORIA DESCRIPTIVA

La presente invención se refiere a un juego zoológico de construcción que comprende, no solamente las figuras de los animales, sino también la jaula, todas ellas formadas por piezas fácilmente encajables.

El juego de construcción tiene un gran sentido pedagógico, puesto que fomenta la habilidad manual del niño y además su imaginación. Por otra parte, los animales siempre llaman poderosamente la atención del pequeño que se siente atraído por todo lo que forma parte de un zoológico.



199700

5. De acuerdo con estas premisas se ha ideado el juego zoológico objeto de la invención, que comprende una pluralidad de piezas que reproducen las partes del cuerpo de un animal, moldeadas de origen en el interior de un marco, con posibilidad de separarlas del mismo. Este marco, una vez desprovisto de las piezas, determina una parte de una jaula, que encaja con otros marcos idénticos para formarla.

10. Los marcos en cuestión, una vez acoplados entre sí constituyen el armazón de una jaula, completada mediante aros elásticos que ajustan a presión alrededor del armazón, simulando los barrotes.

15. Las piezas que simulan las partes de los animales, son planas y están dotadas de muescas en el borde para facilitar el encaje de las diversas piezas entre sí.

Para la mejor comprensión de cuanto queda descrito en la presente memoria, se acompañan unos dibujos en los que, tan sólo a título de ejemplo, se representa un caso práctico de realización del objeto de la invención.

20. En dichos dibujos, la figura 1 es una vista en planta de un marco con las piezas planas incorporadas; la figura 2 es un detalle en perspectiva de dos marcos antes de acoplarse; la figura 3 es una sección transversal del armazón de la jaula montado; la figura 4 es una vista en perspectiva de una figura de animal montada; y la

25. figura 5 es una vista en perspectiva de una jaula montada,

El juego zoológico de construcción descrito consta de una serie de marcos -1-, en cuyo interior se



400700

hallan una serie de piezas -2- formando un solo cuerpo con el marco, si bien unidas entre sí y al marco por puntos -3- debilitados que facilitan su desprendimiento.

5. Las piezas -2- son planas y presentan escotaduras -4- para su encaje. En cuanto a los marcos -1- están dotados en lados adyacentes de pestañas longitudinales -5- y acanaladuras longitudinales -6-, complementarias, de forma que permiten el encaje de varios marcos, introduciendo las pestañas -5- de cada marco en las acanaladuras -6- de los marcos adyacentes (figuras 2 y 3).

El conjunto constituye un armazón paralelepípedo a cuyo alrededor pueden situarse una pluralidad de anillos elásticos -7-, dando al conjunto la forma de una jaula, siendo los aros -7- una representación de los barrotes de la jaula (figura 5).

15. Aquellas piezas -2-, debidamente encajadas, constituyen figuras que representan animales (figura 4), de forma que el niño puede formar una colección de ellos y a la vez situarlos en las jaulas.

20. El juego es muy simple, apropiado para niños de corta edad, ya que las piezas son sencillas y fácilmente encajables. Por otra parte, la circunstancia de que una sola pieza consta del marco -1- y de las partes -2- que formarán las figuras, influye favorablemente en el bajo coste del juguete.

25. Serán independientes del objeto de la invención los materiales empleados en la construcción de las dis-



133700

tintas piezas que componen el juego, formas y dimensiones de las mismas y cuantos detalles accesorios puedan presentarse, siempre y cuando no afecten a su esencialidad.

- . -

N O T A

5. Se reivindica como objeto del presente modelo de utilidad:-

1. Juego zoológico de construcción, caracterizado esencialmente por el hecho de que comprende una pluralidad de piezas que reproducen las partes del cuerpo

10. de un animal, moldeadas de origen en el interior de un marco, con posibilidad de separación del mismo, cuyo marco constituye, una vez desprovisto de las piezas, una pieza para el montaje de una jaula, encajable con otros marcos idénticos y dotados de medios complementarios de acoplamiento.

15. 2. Juego zoológico de construcción, según la reivindicación anterior, caracterizado por el hecho de que los marcos acoplados forman un armazón de la jaula, completado por una pluralidad de aros elásticos que se ajustan a presión alrededor del armazón, simulando los barrotes.

20.

3. Juego zoológico de construcción, según la reivindicación 1, caracterizado por el hecho de que las



piezas que representan las partes de un animal, son planas y dotadas de muescas en el borde para facilitar el encaje de las diversas piezas entre sí.

4. Juego zoológico de construcción.

La presente memoria descriptiva consta de cinco hojas foliadas escritas a máquina por una sola cara.

Barcelona, 7 de febrero de 1973

MIKMIK, S. A.

p.a.





FIG. 1

- 7 FEB

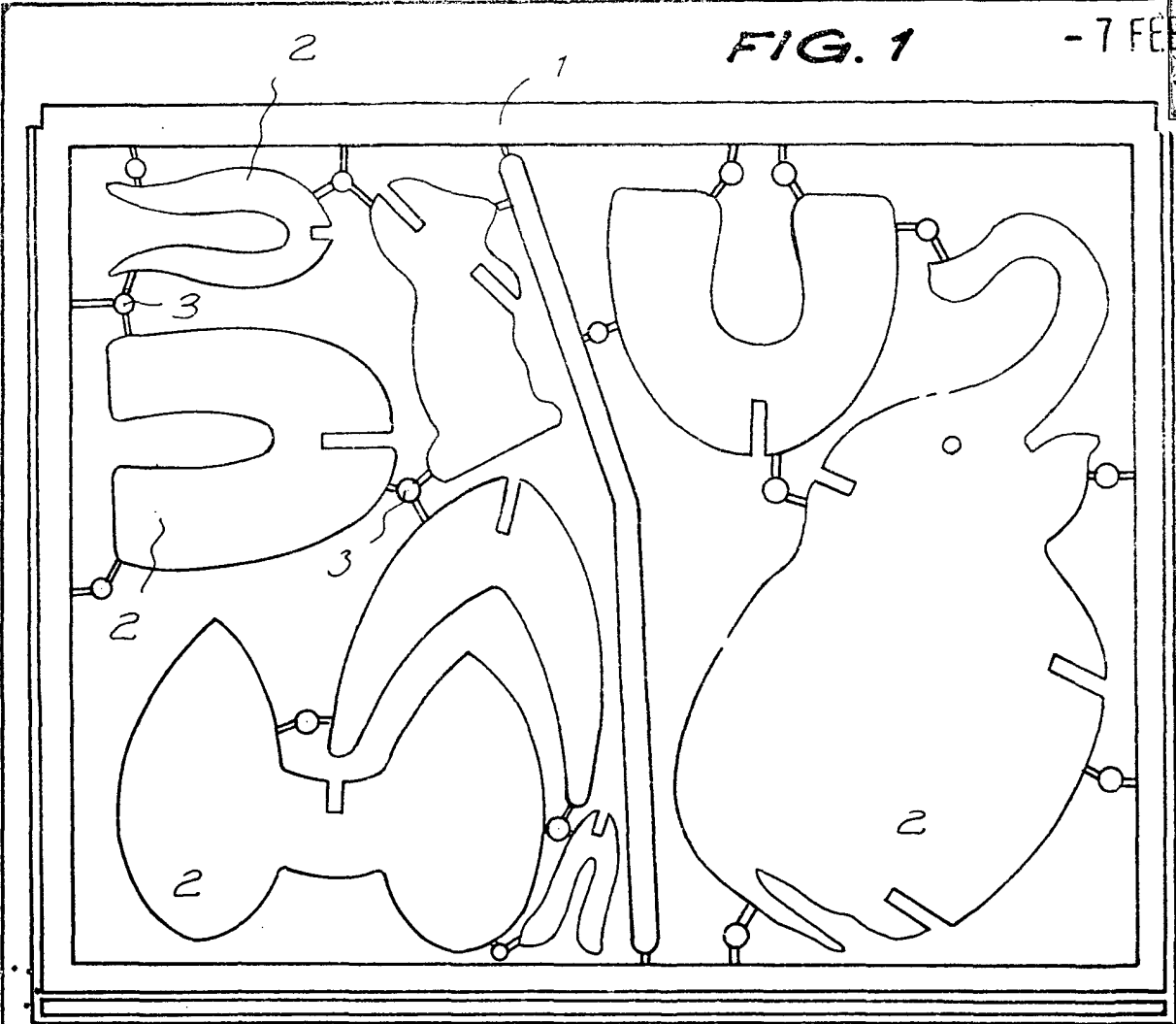
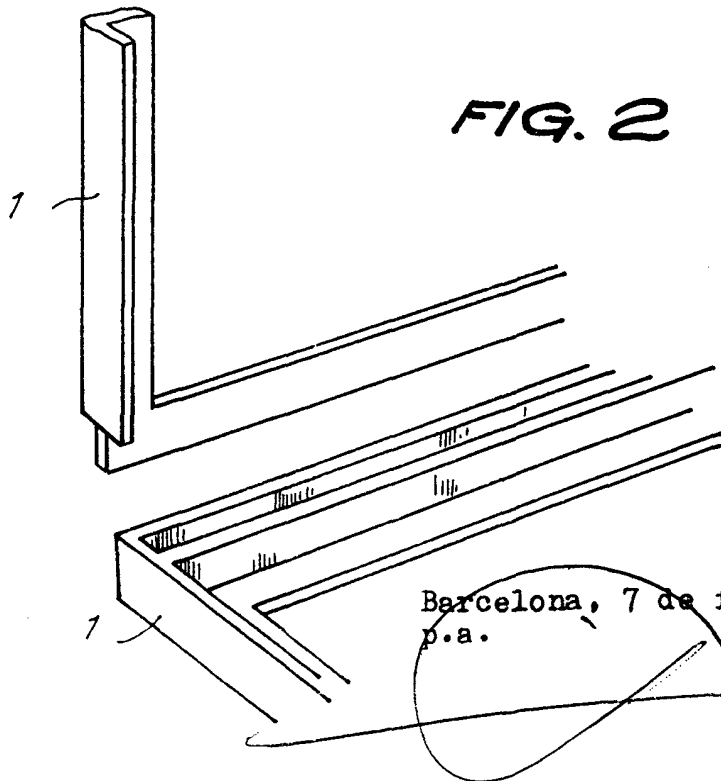

FIG. 2



Barcelona, 7 de febrero de 1973
p.a.

[Handwritten signature]

MIKMIK

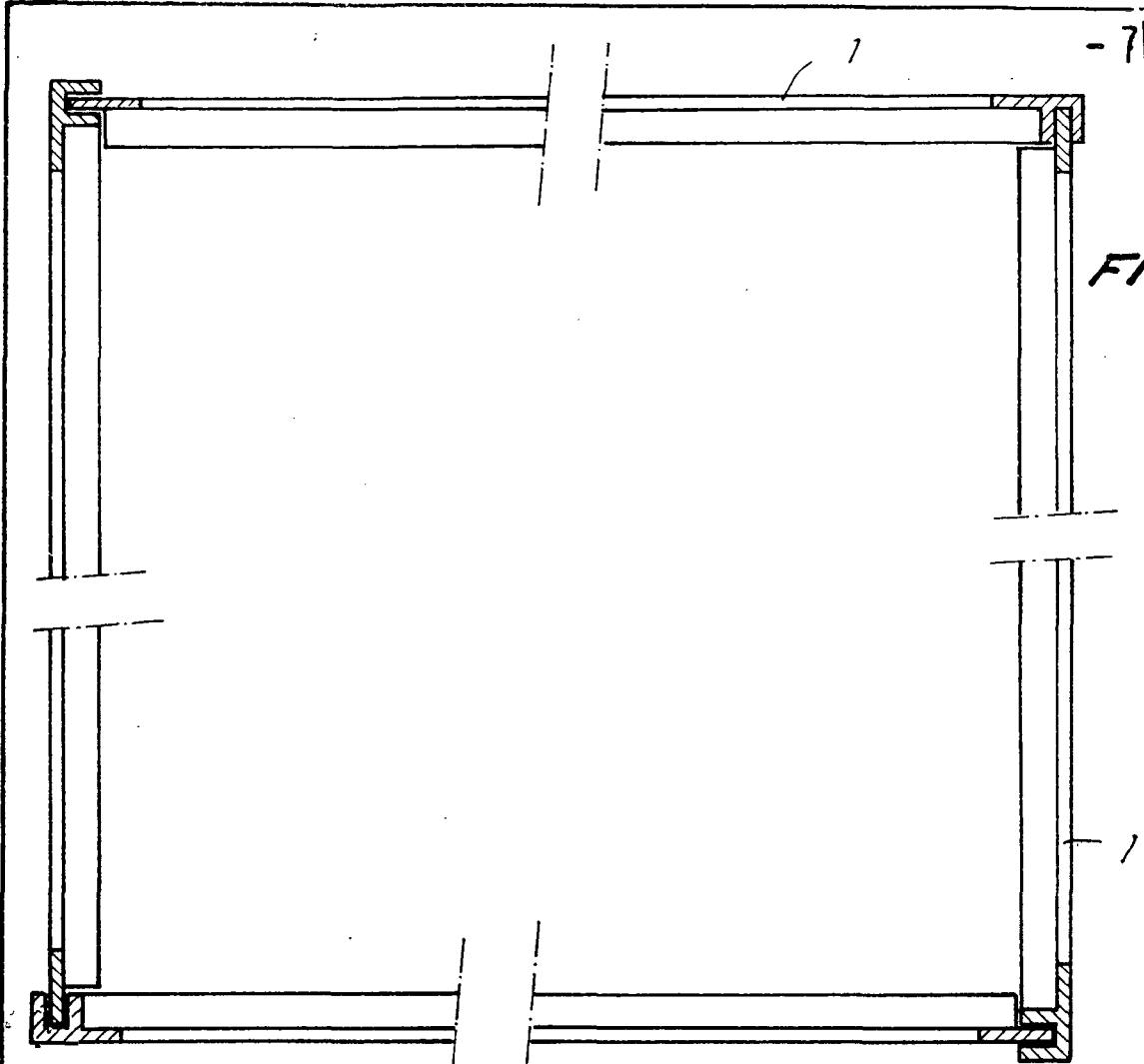

FIG. 3

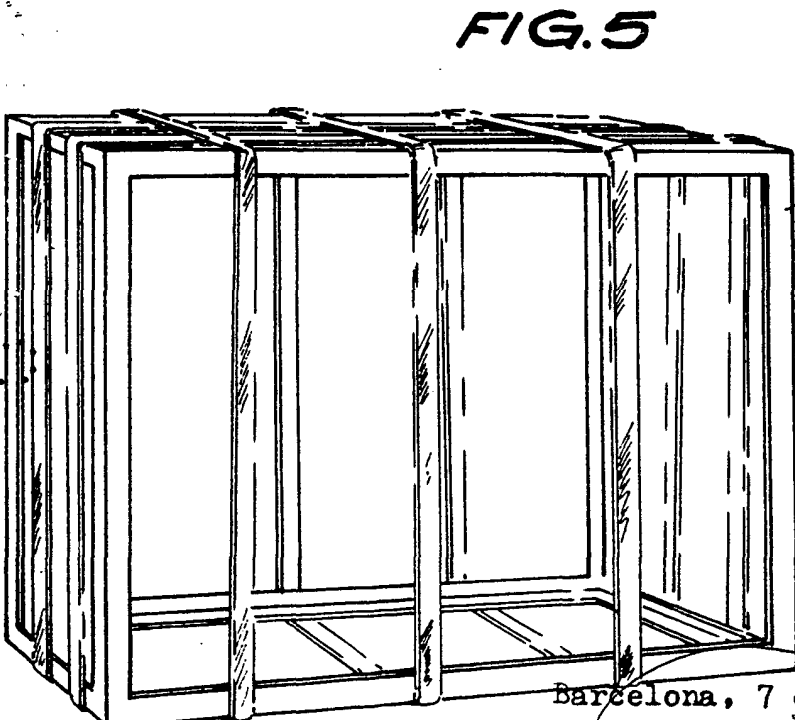

FIG. 5



FIG. 4

7100767

Barcelona, 7 de febrero de 1973
p.a.