

20378

188679

188679

16



SECCION TECNICA
 CLASIFICACION I. P. C
 CLASE A63
 SUBCLASE H

MODELO DE UTILIDAD

por 20 años por

"MUÑECO MECANICO", a favor de DOÑA MARIA CRISTINA SELLÉS BELTRI, de nacionalidad española, domiciliada en ALICANTE, calle del Alcalde Suárez de Llanos, nº 8.

MEMORIA DESCRIPTIVA

Los muñecos se encuentran sin duda entre los artículos de juguete preferidos por los niños de corta edad que al no poder disfrutar de los juguetes complicados en su manejo, gozan con éstos que siendo sencillos ejecutan diversos movimientos que acaparan sus atenciones.

5.-

El objeto del modelo de utilidad que nos ocupa consiste en un muñeco mecánico que, por medio de un dispositivo ingenioso avanza, crece y decrece de tamaño, al tiempo que mueve los brazos y emite un sonido peculiar estridente.

10.-



Conocidas que nos son en virtud del preliminar precedente las esencialidades y funciones a realizar por

15.-

el objeto del modelo de utilidad que nos ocupa y, por ser el tipo que ha de servir de base para llevar a cabo la confección de las diversas formas de realización a

que en la práctica puede llegarse con la aplicación de sus fundamentos básicos, se cita en la presente memoria a título de ejemplo y será descrito a continuación con

20.-

la ayuda de la lámina de dibujos que se adjunta.

En la figura primera, se representa una vista en alzado frontal del objeto del modelo de utilidad que se preconiza, de modo que es posible apreciar la totalidad de los mecanismos y dispositivos que en su interior se alojan, para el logro de sus funciones.

25.-

En la figura segunda, se observa en una vista en alzado lateral, algunos de sus elementos esenciales.

El micromotor eléctrico 1, pertinentemente conectado a las pilas 2, cuando la posición del interruptor 3, es la correcta a dicho efecto, origina el movimiento del piñón 4, que constituye su salida de fuerza.

30.-

Tal movimiento es transmitido al eje 10, acodado en ambos extremos que une las piezas 11, que simulan las extremidades inferiores, deslizándose por los ejes 12,

35.-

por medio del sistema desmultiplicador constituido por los engranajes 5,6,7,8 y 9.

El eje 10, está solidariamente unido a un piñón 15, que engrana con la rueda dentada 16, ligeramente oblicua provista de un saliente 16'.

40.-

La citada rueda 16, engrana con el piñón 17, cuyo eje lleva una rueda acanalada 18, para permitir el arrollamiento del cable 19, cuando se produzca el giro;



45.- aproximando la cabeza del muñeco 26, en virtud del muelle 20, de que está dotado al tiempo que los brazos 26, inician el movimiento debido a la fuerza de recuperación del citado muelle 20.

50.- Cuando el saliente 16', de que está dotada la rueda 16, incide con la pieza 21, se provoca la aproximación de la prolongación superior 22, al fuelle 23, que al cesar dicho esfuerzo, accionará el silbato 24. La vestidura 27, cubre la totalidad de los dispositivos indicados.

55.- Con todo ello, al accionar el interruptor se pondrá en funcionamiento el mecanismo del muñeco provocándose el avance en virtud del movimiento del eje accionado por sus laterales y por medio de los rodillos dispuestos en sus pies, al tiempo que decrecerá de tamaño al arrollarse el cable sobre la rueda acanalada en virtud del muelle de que está dotado, moviendo los brazos y emitiendo un sonido peculiar estridente, volviendo al estado inicial al desarrollarse el cable en virtud de la fuerza de recuperación del antedicho muelle.

60.- Suficientemente descrito que nos es, el objeto del modelo de utilidad que nos ocupa, que lo es solamente a título de ejemplo y una de las múltiples formas de realización a que en la práctica puede llegarse tomando como fundamento en su construcción el descrito en la presente memoria, únicamente nos resta señalar que las modificaciones de forma, tamaños, materiales empleados u otras no fundamentales no deben ser consideradas variaciones que afecten a su esencialidad.

70.- N O T A

El modelo de utilidad descrito recaerá, pues, sobre las siguientes reivindicaciones:



- 75.- 1ª.- "MUÑECO MECANICO", caracterizado por cuanto consta de un mecanismo convenientemente alojado en un cajetín inferiormente abierto del que parten sendas barras que hacen las veces de extremidades inferiores cada una de las cuales está dotada de sendas ruedas o rodillos de rodadura, para que el movimiento de dichas extremidades, provocado por el giro de un cigüeñal alojado en la abertura que en ellas se ha practicado al efecto, y accionado por un complejo desmultiplicador convencional, que le transmite el movimiento procedente de la salida de fuerza de un micromotor eléctrico pertinentemente conectado a las correspondientes pilas de alimentación, dé lugar al movimiento de avance del muñeco; constituido por una simple vestidura que cubre el cajetín del mecanismo, sobre cuya parte superior se ha unido una cabeza grotesca de figura animal o humana, de la que parten dos varillas que constituyen los brazos, igualmente cubiertos por dicha vestidura; sobre la parte superior de cuyo citado cajetín se dispone un muelle, accionado por una pieza, que lo es, a su vez, intermitentemente por un saliente de que está dotado en su superficie una de las ruedas dentadas del mecanismo reductor, y que al tiempo acciona el fuelle de una bocina para la emisión de un sonido encontrándose la cabeza unida, por medio de un cable o cordel a un rodillo del mecanismo desmultiplicador que se arrolla parcialmente en su giro, para bajar de nuevo, cuando ha ascendido por medio de la acción de dicho muelle con todo ello, el muñeco avanza, al tiempo que intermitentemente crece y decrece de altura en virtud de los movimientos de expansión y compresión del muelle que en su interior se aloja, cubierto
- 80.-
- 85.-
- 90.-
- 95.-
- 100.-
- 105.-

20378

188679 - 5 -



por la vestidura al igual que el resto del mecanismo y del arrollamiento de la antedicha cuerda cuyo crecimiento se realiza, por ende, de modo violento al tiempo que se produce la emisión del sonido provocado por el accionamiento del fuelle de la bocina indicada.

110.-

2ª.-"MUÑECO MECÁNICO".

Todo ello, tal y conforme queda descrito, representado y reivindicado.

115.-

Esta memoria consta de cinco hojas, mecanografiadas y foliadas por una sola de sus caras, conteniendo

116.-

un total de ciento diez y seis líneas.

MADRID A 18 DE MARZO DE 1973

P.A.

MANUEL DE ARPE.

Vertical dotted text on the left margin, possibly a reference or filing number.

20.3.78

188 679



D I S E Ñ O

=====

DE UN MODELO DE UTILIDAD, A FAVOR DE DOÑA MARIA CRISTINA SELLES BELTRI, DOMICILIADA EN ALICANTE, CALLE DEL ALCALDE SUAREZ DE LLANOS, Nº 8, POR: "MUÑECO MECANICO".

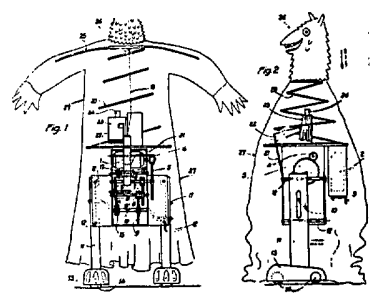

Escala variable.

MADRID A 16 DE MARZO DE 1973

P.A.

MANUEL DE ARPE.

188.679

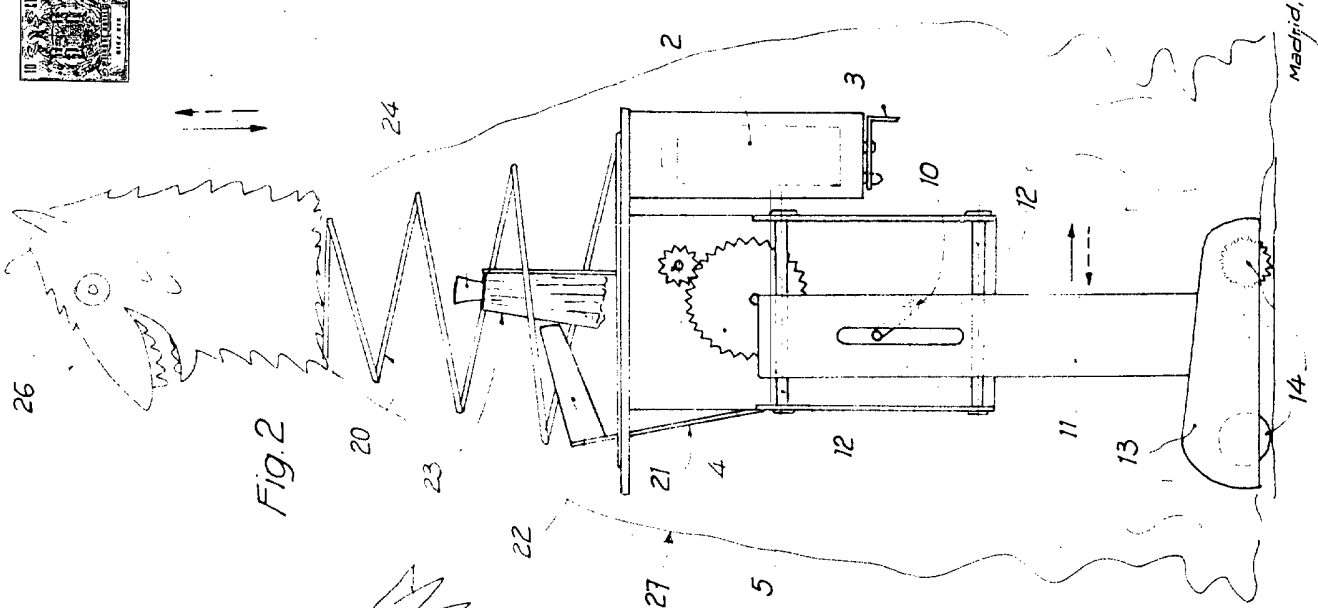
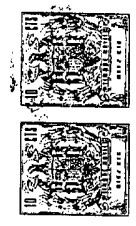

Fig. 1

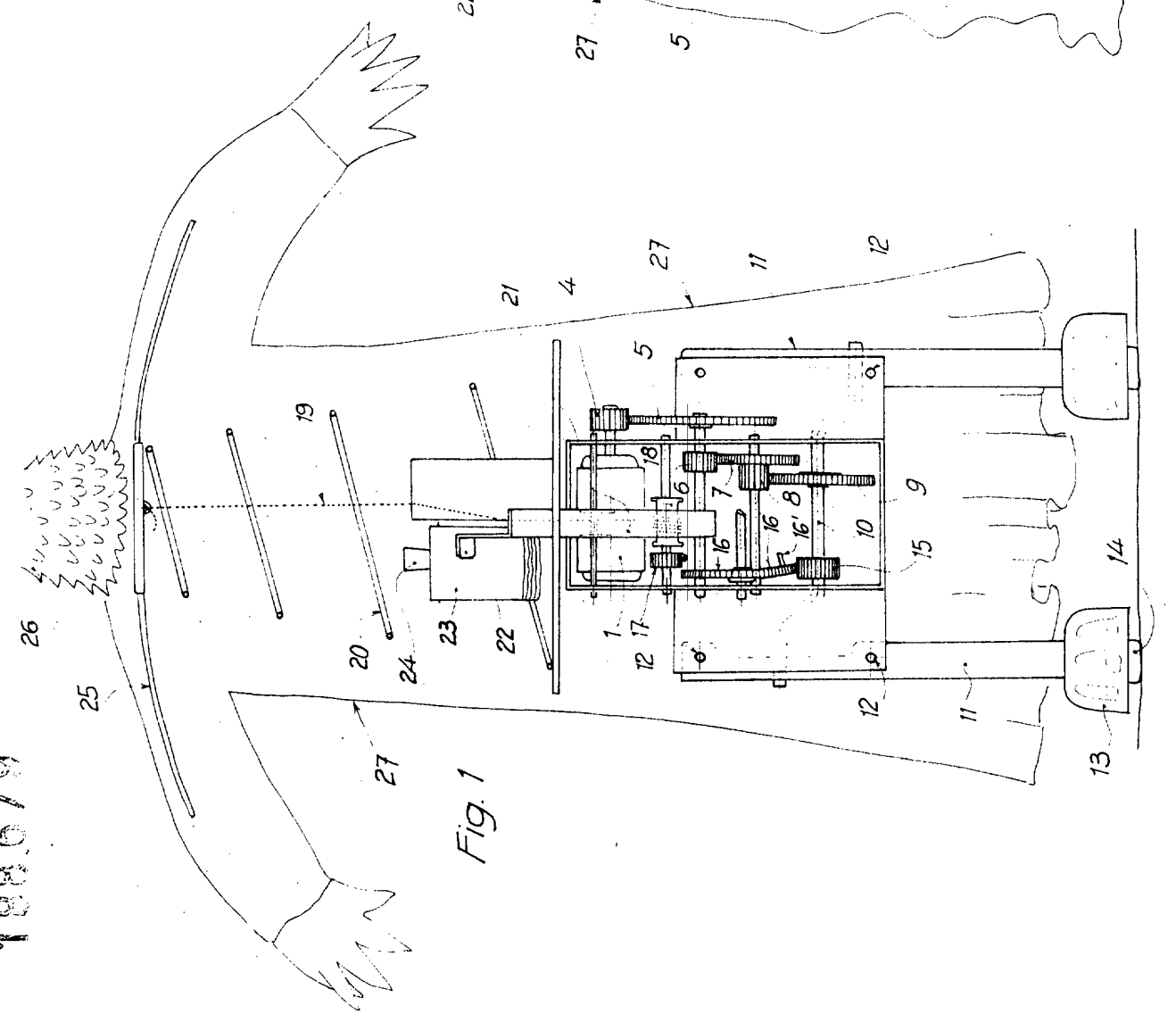

Fig. 2

Macfid.