

4875

188648



- 6 FEB

188648

G 0 9 F

MODELO DE UTILIDAD

por 20 años

por "EXHIBIDOR PUBLICITARIO", a favor de DENVER IBERICA, S.A., de nacionalidad española, domiciliada en BARCELONA Vía Augusta, 139, entlo

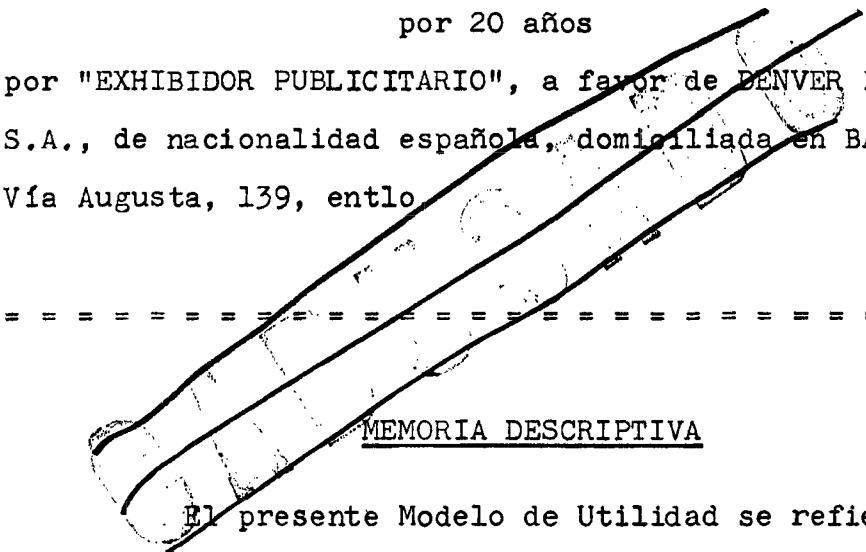

MEMORIA DESCRIPTIVA

El presente Modelo de Utilidad se refiere a un exhibidor de anuncios, destinado a su empleo en escaparates, vitrinas publicitarias, mostradores y lugares similares en orden a la presentación al público de un mensaje comercial relativo a un producto o un servicio.

Una característica del nuevo exhibidor es su simplicidad de estructura y su gran visibilidad, sumándose a lo anterior la posibilidad de cambiar la placa portadora del anuncio por otra presentadora de un mensaje publicitario diferente, con lo cual bastará con conservar el soporte del dispositivo para tener la posibilidad de exponer al público múltiples anuncios o avisos sucesivamente.

Para facilitar la explicación, se acompaña a la presente memoria unos dibujos en los que se ha repre-

4878

198643

- 6 F



sentado, a título de ejemplo ilustrativo y no limitativo, un caso de realización de un exhibidor publicitario, según los principios de las reivindicaciones.

En los dibujos:

5. La figura 1 es una vista en perspectiva del nuevo exhibidor, con su placa anunciadora separada, y la figura 2 muestra el propio dispositivo con la placa publicitaria acoplada.

10. La figura 3 es una proyección del exhibidor por su parte posterior, y la figura 4 una sección vertical por un plano indicado IV-IV en la anterior figura.

Los elementos designados con números en los dibujos corresponden a las partes siguientes:

15. -1-, marco rectangular de lados pertenecientes a planos paralelos dos a dos, provisto de la base -2-, ampliada en la placa -3- de apoyo sobre una mesa o superficie horizontal equivalente; -4-, placa recambiable, provista de un marco -5-, que en su cara delantera presentará motivos gráficos y literarios -6-, en tanto que
20. en su cara posterior poseerá, en su parte inferior, unas orejas -7- en forma de C, ventajosamente obtenidas por troquelado de la lámina de recubrimiento posterior de la placa, destinándose a la inserción de los extremos superiores y verticales -8-, formantes de escuadras sujetas
25. mediante tornillos -9- en el lado inferior del marco; -10-, orejas derivadas de la parte superior de la placa anunciadora, obtenidas asimismo por troquelado de la lámina posterior de recubrimiento de dicha placa, estando provistas de sendos orificios destinados a la inserción
30. de vástagos -11-, insertos en orificios practicados en



el lado superior del marco -1-, en el que las cabezas -12- asegurarán la continuidad de posición de tales elementos sujetadores.

La figura 4 da cumplida idea, mediante su sección vertical, de la estructura del exhibidor y de la manera en que se realiza la sujeción de la placa -4- por los elementos verticales derivados de los lados horizontales del marco.

La base inferior -2- servirá para comunicar al cuerpo del exhibidor una estabilidad adicional que permita compensar la altura del marco -1-, a lo que contribuirá la placa -3-.

En la fig. 2 se ha indicado con el número -13- unas muestras del producto anunciado por el dispositivo descrito y situados en la placa delantera -3- anexa a la base -2- del mismo, de aplicación a mostradores, escaparates y similares.

Puede realizarse una versión mural del dispositivo exhibidor objeto de este Modelo, en cuyo caso se omitiría la base -2- y la placa-extensión -3-, y el lado inferior del marco -1- sería igual al lado superior, el cual estaría provisto de medios de suspensión a la pared u otra superficie vertical.

Las orejas -7- y -10-, troqueladas de la lámina posterior de la placa portadora de un anuncio, se mantendrán ventajosamente coplanarias con dicha placa y se dispondrán perpendiculares a ella antes de realizar el montaje del anuncio en su marco de soporte.

Todo cuanto no afecte, altere, cambie o modifique la esencia del exhibidor descrito, será variable a

40775

14110



los efectos del actual Modelo.

N O T A.

Se reivindica como objeto de este registro por Modelo de Utilidad:

5. 1.- Exhibidor publicitario, caracterizado esencialmente por consistir en un marco rectangular, provisto en su lado inferior, en una versión de sobremesa, de una base sustentadora prolongada en una placa de apoyo, omitidas ambas en una versión de suspensión mural, derivándose de su lado inferior dos piezas-escuadras cuyos
10. tramos verticales servirán para la sujeción, mediante piezas en forma de C, derivadas de una lámina correspondiente a su cara posterior, de una placa portadora de un mensaje publicitario y provista de un marco de refuerzo,
15. poseyendo la propia lámina posterior, en su parte superior, otras dos orejas perforadas, destinadas a la inserción de sendos vástagos aplicados, con posibilidad de separación, en orificios del lado superior del marco, quedando con sus cabezas en la cara superior del mismo, resultando así la posibilidad de substitución de las placas
20. portadoras de anuncios, conservando el mismo soporte, cuya versión mural posee medios de suspensión en su lado superior.

25. Sean cuales fueren las circunstancias que concurran en la esencialidad del Modelo de Utilidad, definido en la anterior reivindicación, cuyo objeto es:

2.- "EXHIBIDOR PUBLICITARIO".

Consta la presente memoria de cinco hojas foliadas, mecanografiadas por una sola cara y de los dibujos

4875

- 5 -

1.5.3.5

- 6 FEB



jos unidos a la misma.

Barcelona, - 6 FEB. 1973

P.A. de DENVER IBERICA, S.A.

LUIS DURÁN CUEVAS

P. P.

Fdo. Luis Durán Bonejam

FE/mc.

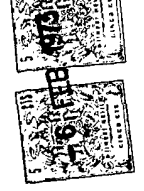
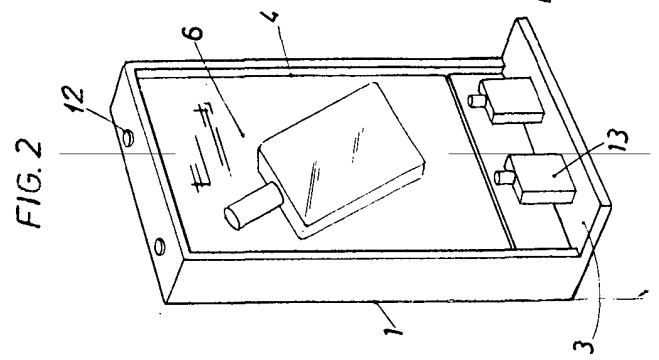
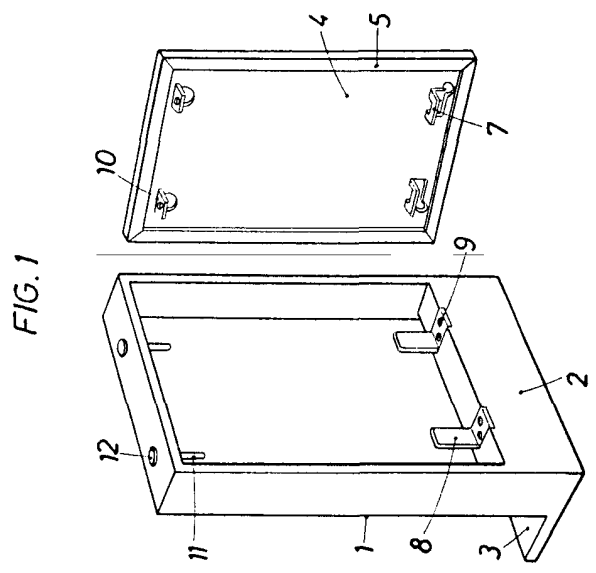
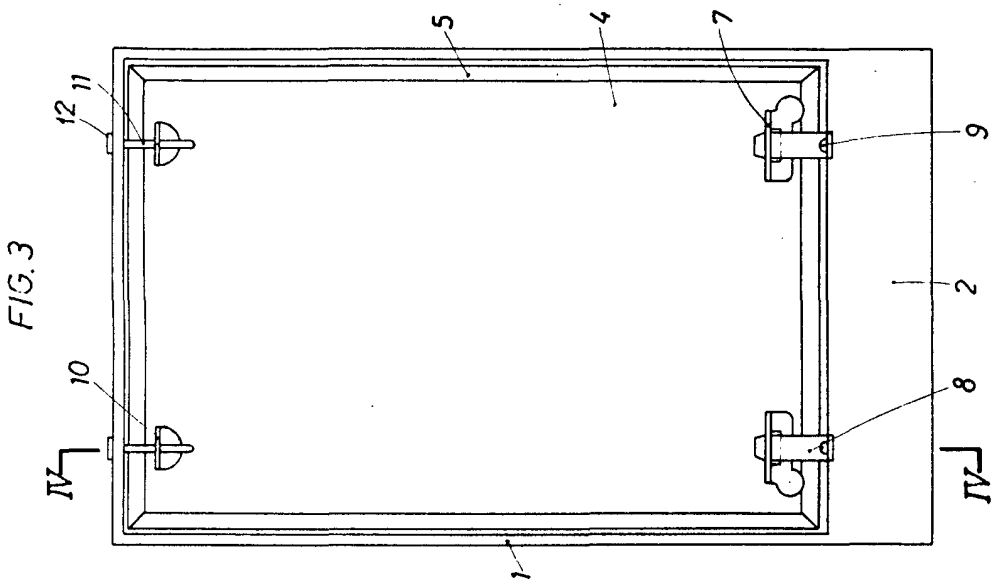
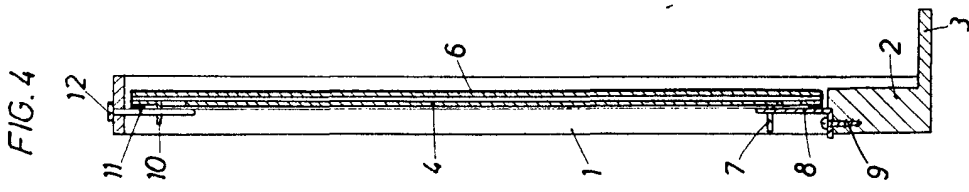

BARCELONA,
P.A.
LUIS DURÁN CUEVAS
P. P.

- 6 FEB. 1973

Luis Durán Benejama
Fdo. Luis Durán Benejama