

188602

BAD ORIGINAL

SECCION TECNICA

CLASIFICACION I. P. C.

CLASE B65

SUBCLASE D

MODELO

DE

UTILIDAD

POR "UNA CAJA PERFECCIONADA APILABLE", a favor de Doña TERESA CUADROS GIRIBET, de nacionalidad española, con domicilio en LA LLADOSTA (Barcelona), calle Barcelona, n/a.

- . -

MEMORIA DESCRIPTIVA

El presente modelo de utilidad se refiere a una caja perfeccionada apilable.

5. El modelo en cuestión consta de una caja a emplear preferentemente en la recolección de frutos y similares, así como en el transporte de los mismos. Constituye un todo único y se halla operativamente conformada para adoptar dos posiciones de apilado; siendo una antes de emplearse la caja y la otra una vez llena.

10. Más concretamente, en el citado invento se ha ideado una caja de configuración troncopiramidal rectangular, cuyo fondo lo constituye la base menor; hallándose los bordes mayores de la base mayor o embocadura, prolongados hacia fuera

- y doblados hacia abajo; de forma que los vaciados existentes en las zonas centrales de estos bordes, conforman las asas o lugares de asido que facilitan el transporte de dicha caja. Estos mismos bordes pero en su parte interior, presentan un escalonado operativamente dispuesto para que en el apilamiento los bordes menores del fondo correspondiente a la caja inmediata superior y una vez se ha girado con esta 90° según un plano horizontal, apoyen en los escalones citados. Esta forma de apilamiento se efectua cuando las cajas están llenas.
- 5.
10. Cuando las cajas están vacias, se ubica una dentro de la otra, pero de forma que la ubicación es parcial, ya que la referida caja presenta además en las zonas centrales de las partes medias de cada borde mayor, unos cajetines prismáticos que junto con las superficies salientes existentes en la parte superior de los laterales menores de la caja, apoyan en el borde de la embocadura de la caja inmediata inferior.
- 15.
- Con el fin de facilitar la explicación, se acompaña a la presente memoria descriptiva de una lámina de dibujo en la que se ha representado un caso de realización que se cita a título de ejemplo.
- 20.
- En el dibujo:
- La figura única presenta una vista en perspectiva del modelo, pudiéndose apreciar en su realización, una caja prismática -1-, de bordes -2- y -3- doblados hacia fuera y provistos en sus respectivas zonas centrales de unos vaciados aptos para constituir las asas -4- y -5-; existiendo además en estos mismos bordes unos escalones -6- y -7-, útiles para que en estos apoyen los bordes -8- y -9- de la caja inmediata superior según un proceso de apilamiento de varias cajas similares.
- 25.
30. Los cajetines -10- y -11- existentes en los citados

BAD ORIGINAL

bordes -2- y -3-, y las superficies sobresalientes -12-, apoyan en los bordes superiores de la caja inmediata inferior al ser ubicada una dentro de la otra en una segunda forma de apilado.

5. El modelo, dentro de su esencialidad, puede ser llevado a la práctica en otras formas de realización que difieran en detalle de la indicada a título de ejemplo en la descripción y a las cuales alcanzará igualmente la protección que se recaba. Podrá, pues, construirse en cualquier forma y tamaño, con los materiales más adecuados, por quedar todo ello comprendido en el espíritu de las reivindicaciones.
- 10.

" . "

N O T A

15. Descrito el objeto y utilidad de la presente invención, lo que se declara como no divulgado ni practicado en España, comprende las siguientes reivindicaciones:

20. 1ª.- Una caja perfeccionada apilable, caracterizada esencialmente por el hecho de comprender un recipiente de configuración troncopiramidal, que presenta dos de sus bordes superiores enfrentados, doblados hacia fuera y con vaciados en sus zonas centrales para constituir las asas, porque en estos mismos bordes existen respectivos escalones aptos para que en los mismos apoyen los bordes complementarios del fondo de una
25. caja similar en su proceso de apilado, y porque los bordes primeramente mencionados presentan en su exterior unos cajetines que junto las superficies desplazadas existentes en la parte superior de los laterales complementarios, conforman puntos de
30. apoyo a los bordes de la caja inmediata inferior en un proceso de apilado por ubicación parcial de una caja en otra.

BAD ORIGINAL

2º.- Una caja perfeccionada apilable.

Según se describe y reivindica en la presente memoria descriptiva que consta de cuatro hojas foliadas y escritas a máquina por una sola de sus caras, acompañadas de los dibujos reglamentarios.

5.

Madrid, a 12 FEB. 1973
JAIME ISERN

p. a.



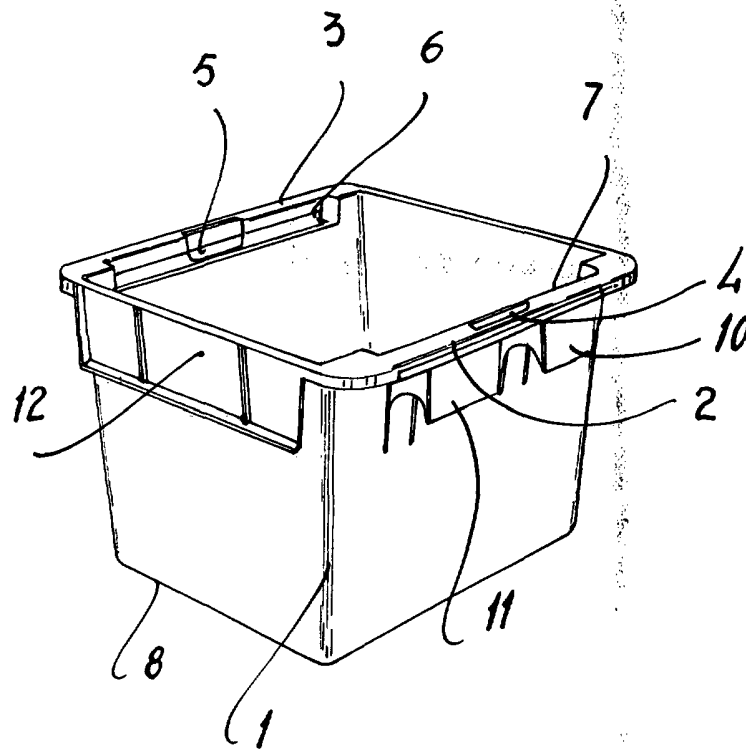

Madrid, a 12 FEB 1970
p.o. SAME ISEN
E. B.

13