

188432

188432



**MALA REPRODUCCION  
POR DEFECTO DEL ORIGINAL**

PATENTE DE INVENCION

por 20 años

por "UNA MAQUINA PARA LA EXTRACCION DE SAL, DESENLODADORA, ESCURRIDORA Y CARGADORA", a favor de Industrias Químico-Salineras del Mediterráneo, S. A., de nacionalidad española, domiciliada en Barcelona, Vía Layetana, 23, 4<sup>a</sup>, 1<sup>a</sup>.

=====

MEMORIA DESCRIPTIVA

El presente invento se relaciona con una máquina destinada a la recolección de sal, en lagunas y grandes embalses, su lavado para separarle el lodo que se haya adherido del fondo, su escurrido y su transporte a una tolva especial para la carga mecánica de la misma. Todas estas operaciones pueden realizarse de una manera fácil, cómoda y rápida, sin estropear el piso o suelo de la laguna y reduciendo a un mínimo, la mano de obra necesaria para este trabajo.

Siendo esta máquina nueva y de su propia invención,  
10. la recurrente solicita que se le garantice en su propiedad

y exclusiva explotación, mediante la concesión de la Patente de invención a que se refiere la presente memoria descriptiva.

15. La máquina consta de un elemento móvil, semiflotante, apoyado levemente en su parte delantera sobre la sal, para por este apoyo facilitar su avance por un mecanismo motor apropiado. Detrás de este mecanismo, una pala inclinada, y de posición regulable, penetra en la sal hasta la profundidad deseada, levantando y arrancando la sal en
20. forma de banda continua, a causa del desplazamiento del cuerpo móvil, y trasladándola hasta el dispositivo desloador; consiste este en un rastrillo que, a la vez que desmenuza, hace ascender la sal por un plano inclinado donde por un doble fondo y unos orificios se hace salir agua a
25. gran presión y con ello se lava la sal de sus impurezas térreas. Una vez la sal limpia la recoge un elevador (el cual puede ser de diversas formas y materiales), que la eleva a un depósito en forma de tolva situado a altura conveniente para ser cargada en barcas para su transporte.
30. Todos los movimientos citados se reciben de un motor transmitiéndolos en la forma más adecuada; el motor será de la potencia precisa al trabajo que se desee realizar.

El dibujo que se acompaña, representa de una manera más o menos esquemática y a título de ejemplo solamente, una forma de realización de la máquina con arreglo al invento.



35. Las figuras I, II y III, representan respectivamente, un alzado lateral, un alzado de frente y una vista en planta de la máquina.
40. La figura IV, detalla una solución de las transmisiones; las figuras V y VI detallan la pala y el plano inclinado; y las VII y VIII la tolva de descarga sobre la cadena de barcas de transporte.

La figura IX, detalla la solución del tambor de

45. avance.

En todas estas figuras, -1- es el motor, montado sobre un chasis -2- que se sostiene encima de los flotadores -3-. El motor -1- acciona el embrague -4- y el tornillo sin fin reductor -5- que distribuye la fuerza de -1-; por el piñón y rueda -6-, unidos entre sí por cadena Galle -7-, a la rueda de tracción -8- cuyo tamaño puede variar según convenga. El piñón -9- mueve, también por medio de cadena Galle, la rueda -10- y esta a su vez mueve el rastrillo -11- sin fin del lavadero. Este también sirve para desmenuzar los terrones de sal y los transporta hacia el elevador -12- el cual recibe su movimiento por medio del piñón -13- que mueve una cadena Galle y esta también acciona la rueda -14- la cual a su vez mueve el vis-sin fin -15- y el piñón -16-. Este piñón -16- por medio de otra cadena mueve la rueda -17-, que transmite movimiento a la noria del elevador -12-.

La pala -18- está algo curvada en su extremo de ataque donde afecta la forma de un peine. La pala -18- se articula por -19- con el plano inclinado o lavador -20-. Ello permite regular la inclinación de ataque de -18- de acuerdo con el espesor de la capa de sal -21- existente en la laguna -22-. La posición escogida se fija por los tornillos -23- que por la barra -24- sostienen por debajo a -18-.

70. La rueda de avance puede quedar formada por una especie de jaula cilíndrica -8- formada por dos platos y barrotes intermedios.



75. El elevador -12- alimenta a la tolva -25- apoyada por el castillete -26- sobre uno de los flotadores -3- y un tercer flotador -27-, o sea que queda en la cúspide de un puente por debajo del cual se sitúan las barcas de transporte -28- formando cadena.

80. El interior de la tolva -25- está dotada de una serie de reglas angulares -29- para retener el agua o escurrirla por -32- y evacuarla por un colector -30- a la laguna mientras que la sal sale sola por -31-.

85. Una potente bomba centrífuga -23- accionada por el propio motor -1- aspira el agua de la laguna y la inyecta a presión por -34- en el doble fondo -35- del plano inclinado perforado -20- del rastrillo -11-.

Todo cuanto no afecte, altere, cambie o modifique la esencia de la máquina descrita, será variable a los efectos legales de la Patente que se solicita.

N O T A.

90. Se reivindica como objeto de esta Patente de invención:

1.- Una máquina para la extracción de sal, desenlodadora, escurridora y cargadora, caracterizada por el hecho de constar de un elemento móvil y semiflotante, accionado por un motor apropiado cualquiera y que lleva por debajo un elemento cortante, de posición inclinada y regulable hasta  
95. una posición tal que penetra en la capa de sal, a la profundidad deseada, levantando y arrancando dicha capa en forma de banda continua a consecuencia del desplazamiento  
100. de la máquina y conduciéndola a un lavadero, pasando de este último al elevador que a su vez la entrega a una tolva elevada para cargar a las barcas de transporte; efectuándose la traslación de todo este conjunto maquinaal apoyado y soportado por el elemento o chasis móvil y semiflotante gracias a unos flotadores, por el apoyo y rodadura de un tambor o rueda sobre la propia superficie de sal de la laguna.

105. 2.- La propia máquina de la reivindicación anterior, caracterizada por el hecho de que la pala de extracción consista en un plano inclinado de posición variable y regulable, con púas curvadas de ataque para hincarse en la  
110.



115. masa de sal, sostenida y articulada con un plano inclinado posterior de posición fija, provista de un doble fondo perforado en el que se introduce por bomba agua a presión y se rocía y lava por debajo a la capa de sal extraída por la pala y arrastrada y elevada por una cadena de rastrillos de desterronar.

120. 3.- La propia máquina de las reivindicaciones anteriores, caracterizada por el hecho de que la sal desterronada y lavada se entregue a un elevador o noria que la vierte en una tolva elevada, apoyada en un castillete sostenido por el mismo elemento móvil y semiflotante, en la que se escurre el agua y se vierte la sal sobre las barcas de transporte.

125. Sean cuales fueren las circunstancias que concurren con la esencialidad de la Patente de invención definida en las anteriores reivindicaciones cual objeto es:  
4.- "UNA MAQUINA PARA LA EXTRACCION DE SAL, DESENLADORA, ESCURRIDORA Y CARGADORA".

130. Consta la presente memoria de cinco hojas foliadas, mecanografiadas por una sola cara y del dibujo unido a la misma.

Barcelona doce de mayo de mil novecientos cuarenta y nueve.

P. A. de Industrias Químico-Salineras del Mediterráneo, S. A.,

L. DURÁN  
P. P.



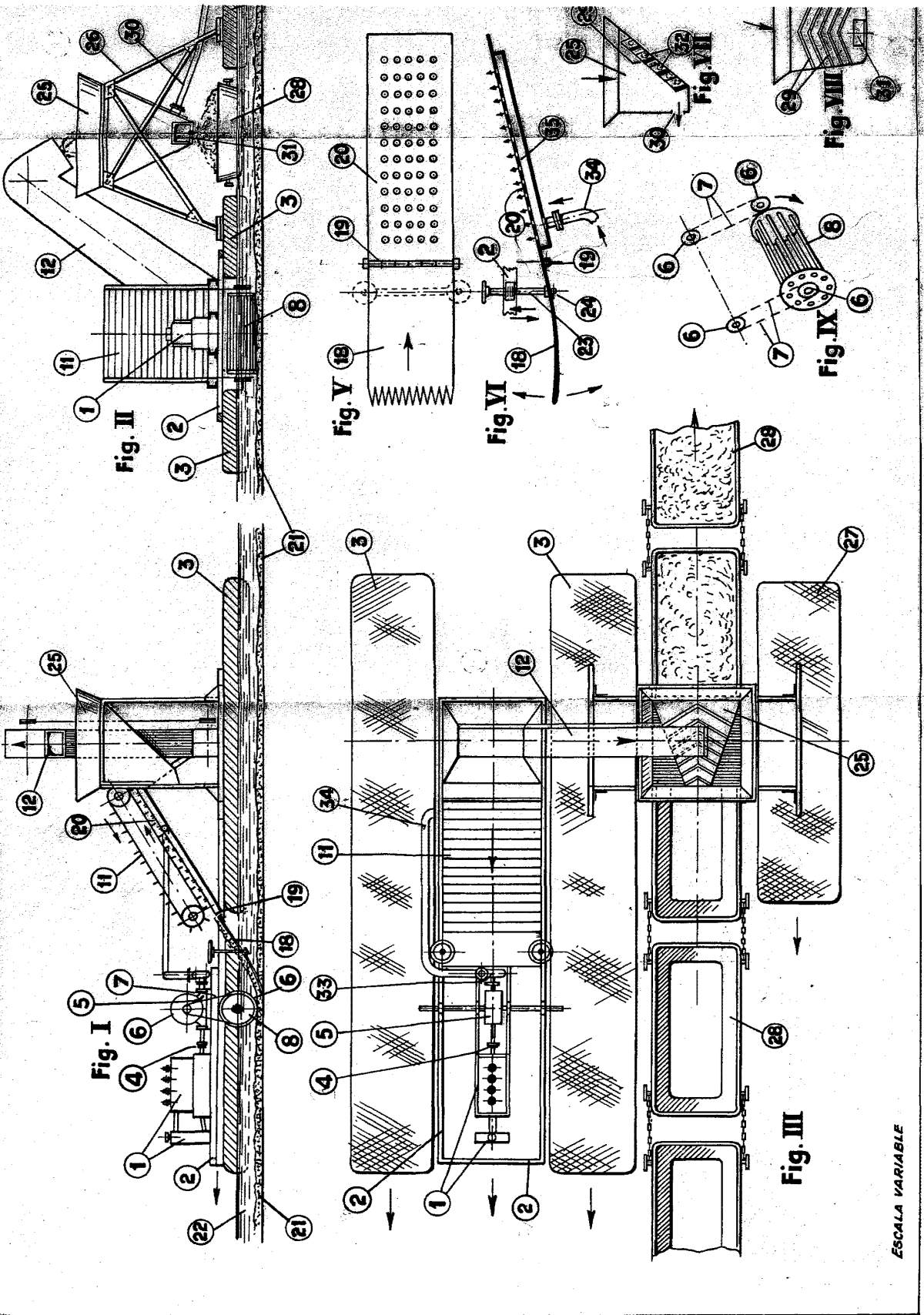

ESCALA VARIABLE

189132

1/2

188432

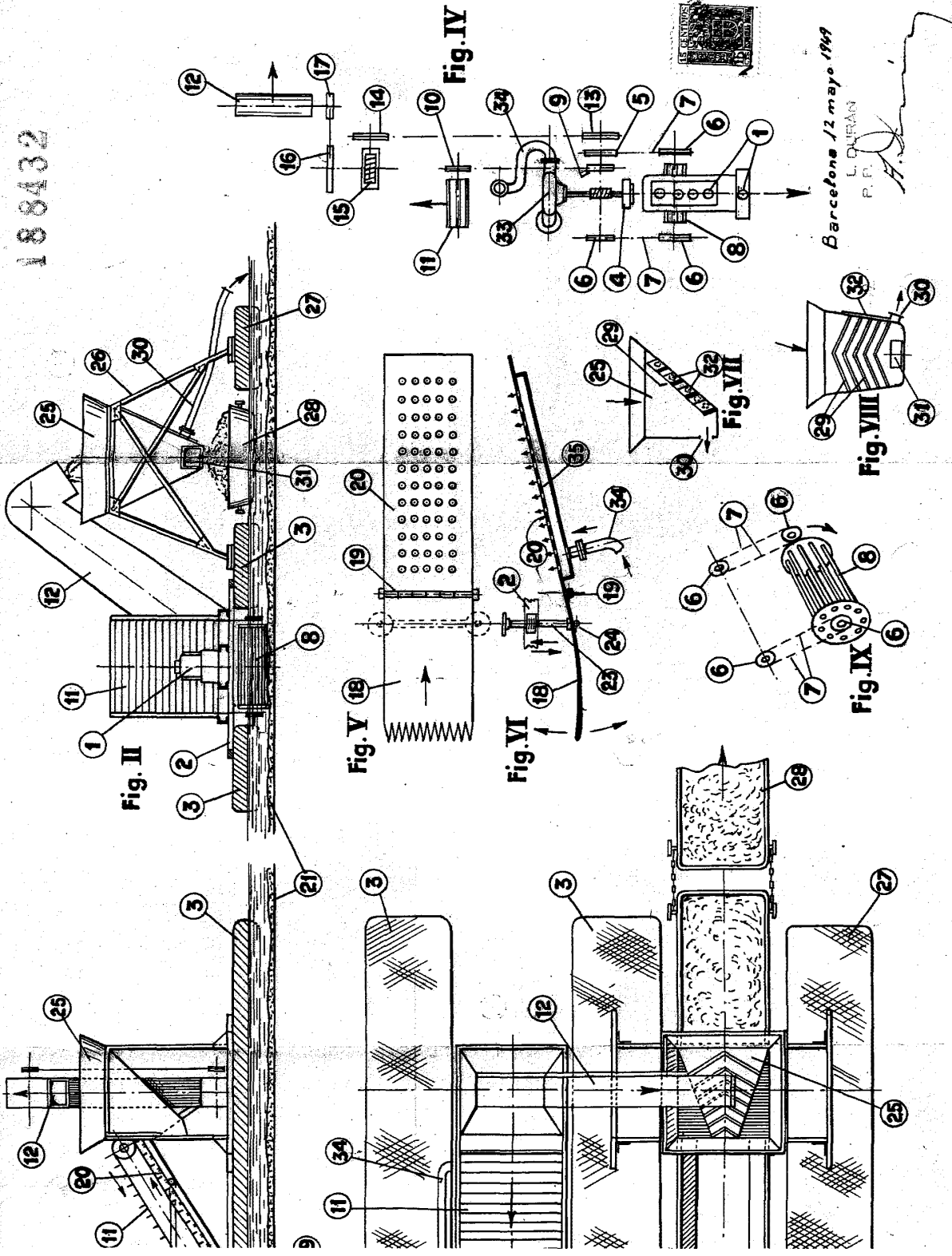

2/2