

0/6720

188397



H44e

MEMORIA DESCRIPTIVA

=====

Correspondiente al registro de Modelo de Utilidad que, por veinte años, se solicita a favor de Don Enrique GIMENEZ MAÑANET, de nacionalidad española, residente en Barcelona, calle Génova nº 19, - - - - -

5.

p o r

"NUEVO ESTUCHE DE TRABAJOS MANUALES"

=====

El objeto del presente Modelo de Utilidad se refiere a un estuche para trabajos manuales que tiene la novedad de que en un mismo estuche se reunen distintos dispositivos y materiales para ejecutar por la niña los distintos trabajos manuales que constituyen el conjunto

10.



188397-6 FEB 197

de ellos.

De esta manera la niña, con solo utilizar un determinado estuche, puede lograr la utilización del trabajo manual que prefiera dentro de la gama de distintos trabajos colocados dentro del propio estuche.

5.

De esta manera, además de la comodidad que representa el tener agrupados los distintos trabajos manuales en un solo estuche, resulta que al comprar uno de dichos estuches, aprende a conocer la existencia de ciertos trabajos manuales de los que antes no tenía conocimiento y que por estar incluidos en el estuche se ve impelida a practicarlos.

10.

Para una correcta interpretación se describe, a continuación, un caso de realización práctica, a título de ejemplo, no limitativo, del nuevo estuche, acompañándose de una hoja de dibujos en la que:

15.

En la figura se representa el nuevo estuche abierto.

20.

Consiste la invención en que dentro del estuche (1) hay el compartimiento para la colocación de cartulina y hojas (2) de papel inclusive metalizado de distintos colores y tamaños convenientes, que junto con otro compartimiento para el tubo de pegamento (3), se logran con los mismos hacer trabajos manuales de pegado; igualmente hay el compartimiento para las cintas de madera (4) y varillas

25.

(5) y junco (6) natural o de madera sintéticos para la formación de labores de entrelazado confeccionando cesti-llas y demás; también hay láminas (7) de tejido, inclusive de cañamazo (8) con hilos, agujas, alfileres (9) y tijeras (10) para labores de bordado; bolas (11) y tapones de corcho (12), para labores de recubrición con hilos y tren-  
cillas en labores de pasamanería; como mínimo un telar

30.



188397

5. elemental (13) para la formación de tejidos de rafia con hilos (14), de lana (15) u otros, para labores de entrelazado y anudado; laminas soporte de madera balsa (16) y tubos con purpurina (17) para la decoración de las superficies de los trabajos realizados, con lo que así se logra el disponer en un solo estuche distintos artículos para labores distintas y dar a conocer a la niña por estar incluidos en el mismo estuche de los que ella sí practica, aquellos trabajos que desconoce llegando inclusive a practicarlos.
- 10.

Se sobreentiende que en el presente caso serán variables cuantos detalles de construcción y acabado, no alteren, cambien o modifiquen la esencia de la invención.

N O T A

15. Descrito el objeto y utilidad de la invención, lo que se declara como no divulgado ni practicado en España, comprende las siguientes reivindicaciones:
20. 1ª.- Nuevo estuche de trabajos manuales, caracterizado por el hecho de que dentro del estuche hay el compartimiento para la colocación de cartulina y hojas de papel inclusive metalizado de distintos colores y tamaños convenientes, que junto con otro compartimiento para el tubo de pegamento, se logran con los mismos hacer trabajos manuales de pegado; igualmente hay el compartimiento para las cintas de madera y varillas y juncos naturales o de madera sintéticos para la formación de labores de entrelazado confeccionando cestillas y demás; tambien hay laminas de tejido, inclusive de cañamazo, con hilos, agujas, alfileres y tijeras, para labores de bordado; bolas
- 25.



188397

5. y tapones de corcho, para labores de recubrición con hilos y trencillas en labores de pasamanería; como mínimo un telar elemental para la formación de tejidos de rafia, con hilos de lana u otros, para labores de entrelazado y anudado; laminas soporte de madera balsa y tubos con purpurina para la decoración de las superficies de los trabajos realizados, con lo que así se logra el disponer en un solo estuche distintos artículos para labores distintas y dar a conocer a la niña por estar incluidos en el mismo estuche de los que ella sí practica, aquellos trabajos que desconoce llegando inclusive a practicarlos.
- 10.

15. Según se describe y reivindica en la presente Memoria descriptiva que consta de cuatro hojas foliadas y escritas por una sola cara y acompañada de una hoja de dibujos.

Madrid, a 6 de Febrero de mil novecientos setenta y tres.

P. A.,  
Antonio Aricha  
P. P.



188307

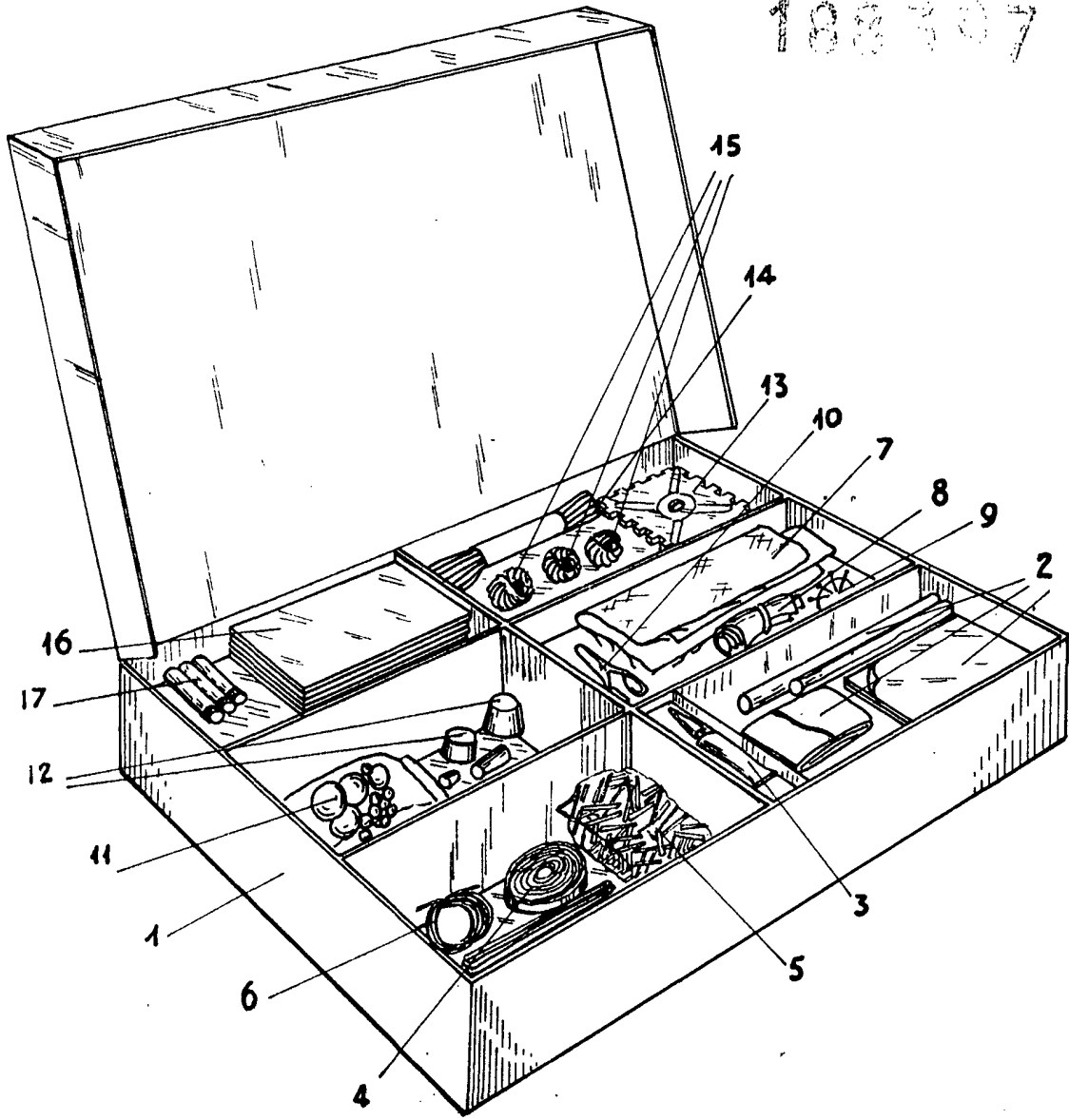

Madrid 6 Febrero 1973

R.P. Antonio Aricho

Escala variable