



188396



C/6719

78

B29C

MEMORIA DESCRIPTIVA

=====

Correspondiente al registro de Modelo de Utilidad que, por veinte años, se solicita a favor de Don Enrique GIMENEZ MAÑANET, de nacionalidad española, residente en Barcelona, calle Génova nº 19, - - - - -

5.

p o r

"NUEVO JUEGO DE MOLDEO DE MATERIAS MALEABLES"

=====

El objeto del presente Modelo de Utilidad se refiere a un nuevo juego de materias moldeables, en especial pastelina, que permite obtener las figuras copóreas con armazón interno con el cual debido a su especial construcción se logra formar el esuqleto de la figura en la posición que tenga que adoptar la misma.

10.

Este armazón es muy simple y es variado a vo-



188396

luntad, según se desee.

Para una correcta interpretación se describe, a continuación un caso de realización práctica del nuevo juego, acompañándose de una hoja de dibujos en la que:

5.

En la figura 1 se representa una caja abierta conteniendo las distintas partes que constituyen el juego.

10.

En la figura 2 un armazón laminar visto frontalmente y correspondiente en este caso a un cuerpo humano, sin las partes relativas a la formación del volumen del aludido cuerpo.

15.

En la figura 3 el propio armazón de la figura 2, visto en perfil.

En la figura 4 es el armazón de la figura 2, con las partes determinativas del volumen ya dispuestas y las extremidades del armazón dobladas en la posición interesada.

20.

En la figura 5, el propio armazón de la figura 4, cortado longitudinalmente y visto de lado.

En las figuras 6 y 7 sendas vistas de las partes superior del cuerpo que se modela con la materia maleable ya dispuesta, en diferentes fases de acabado.

25.

En la figura 8 la propia representación de las figuras 5 y 6, pero en la fase de estar totalmente acabada la estatua.

Y en la figura 9, es el pedestal soporte del armazón sosteniendo el mismo.

30.

Consiste la invención en que el juego, además de las espátulas (1) de moldeo tiene uno o varios armazones (2) de material maleable, tal como lámina dúctil metálica, que en su superficie hay taladros oportunos (3) y piezas accesorias de acoplamiento (4) sujetas por encajado, a fin



188396

5. de que puedan disponerse sobre de dicho armazón (2) y sobresalgan perpendicularmente con objeto de que al rellenar las cavidades e intesticios dejados por el armazón y sus piezas accesorias (4) sobresalientes perpendicularmente, se cree el volumen correspondiente al cuerpo que se está moldelando y obteniendo una superficie externa continua de material moldeable dentro de la que está ocluido el armazón (2), no visible desde el exterior de la estatua formada.

10. Las piezas (4) para determinar el volumen del cuerpo que se debe modelar, son piezas laminares de forma conveniente que presentan una entalla (5) perpendicular desde uno de sus bordes hacia el opuesto sin llegar a alcanzarlo y siendo los dos bordes de la entalla los labios prensibles que aprietan contra las dos superficies de la lámina (2) del armazón al quedar introducido, perpendicularmente, el borde de la parte del mismo que se desee reingruesar.

20. El armazón (1) del cuerpo a modelar queda ensartado en el extremo (6) de un soporte alámbrico (7) unido por su otro extremo (8) a un pedestal de apoyo (9), a fin de que el armazón (2) quede sustentado por el soporte mientras se rralizan las operaciones de moldeado del cuerpo interesado.

25. Se sobreentiende que en el presente caso serán variables cuantos detalles de construcción y acabado, no alteren, cambien o modifiquen la esencia de la invención.

N O T A



188396

Descrito el objeto y utilidad de la invención, lo que se declara como no divulgado ni practicado en España, comprende las siguientes reivindicaciones:

5. 1ª.- Nuevo juego de moldeo de materias maleables, caracterizado por el hecho de que el juego, además de las espátulas de moldeo tiene uno o varios armazones de material maleable, tal como lámina dúctil metálica, que en su superficie hay taladros oportunos, y piezas accesorias de acoplamiento por encajado, a fin de que puedan disponerse sobre de dicho armazón y sobresalgan perpendicularmente con objeto de que al rellenar las cavidades e intersticios dejados por el armazón y sus piezas accesorias sobresalientes perpendicularmente, se cree el volumen correspondiente al cuerpo que se está modelando y obteniendo una superficie externa continua de material moldeable dentro de la que está ocluido el armazón, no visible desde el exterior de la estatua formada.

10. 2ª.- Nuevo juego de moldeo de materias maleables, según la anterior reivindicación, en el que las piezas para determinar el volumen del cuerpo que se debe modelar, son piezas laminares de forma conveniente que presentan una entalla perpendicular desde uno de sus bordes hacia el opuesto sin llegar a alcanzarlo y siendo los dos bordes de la entalla los labios prensiles que aprietan contra las dos superficies de la lámina del armazón al quedar introducido, perpendicularmente, el borde de la parte del mismo que se desee reengruesar.

15. 3ª.- Nuevo juego de moldeo de materias maleables, según las anteriores reivindicaciones, en el que el armazón del cuerpo a modelar queda ensartado en el extremo de un soporte alámbrico unido por su otro extremo a un

188396

- 0.57



pedestal de apoyo, a fin de que el armazón quede sustentado por el soporte mientras se realizan las operaciones de moldeado del cuerpo interesado.

5.

4^a.- NUEVO JUEGO DE MOLDEO DE MATERIAS MALEABLES.

Según se describe y reivindica en la presente Memoria descriptiva que consta de cinco hojas foliadas y escritas por una sola cara y acompañada de una hoja de dibujos.

Madrid, a 6 de Febrero de mil novecientos setenta y tres.

P.A.,

Antonio Arce

p. p.

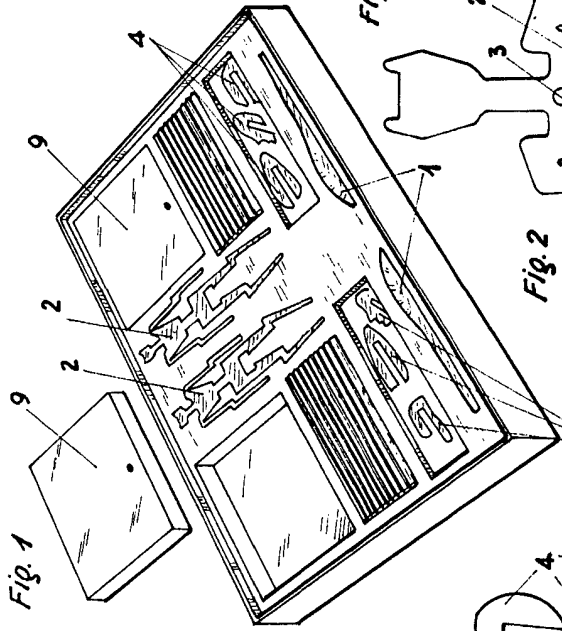

Fig. 1

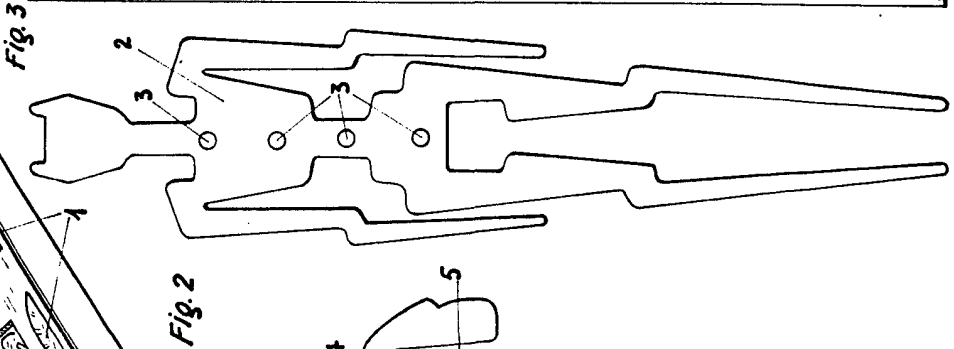

Fig. 2

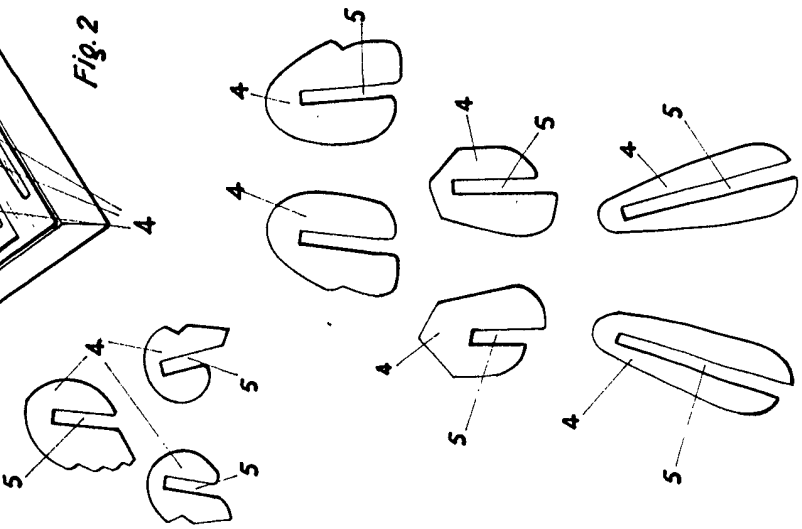

Fig. 3

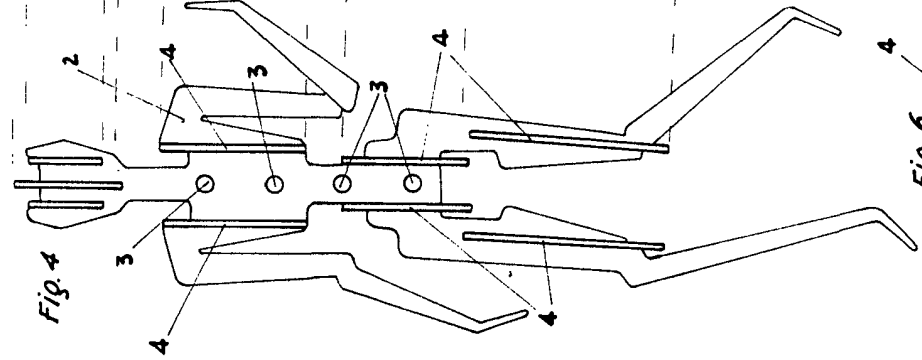

Fig. 4

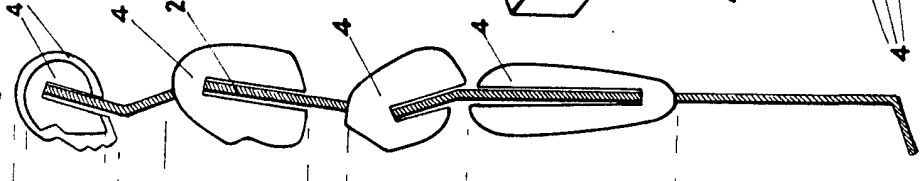

Fig. 5

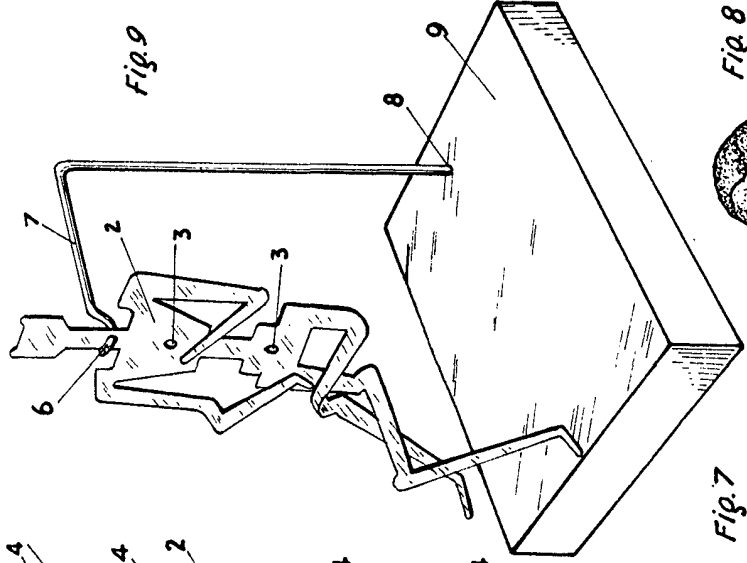

Fig. 6

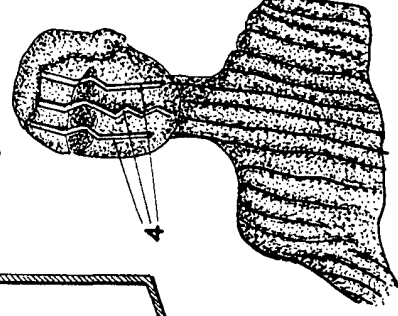

Fig. 7

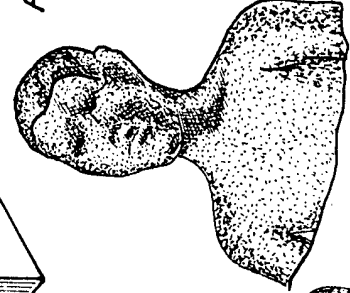

Fig. 8

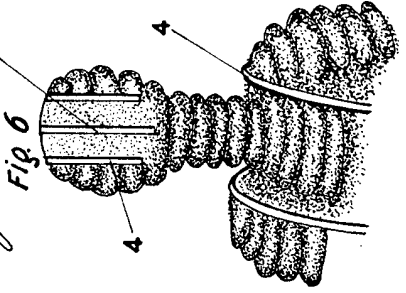

Fig. 9

Madrid 6 Febrero 1973

P. F. *Antonio*
 Antonio
 P. F.

Escala variable