

188372



A45C

188372

MODELO DE UTILIDAD

por V E I N T E años
a favor de S. MAURIN, S.A.
de nacionalidad española
residente en MADRID.- Arriza, 11
por:
"FUNDA DE GAFAS PERFECCIONADA".-



5.- El Modelo de Utilidad objeto de la presente memoria se refiere como su titulo indica a una funda para gafas de una gran sencillez que reúne unas cualidades de utilización muy superiores a todas las que hasta el momento se conocen tanto por su resistencia y eficacia como por la economía que supone estar conformadas preferentemente en materiales moldeables termosoldables, lo que al disminuir la mano de obra en su fabricación, permite el gran abaratamiento de dichas fundas.

10.- Esencialmente consiste la presente invención en disponer de un desarrollo longitudinal de la funda en cuya zona central presenta adherido a la cara que ha de quedar en el interior, una pieza plana de constitución aterciopelada para evitar razonamientos sobre el cristal posteriormente. El fondo quedará constituido

15.- por el dobléz del desarrollo sobre si mismo quedando las pestañas que constituiran el cierre lateral, con los bordes enfrentados entre si, no solapados a cuya union se aplica un dispositivo de soldadura termica quedando fundidos uno con otro sin notarse la linea de unión, Las caras del estuche se prolongan en sendas orejetas en la parte superior como en modelos convencionales para facilitar la introducción de las gafas.

20.- Para la mejor comprensión del invento que se preconiza se acompaña una hoja de planos en la que en dos

25.- figuras se detalla suficientemente la constitucion y disposicion de sus elementos componentes asi como su utilización en un ejemplo de realizacion practica no limitativo.



La figura primera representa una vista en desarrollo del estuche que nos ocupa, y la segunda una vista de la unión lateral por soldadura térmica.

La numeración que acompaña a las figuras tiene el significado

5.- igual para ambas, siendo éste el siguiente:

1.- Funda.

2.- Pestaña.

3.- Bordes a soldar.

4.- Línea de soldadura.

10.- 5.- Orejetas.

6.- Zona lateral soldada.

La organización de la invención preconizada, se lleva a cabo de la siguiente manera.

15.- El desarrollo de la funda (1) se pliega sobre si misma por su parte central, poniendo en contacto los bordes (3) de las pestañas (2) y procediendo a soldar por soldadura térmica según la línea (4) con lo que se produce la deformación y establecimiento de un cuerpo homogéneo (6). En el interior se ha previsto una superficie antirrozamiento y se remata la funda superiormente por
20.- dos orejetas (5), para facilitar la introducción de las gafas.

Serán independientes del objeto de la presente invención, los materiales, formas, colores y dimensiones, y en general todo cuanto no altere, cambie o modifique la esencialidad de la invención.

25.- Descrita suficientemente la naturaleza y objeto de este Modelo de Utilidad se hace constar que las características esenciales sobre las que han de recaer la concesión del mismo están comprendidas en las siguientes:



R E I V I N D I C A C I O N E S

1ª.- Funda de gafas perfeccionada, caracterizada por comprender un desarrollo longitudinal cuyo plegado por su centro constituye el fondo, habiéndose previsto unas pestañas cuyos bordes, 5.- enfrentados entre sí, son fundidos por la soldadura térmica con lo que se consigue establecer una deformación del material y conformación de un cuerpo homogéneo convenientemente configurado.

2ª.- Funda de gafas perfeccionada, caracterizada por comprender, según reivindicación anterior, la disposición en el interior 10.- de una superficie aterciopelada para evitar rozamientos, a la vez que la previsión de dos orejetas en su extremo abierto.

3ª.- "FUNDA DE GAFAS PERFECCIONADA".-

Todo ello tal y como se describe y reivindica en la memoria que antecede que consta de CUATRO hojas escritas a máquina por 15.- una sola de sus caras, y planos que la ilustran.

Madrid, 5 de Febrero de 1.973



FIG - 1

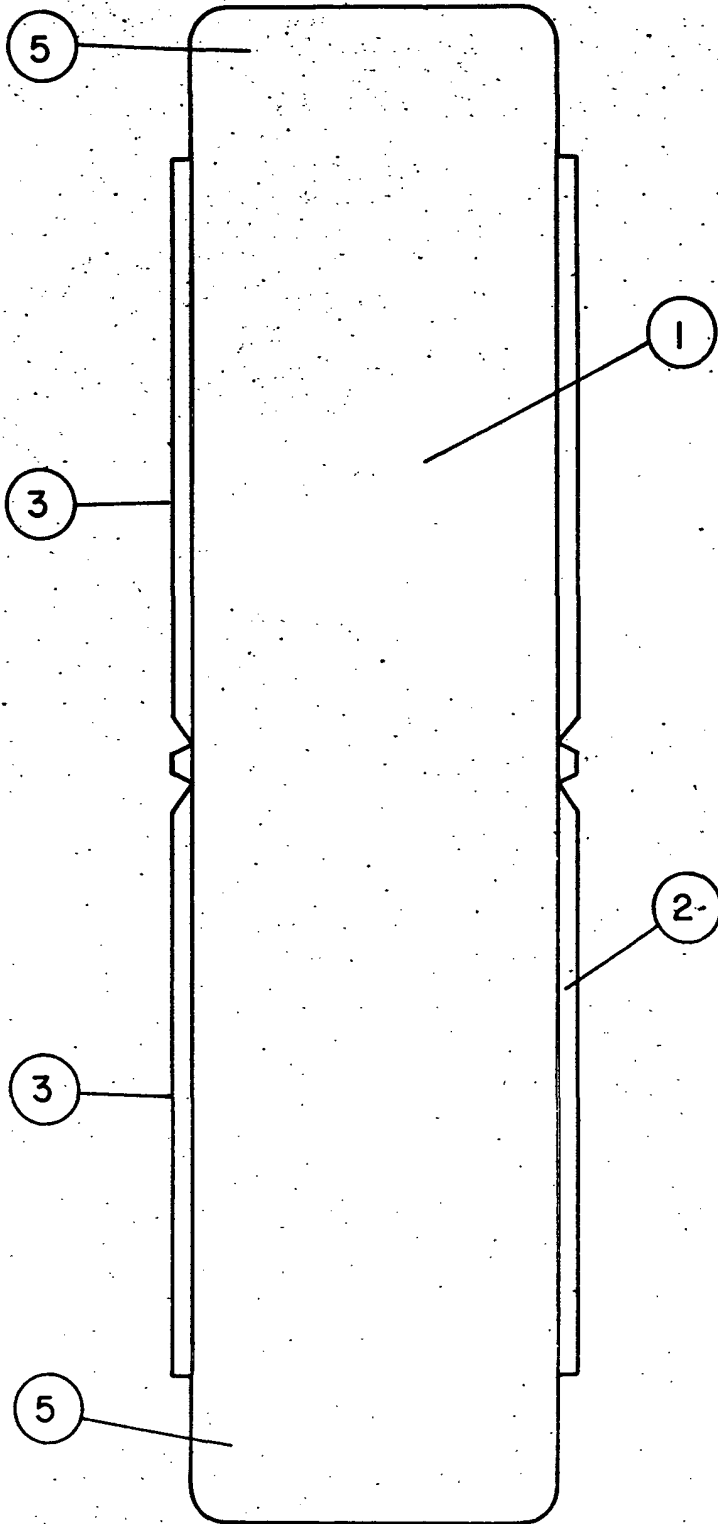
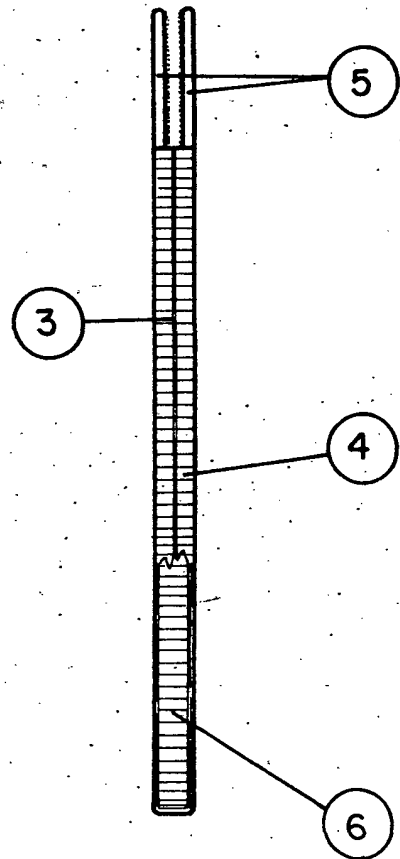

FIG - 2



Maurin

ESCALA VARIABLE