

14478

188315



C/02C

PROCEDE DE LA PATENTE DE INVENCION No 381.144

188315

MEMORIA DESCRIPTIVA

Correspondiente a la solicitud de un

MODELO DE UTILIDAD

Solicitante: FOSTER GRANT, INC.

Residencia: LEOMINSTER, Massachusetts, USA

ENUNCIADO: "UN PAR DE GAFAS".

RJ.



1 El presente invento se refiere generalmente a gafas y más particularmente a gafas destinadas a flotar en el agua.

5 En términos generales, el invento provee un par de gafas, de gafas de sol o parecidas que tienen una flotabilidad suficiente para flotar en el agua.

10 La flotabilidad necesaria está provista por medio de una relación particular entre las varias partes de las gafas, por lo que se refiere a tamaño y peso específicos.

Por consiguiente, el invento es capaz de proveer unas gafas flotantes que pueden hacerse con un material capaz de formarse por métodos de moldeo y aparatos convencionales.

15 Por tanto, el invento provee un par de gafas que incluye unas lentes y una armadura, estando dicha armadura hecha de un material que tiene un peso específico suficientemente inferior a 1,0 aproximadamente y un volumen bastante importante para soportar, haciéndolas flotar dichas gafas en una extensión de agua cuando dichas lentes tienen un peso específico apreciablemente superior a 1,0.

20 Preferentemente, el material es un material plástico que tiene con preferencia un peso específico de 0,40 a 0,95.

25 Se describirán ahora a título de ejemplo algunos modos de realización del invento haciendo referencia a los dibujos adjuntos en los cuales:

La Figura 1 es una vista en perspectiva frontal de un par de gafas según el invento.

30 La Figura 2 es una vista en corte parcial toma-



1 da sustancialmente a lo largo de la línea 2-2 de la Figura 1;

La Figura 3 es una vista en corte tomada sustancialmente a lo largo de la línea 3-3 de la Figura 2; y

5 La Figura 4 es una vista en perspectiva de una bisagra para un par de gafas.

10 Generalmente, el presente invento incluye un par de gafas, tales como gafas de sol, que tienen una armadura frontal 10 y unas piezas 12 y 14 que se apoyan en las sienas y que están conectadas en dicha armadura frontal por medio de bisagras 16 y 18 respectivamente. Las lentes 20 y 22 están sujetas en la armadura frontal 10 por medio de surcos, representados por 24 en la Figura 2. Las lentes están separadas por medio de una sección en forma de puente 26.

15 Las lentes 20 y 22 pueden hacerse de un material convencional, tal como plástico, vidrio o material polarizante laminado. De acuerdo con el presente invento, la armadura frontal 10 y las piezas 12 y 14 que se apoyan en las sienas están hechas de un material que tiene un peso específico apreciablemente inferior a 1,0. La armadura frontal 10 y las piezas 12 y 14 que se apoyan en las sienas están hechas de un tamaño suficiente, o tiene un desplazamiento suficiente para proveer la flotabilidad de todo el aparato, las lentes y las bisagras inclusive, en el agua. Para obtener este resultado, la superficie de la sección transversal de la armadura frontal 10 y de las piezas 12 y 14 que se apoyan en las sienas pueden recibir un tamaño suficiente para proveer un peso específico del artículo compuesto inferior a 1,0 para permitir

20

25

30



1 que flote en el agua. En particular, las propiedades de los componentes de las gafas pueden hacerse de acuerdo con la siguiente expresión:

5
$$V_1 (SG_1) + V_2 (SG_2) + V_3 (SG_3) < (V_1 + V_2 + V_3) SG_w$$
 en la que:

V_1 es el desplazamiento de la armadura frontal y de las piezas que se apoyan en las sienes.

10 SG_1 es el peso específico del material con el cual están hechas la armadura frontal y las piezas que se apoyan en las sienes.

V_2 es el desplazamiento de las lentes.

SG_2 es el peso específico del material con el que están hechas las lentes.

15 V_3 es el desplazamiento de las piezas de articulación.

SG_3 es el peso específico del material con el cual están hechas las piezas de articulación.

SG_w es el peso específico del agua, ó 1,0.

EJEMPLO 1

20 Unas gafas de acuerdo con el invento se construyen como sigue:

La armadura frontal 10 y las piezas 12 y 14 que se apoyan en las sienes están hechas de polipropileno.

25 Las lentes están hechas de una película laminada polarizante. Las bisagras y los remaches son metálicos.

$V_1 = 49,161 \text{ cm}^3$ (3,00 pies cúbicos)

$SG_1 = 0,90$

$V_2 = 4,916 \text{ cm}^3$ (0,30 pulgadas cúbicas)

$SG_2 = 1,20$

30 $V_3 = 0,491 \text{ cm}^3$ (0,03 pulgadas cúbicas)



10

1

$$SG_3 = 8,80$$

Utilizando la expresión:

$$49,161 (0,90) \div 4,916 (1,20) \div 0,491 (8,8) < (49,161 \div 4,916 \div 0,491) 1$$

5

$$44,244 \div 5,899 \div 4,320 < 49,161 \div 4,916 \div 0,491$$

$$54,463 < 54,568$$

$$3.00 (.90) \div .30 (1.20) \div .03 (8.80) < (3.00 \div .30 \div .03) 1$$

$$2.70 \div .36 \div .26 < 3.00 \div .30 \div .03$$

$$3.32 < 3.33$$

10

Puesto que 54,463 (3,32) es inferior a 54,568 (3,33), las gafas flotarán en el agua.

EJEMPLO 2

La armadura frontal 10 y las piezas 12 que se apoyan en las sienas están hechas de material plástico espumoso que tiene un peso específico de por ejemplo 0,50.

15

$$V_1 = 29,496 \text{ cm}^3 (1,80 \text{ pulgada cúbica})$$

$$SG_1 = 0,40$$

$$V_2 = 6,554 \text{ cm}^3 (0,40 \text{ pulgada cúbica})$$

$$SG_2 = 1,20$$

20

$$V_3 = 0,491 \text{ cm}^3 (0,03 \text{ pulgada cúbica})$$

$$SG_3 = 8,80$$

Utilizando de nuevo la expresión anterior,

$$29,496 (0,4) \div 6,554 (1,2) \div 0,491 (8,8) < (29,496 \div 6,554 \div 0,491) 1$$

25

$$11,798 \div 7,864 \div 4,320 < 29,496 \div 6,554 \div 0,491$$

$$22,982 < 36,541$$

$$1.80 (.4) \div .4 (1.2) \div .03 (8.8) < (1.80 \div .4 \div .03) 1$$

$$.72 \div .48 \div .26 < 2.23$$

$$1,46 < 2.23$$

30

En este caso de nuevo, puesto que 22,982 (1,46)



es inferior a 36,541 (2,23) las gafas flotarán en el agua.

El Bastidor frontal 10 puede tener un número -
cualquiera de diseños o configuraciones diferentes y las -
lentes pueden hacerse de una o dos piezas.

5 Naturalmente numerosos materiales diferentes son
adecuados para realizar la armadura 10 y las piezas 12 y 14
que se apoyan en las sienes. El plástico espumoso es por -
ejemplo material adecuado. Igualmente puede ser conveniente
10 en algunos casos utilizar bisagras hechas de un material más
ligero o no corrosivo. Las bisagras hechas de una sola pieza
con la armadura y las piezas que se apoyan en las sienes, con
una espiga de material como el nylon pueden utilizarse también
de manera adecuada.

15 Se observará que las gafas de sol u otras gafas -
hechas de acuerdo con el presente invento serán muy ventajosas
para pescar, navegar o para otros deportes acuáticos.

En resumen el Modelo de Utilidad que se solicita -
deberá recaer sobre las siguientes:

REIVINDICACIONES

20 1.- Un par de gafas que incluyen unas lentes y una
armadura, estando dicha armadura hecha de un material que tiene
un peso específico suficientemente inferior a 1,0 aproximadamen
te y un volúmen suficientemente importante para soportar de ma
nera flotante dichas gafas en una extensión de agua cuando dichos
25 lentes tienen un peso específico apreciablemente superior a 1,0.

30 2.- Un par de gafas según la reivindicación 1 que in
cluye unos lentes y una armadura que tiene unas piezas que se -
apoyan en las sienes, sujetas en ella por unas bisagras metáli
cas, estando hecha dicha armadura de un material plástico que -
tiene un peso específico suficientemente inferior a 1,0 aproxi



madamente y un volúmen suficiente para soportar de manera flo-
tante dicha armadura, dichos lentes y dichas bisagras en una -
extensión de agua cuando dichos lentes y dichas bisagras tienen
pesos específicos apreciablemente superiores a 1,0.

5 3.- Un par de gafas según la reivindicación 2, carac-
terizada porque el peso específico del material plástico es de -
0,40 a 0,95.

10 4.- Se reivindica por último como objeto sobre el -
que ha de recaer el Modelo de Utilidad que se solicita: "UN PAR
DE GAFAS".

Todo conforme, queda descrito y reivindicado en la
presente Memoria descriptiva que consta de siete páginas mecano-
grafiadas y dibujos adjuntos.

Madrid, 25 de Junio de 1.970

BERNARDO UNGRIA

P.P.

15

20

25

30



JUN 1970

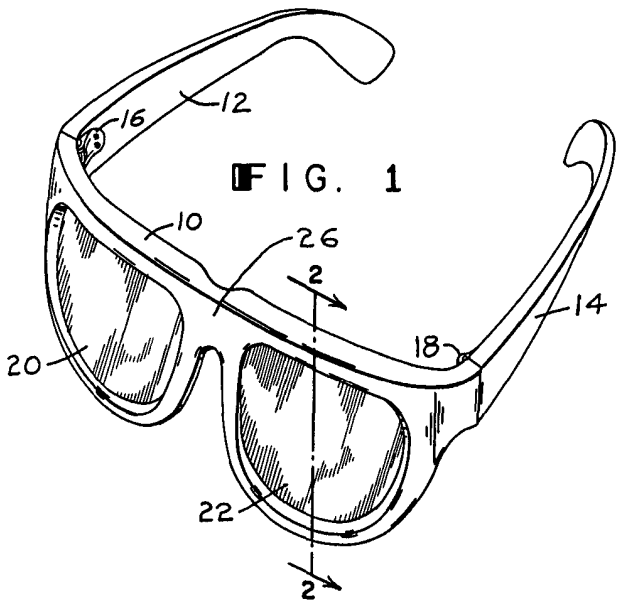

FIG. 1

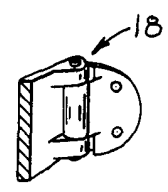

FIG. 4

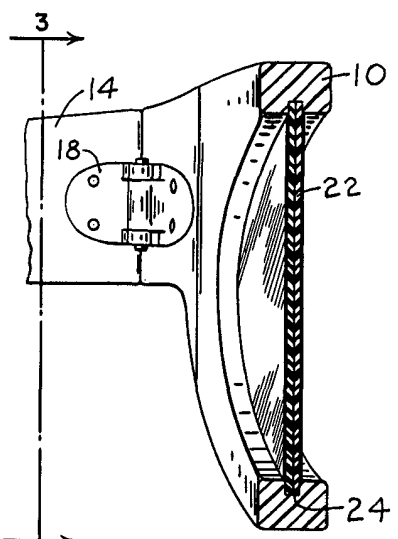

FIG. 2

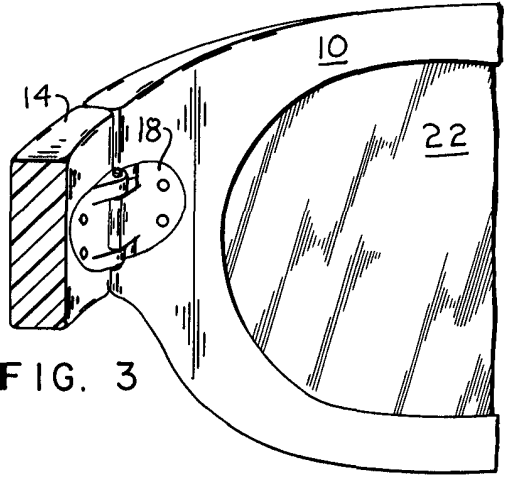

FIG. 3

ESCALA VARIABLE
MADRID, 25 DE junio DE 1970
BERNARDO UNGRÍA
P. P.