

17475

253

188253



G 0 7 D

MEMORIA DESCRIPTIVA
DE UN
MODELO DE UTILIDAD

Por VEINTE AÑOS, a favor de D. Felix Antonio Rentero del Castillo, con domicilio en MADRID Calle Coslada, núm. 4 y D. Miguel Angel Larrañaga López, con domicilio en ARAVACA (Madrid) calle Caroli, núm. 20 por:

" CONTENEDOR DE MONEDAS "

El modelo que se describe en la presente memoria, consiste en un estuche contenedor de monedas, adaptado, en cuanto a sus medidas, a las diversas tamaños de monedas existentes en el mercado.

5. Consiste en un cuerpo tubular figura I formado por dos piezas idénticas (1) en cada una de las cuales, y justamente en el centro, destaca practicada una ranura



o abertura longitudinal (3) que se ensancha en el centro (4).

10. En la figura II se observa que cada pieza se remata por un extremo, en una ventana o hendidura (6); y en el extremo opuesto, en una prominencia o lengüeta (5).

15. Estas dos piezas encajan estre sí, haciendo coincidir la lengüeta (5) de cada una, con la hendidura (6), cuyas medidas, han sido troqueladas de forma que permitan tal encajamiento.

20. La abertura o ensanchamiento (4) ha sido ideada expresamente, con objeto de abrir el contenedor fácilmente, simplemente introduciendo la uña, o la punta del dedo en la parte ancha (4) automáticamente se separarán ambas piezas.

25. En cuanto a la ranura (1) está confeccionada con idea de conocer el número de monedas restantes en el contenedor.

"REIVINDICACIONES"

30. PRIMERA. - "CONTENEDOR DE MONEDAS", caracterizado porque de forma tubular y compuesto por dos piezas idénticas unidas longitudinalmente y cuyas tapas laterales estan por uno de sus extremos constituidas por un semicirculo hendido formando una ventana longitudinal y por el opuesto un semicirculo prolongado en su centro por una lengüeta.



SEGUNDA.- " CONTENEDOR DE MONEDAS " según la reivindicación anterior, caracterizado porque en el perímetro cóncavo de cada de cada pieza destaca una abertura longitudinal y estrecha, que se ensancha en su centro en forma de elipse.

TERCERA.- " CONTENEDOR DE MONEDAS " según las reivindicaciones anteriores, caracterizado porque ambas piezas, una vez encajadas mediante simple presión constituyen un tubo cerrado por sus extremos.

CUARTA.- " CONTENEDOR DE MONEDAS ",

Tal y como se describe en la presente memoria que consta de tres hojas foliadas y mecanografiadas por una sola de sus caras y planos para su mejor comprensión.

Madrid, a -1 FEB. 1972

P.A.

OFICINA TECNICA
FRANCO-FLOREZ



FIG. 1

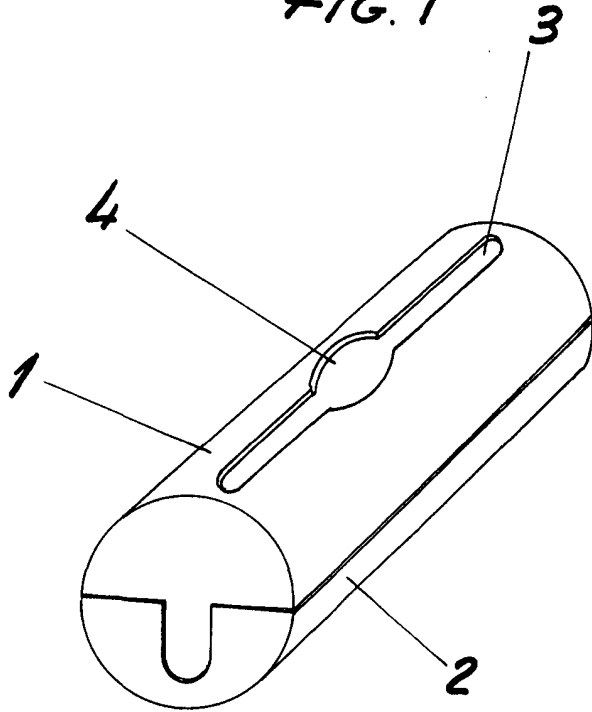
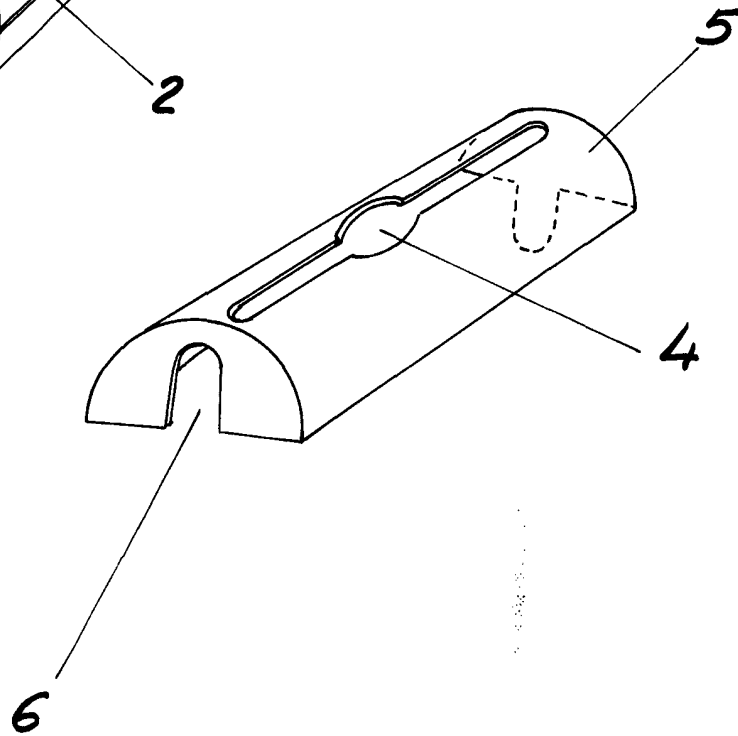

FIG. 2



Escala variable
Madrid: 1-febrero-73.
P.A.