



12

188245

188245

PATENTE DE INVENCION

por 20 años

por "UN APARATO PARA RECTIFICAR AUTOMATICAMENTE Y POR UNIDADES LOS DOS LADOS LATERALES DE LOS TIPOS DE FILETAJE PARA IMPRENTA YA CORTADOS Y FABRICADOS A PARTIR DE SERIES DE LA MISMA MEDIDA", a favor de D. Francisco Muntané Blasco, de nacionalidad española, domiciliado en Barcelona, Badajoz, 25, 2º, 1ª.

=====

MEMORIA DESCRIPTIVA

El recurrente ha ideado y puesto en ejecución práctica un aparato para rectificar automáticamente y por unidades los dos lados laterales de los tipos de filetaje de imprenta ya fabricados y cortados, a partir de series o partidas de las mismas dimensiones.

5.

Siendo este aparato nuevo y de su propia invención, el recurrente solicita que se le garantice en su propiedad y exclusiva explotación mediante la concesión de la Patente de invención a que se refiere la presente memoria des-

188245

10. criptiva.

Para mayor claridad expositiva nos referiremos en la siguiente descripción a los dibujos que a título de ejemplo se adjuntan a esta memoria.

15. En dichos dibujos, en la figura I se representa un aparato, esquemáticamente, y en vista lateral y en la figura II se representa en proyección horizontal.

20. Consta esencialmente el aparato de una tolva -1- en forma de paralelepípedo perfecto con paredes independientes móviles y perfectamente ajustables a las distancias deseadas, montada sobre una sólida mesa de sujeción. La base inferior de esta tolva está constituida por un expulsor móvil alternativo -2- accionado por la biela -3- y el manubrio -4-, con el que se empujan y guían uno por uno a los tipos -5- almacenados para hacerlos pasar por unidades entre las cuchillas -6- que cortan y escuadrian a la vez sus dos bordes laterales -7-, figura III. La posición de las cuchillas es perfectamente reglable ya que pueden desplazarse a lo largo de la guía o soporte -8- y fijarse por los tornillos -9- en la posición deseada. Entre el filo -10- de las cuchillas -6- y la lumbrera de salida de la tolva -1- se sitúan las escuadras de guía lateral -11- a su vez desplazables a lo largo de las guías pudiéndose fijar por los tornillos -12-.

35. El accionamiento del expulsor puede realizarse a mano, o mecánicamente por motor o correa atacando a la polea -13-.

Todo cuanto no afecte, altere, cambie o modifique la esencia del aparato descrito, será variable a los efectos legales de la Patente que se solicita.



40

N O T A.

Se reivindica como objeto de esta Patente de invención:

1.- Un aparato para rectificar automáticamente y por uni-

45. dades los dos lados laterales de los tipos de filetaje para imprenta ya cortados y fabricados a partir de series de la misma medida, caracterizado por el hecho de que queda formado por una tolva en forma de paralelepípedo, con sus paredes independientes de posición regulable a la medida igual y exacta al tamaño de los tipos de filetaje colocados planos; con descarga automática por su base inferior mediante un expulsor o corredera de movimiento alternativo y rectilíneo, el cual recoge uno a uno a los tipos almacenados y los empuja para hacerlos pasar entre dos cuchillas fijas de posición graduable que cortan y escuadrian correctamente ambos lados laterales de los tipos de filetaje.
50. 2.- El propio aparato de la reivindicación anterior, caracterizado por el hecho de que entre la boca lateral de salida de la tolva y el filo de las cuchillas, presente el aparato dos reglas o escuadras laterales de posición graduable, que guien lateralmente a cada tipo al salir de la tolva, garanticen su posición correcta de avance y eviten las vibraciones nocivas de las cuchillas.
55. Sean cuales fueren las circunstancias que concurren con la esencialidad de la Patente de invención definida en las anteriores reivindicaciones, cual objeto es:
60. 3.- "UN APARATO PARA RECTIFICAR AUTOMATICAMENTE Y POR UNIDADES LOS DOS LADOS LATERALES DE LOS TIPOS DE FILETAJE PARA IMPRENTA YA CORTADOS Y FABRICADOS A PARTIR DE SERIES DE LA MISMA MEDIDA".
65. Consta la presente memoria de tres hojas foliadas, mecanografiadas por una sola cara y del dibujo adjunto.
70. Barcelona doce de mayo de mil novecientos cuarenta y nueve.



P. A. de D. Francisco Muntané Blasco,

*Francisco Muntané Blasco*

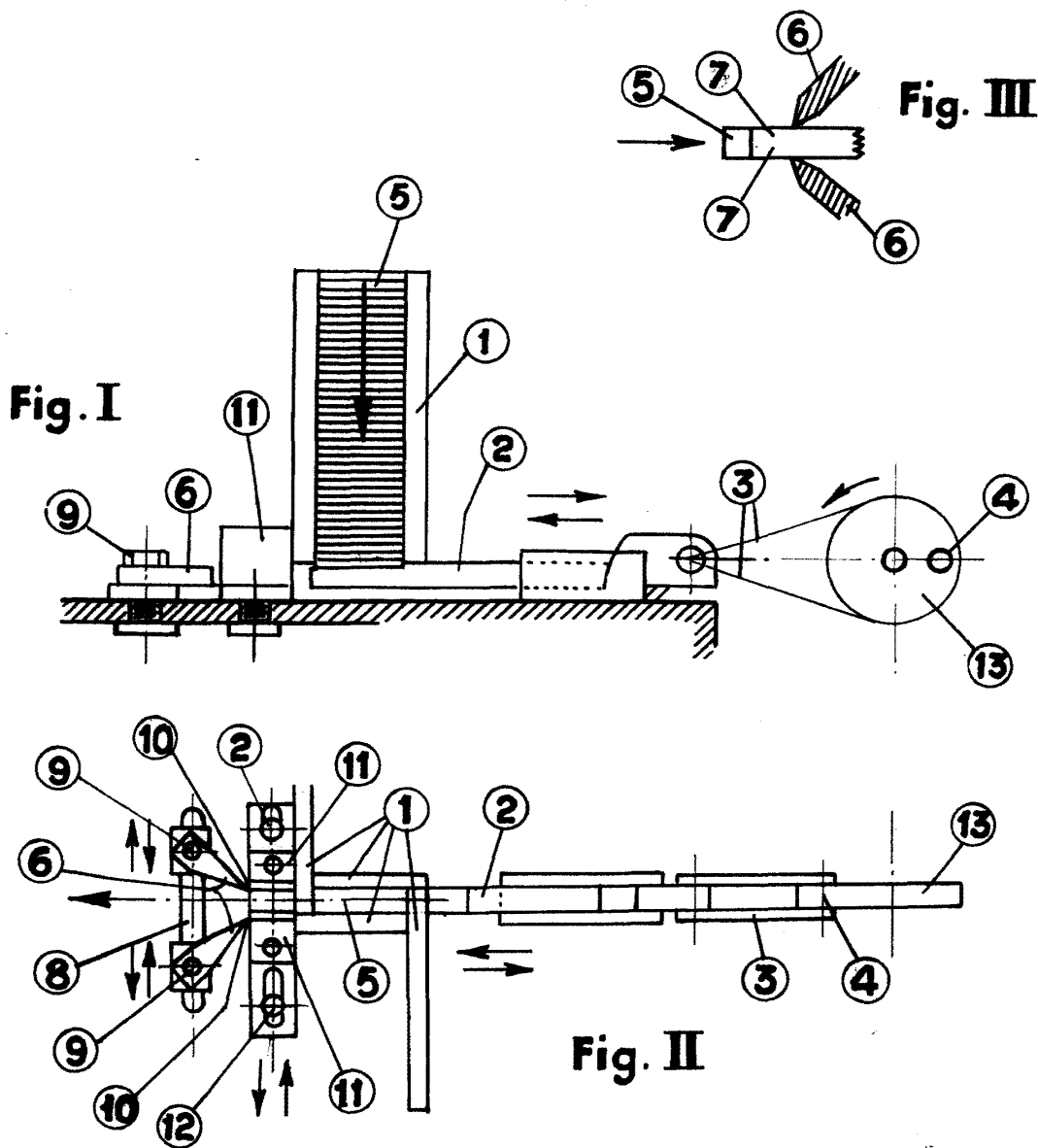

*Francisco Muntane Blasco*

ESCALA VARIABLE