

25.9.77
788239

180255



A63F

MODELO DE UTILIDAD

por VEINTE años

cuyo privilegio se solicita para España, sus territorios y plazas de soberanía, a favor de:

LUIS CONGOST, S.A.

entidad española, domiciliada en Hospitalet de Llobregat (Barcelona), Travesía Industrial s/n, relativo a:

"JUEGO DE HABILIDAD"

=====

25:9:74

188239



MEMORIA DESCRIPTIVA

La presente invención se refiere a un juego de habilidad, siendo de ejecución a mano por un solo jugador en cada intervención. - - - - -

- 5. Este juego está contenido en un receptáculo que consta de una base plana que posee una prominencia central y un reborde periférico con ranura anular interior, y de una cubierta cupuliforme transparente con resalte anular exterior en su parte inferior, en mutuo acoplamiento por ensamble del resalte y de la ranura citados, caracterizándose porque está constituido por un
- 10. disco soportante aplicado sobre la prominencia central de la base del receptáculo, estando fijado en el centro de este disco una placa con cuatro vástagos verticales, uno de ellos en el punto central y otros tres equidistantes entre sí y con respecto
- 15. al situado en el centro, habiendo en el interior del receptáculo cuatro anillos cuyo diámetro interior permite abarcar el conjunto de los citados vástagos, de modo que, agitando a mano el receptáculo, se trata de situar uno de los anillos en la parte central, comprendiendo a los cuatro vástagos, y los tres restantes
- 20. anillos en la parte periférica, comprendiendo cada uno de ellos, separadamente, uno de los otros tres vástagos. - - - - -

El disco soportante presenta marcados cuatro aros de colores distintos, distribuidos con arreglo a la situación final de los cuatro anillos según la norma del juego, de modo que estos anillos

25. poseen los mismos colores que dichos aros y deben ser colocados

25:9:74

188239



1 FEB 1954

en el aro del respectivo color. - - - - -

Otros objetos y características de la invención se irán dando a conocer en detalle a lo largo de la descripción que sigue, haciendo referencia a los dibujos ilustrativos que la acompañan.

5. En los dibujos: - - - - -

Figura 1, representa el juego en cuestión, visto en planta por su parte superior, estando desprovisto de la tapa del receptáculo. - - - - -

10. Figura 2, corresponde a una vista del mismo juego, según una sección de la figura anterior por una línea II-II, completada con la tapa. - - - - -

15. El juego de referencia, consta de un receptáculo formado por una base 1 y una cubierta 2, de un disco soportante 3, de una placa 4 con cuatro vástagos verticales 5, y de cuatro anillos 6. - - - - -

La base 1 del receptáculo, es una pieza moldeada en resinas sintéticas, que presenta un fondo 7 con pared de contorno 8 y una prominencia central plana 9, habiendo un surco anular 10 en la parte interior del contorno 8 junto al borde superior. -

20. La cubierta transparente 2 del receptáculo, es una pieza cupuliforme moldeada en resinas sintéticas, formando una pared 11 y una tapa 12, habiendo en dicha pared 11 un resalte anular exterior 13 junto a su borde inferior. - - - - -

25. Las piezas 1 y 2 se acoplan entre sí por ensamble a presión del surco 10 y resalte 13 respectivos. - - - - -

El disco soportante 3 está fijado en la parte superior plana

25:9:74

188239

1 FEB 1900



de la prominencia central 9 de la base 1; sobre este disco 3 está fijada la placa 4 con los cuatro vástagos verticales 5, los cuales están situados uno en el centro y los otros a su alrededor en equidistancia entre sí y con el del centro. Los

5. únicos elementos sueltos, consisten los cuatro anillos planos 6 que están libremente alojados en el receptáculo. - - - - -

La marcha del juego estriba en agitar el expresado receptáculo para acertar a colocar los anillos 6 como indica la figura 1, o sea de manera que un anillo 6 se sitúe en el centro abarcando a los cuatro vástagos, mientras los tres restantes anillos lo hagan a su alrededor, comprendiendo cada uno de ellos uno de los restantes vástagos 5. - - - - -

10.

Se prevé que el disco 3 posea en su cara superior unas figuras decorativas, singularmente cuatro aros de diferentes colores que marcan las posiciones que deben adoptar los anillos 6 como se ha explicado. En este caso, dichos anillos 6 también poseen distintos colores, por lo que al ser situados, deben hacerlo cada uno de ellos sobre el aro de igual color. - - - - -

15.

Descritas convenientemente las características de la invención, se hace constar que en la misma podrán introducirse cuantas variantes de detalle pueda aconsejar la experiencia, siempre que con ello no se modifique la esencialidad de la misma que es la que se resume y concreta en las reivindicaciones que siguen. - - - - -

20.

25. N O T A

Se declaran de novedad, utilidad y propiedad para España, sus territorios y plazas de soberanía, las siguientes: - - - - -

25-9-74

188239

71 FEB



REIVINDICACIONES

1.- Juego de habilidad, estando contenido en un receptáculo que consta de una base plana que posee una prominencia central plana y un reborde periférico con ranura anular interior, y de una cubierta cupuliforme transparente con resalte anular exterior en su parte inferior, en mutuo acoplamiento por ensamble a presión de la ranura y resalte citados, caracterizándose por que está constituido por un disco soportante fijado sobre la prominencia central de la base del receptáculo, estando fijada a su vez en el centro del disco una placa con cuatro vástagos verticales, uno de ellos en el punto central y los otros tres en mutua equidistancia y con respecto al del centro, habiendo en el interior del receptáculo cuatro anillos cuyo diámetro interior permite abarcar el conjunto de los cuatro vástagos, de modo que, agitando el receptáculo, se trata de situar uno de los anillos en la parte central, comprendiendo a los cuatro vástagos, y los tres restantes anillos en la parte periférica, comprendiendo cada uno de ellos, separadamente, uno de los otros tres vástagos.

2.- Juego de habilidad, según la reivindicación anterior, caracterizado porque el disco soportante tiene marcados cuatro aros en correspondencia con la posición final de los cuatro anillos, teniendo dichos aros unos medios para mutua diferenciación, en correspondencia con unos medios de los anillos. - - - -

3.- "JUEGO DE HABILIDAD". - - - - -

Todo ello conforme se describe y reivindica en la presente memoria que consta de seis hojas, foliadas y mecanografiadas

23-9-74

188239



por una sola de sus caras, y de dos figuras que la ilustran.

1 FEB. 1973

SECRETARIADO

Man. Linder

nsc.



FIG. 2

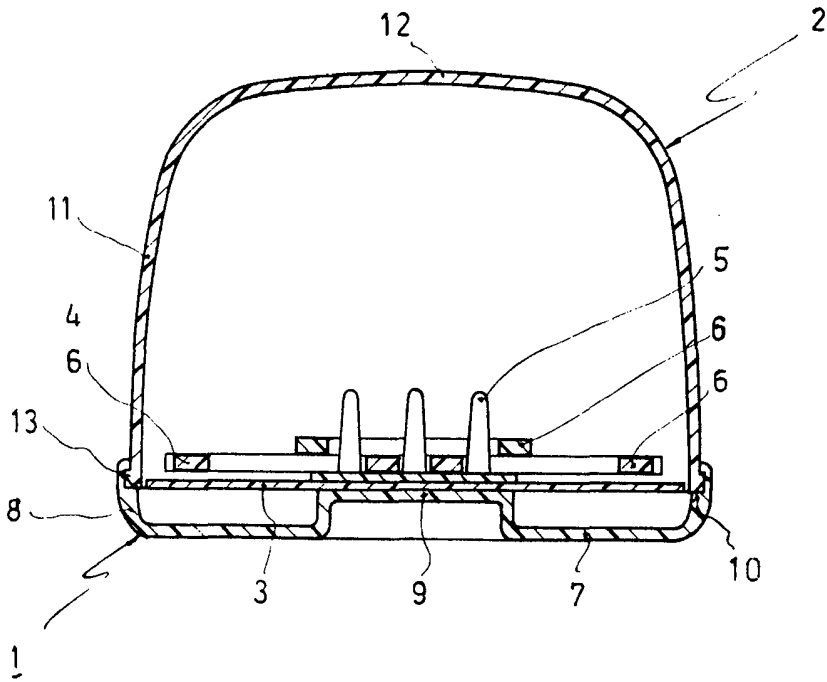
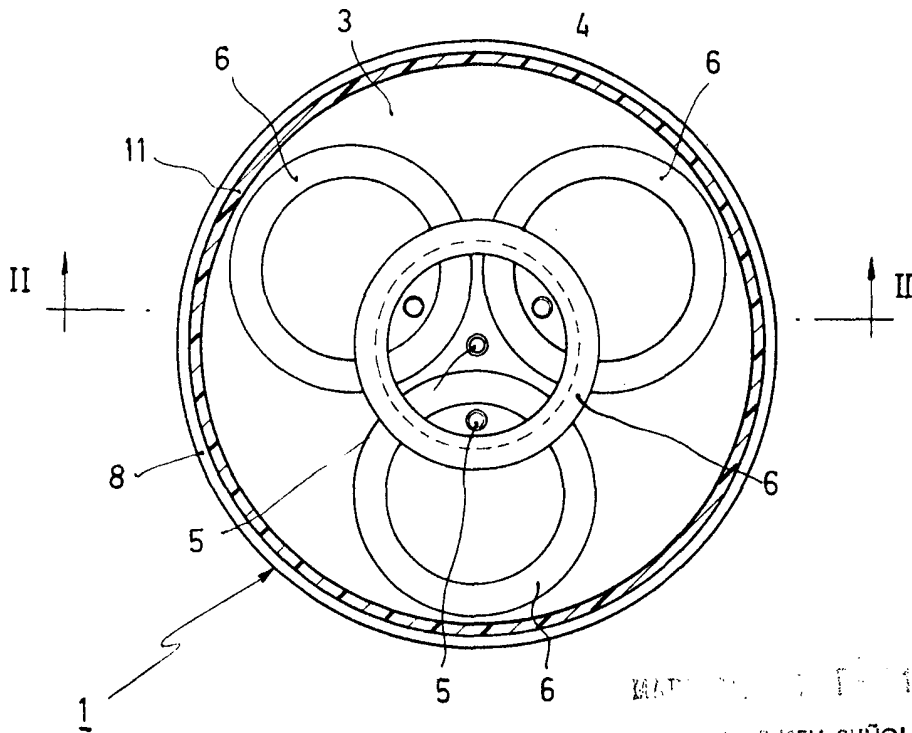

FIG. 1



EXAMEN DE PATENTE N.º 17-1973

INVENTOR: LUIS CONGOST SUÑOL

Man. Inven