

20.3.78

188207 O. G. 24.374.-MY.

B42F



MODELO DE UTILIDAD

M E M O R I A D E S C R I P T I V A

S o b r e :

"SOPORTE SUMINISTRADOR DE HOJAS DE PAPEL"

- - - - -

Solicitante: La Sociedad Anónima española: INDUSTRIAS FASE,
S. A., con domicilio en: Sánchez Pacheco, 19 -
M A D R I D - 2

- - - - -



El Modelo de Utilidad a que se refiere la presente Memoria, se destina a garantizar la explotación y la propiedad exclusivas, en todo el territorio nacional, de un soporte suministrador de hojas de papel.

5. Consiste el objeto en un soporte que comprende una caja de planta rectangular que comprende las hojas de papel a suministrar de una en una, que está cerrada por una tapa superior basculante abriendo por la parte delantera, y que puede estar complementado por la parte posterior y/o laterales con cualquier tipo de calendario, porta-bolígrafos, etc.

10. El soporte que presentamos sustituye con ventaja en una mesa de despacho a los consabidos blocs de notas cuyas hojas hay que arrancar una vez utilizadas. Por el hecho de contener hojas de papel sueltas (impresas o no) que van siendo entregadas una a una, con solo levantar la tapa y dejarla caer por su peso, proporciona una apreciable comodidad al usuario además de que las citadas hojas se presentan siempre correctamente cortadas, sin bordes dentellados o desgarrados al ser separadas del bloc.

15. Para mejor comprensión del objeto y solamente a título de ejemplo, se adjunta una hoja de planos en la que:

La figura 1, representa la vista superior en planta del conjunto del soporte según el Modelo, en su posición de cerrado.

20. La figura 2ª, representa la sección en alzado según el eje II-II de la figura 1, en la que el soporte está en la condición de cerrado.

La figura 3, representa la misma sección de la figura 2, pero en la condición de abierto.

25. La figura 4, representa la vista frontal del empuja-



dor basculante.

En dichas ilustraciones y en la subsiguiente descripción, los elementos integrantes del conjunto y sus partes principales han sido designados de acuerdo con la siguiente nomenclatura:

5.
 - 1.- Caja.
 - 2.- Labio angular realzado.
 - 3.- Paredes laterales.
 - 4.- Nervio semicilíndrico.
10.
 - 5.- Tapa encimera.
 - 6.- Eje horizontal.
 - 7.- Parte trasera.
 - 8.- Pestaña sobresaliente.
 - 9.- Soporte con tope posterior.
15.
 - 10.- Plaqueta horquillada.
 - 11.- Anillo de caucho.
 - 12.- Montón de hojas de papel.
 - 13.- Hoja superior.

Con referencia a las citadas ilustraciones, podemos ver que el soporte comprende una caja -1- de planta rectangular, cuyo lado delantero está constituido por un labio angular realzado -2- que forma rampa ascendente con respecto al fondo de la caja -1- y cuyo lomo, que ocupa un lugar inferior al de las paredes laterales -3-, sirve de apoyo a un nervio semicilíndrico -4- que guarnece la parte inferior del borde delantero de una tapa encimera -5- que cubre la embocadura superior de la caja -1- y que va articulada sobre un eje horizontal -6- situado en posición posterior, después del cual, la parte trasera del conjunto -7- adopta las formas más apropiadas a la aplicación para ella prevista (calendario, porta-bolígrafos,



porta-cigarrillos, etc.).

La zona central del borde delantero de la tapa -5- está provista de una pestaña sobresaliente -8- que facilita su manejo.

5. En la cara inferior de la tapa -5- y formando cuerpo con ella, va dispuesto un soporte con tope posterior -9- que posee dos horquillas de articulación para los dos salientes laterales de una plaqueta horquillada -10- capaz de realizar, por su propio peso y cuando se levanta la tapa -5-, movimientos basculantes sobre un plano vertical limitados por el citado tope posterior. El extremo libre de la plaqueta horquillada lleva realizado un escalonamiento que reduce su anchura en una zona que resulta sobrepuesta por un anillo de caucho -11-.

10. Con los elementos antes citados y contando con que en el interior de la caja -1- se ha colocado un pequeño montón de hojas de papel -12-, si partimos de la posición de reposo (figura 1) y realizamos el levantamiento parcial de la tapa -5-, la plaqueta horquillada -10- bascula y adopta una situación de aproximadamente a 90° con respecto a la dicha tapa -5-, cuya posición se ilustra en la figura 3.

15. Al dejar caer libremente la tapa -5-, el extremo libre de la plaqueta -10- guarnecido con el anillo de caucho -11- se apoya sobre la superior del montón de hojas de papel -12-, la empuja hacia delante y, haciéndola resbalar sobre la segunda hoja, hace que su borde -13- asome al exterior por entre el lomo superior redondeado del labio angular -2- (cuya rampa ascendente favorece la salida aunque se trate de la última hoja) y el nervio semicilíndrico -4- del borde delantero de la tapa -5-, de manera que la citada hoja -13- puede ser tomada y extraída con toda facilidad, permaneciendo el resto de las hojas



sueltas que componen el montón -12- apiladas sobre el fondo de la caja -1- y en disposición de suministrar una nueva hoja de papel mediante un nuevo movimiento de la tapa -5- y de los elementos basculantes adscritos a la misma.

5. Son variables las circunstancias de tamaño, forma y material particularmente referidas a cada uno de los elementos que integran el conjunto, en el que podrá ser variado todo aquello que no suponga una alteración de la esencialidad del objeto expuesto en la pasada descripción, la cual deberá ser considerada en su más amplio sentido y no como una limitación de posibilidades de realización.
- 10.

N O T A

- El Modelo de Utilidad, que se solicita por veinte años, para España, de acuerdo con la vigente Legislación, deberá recaer sobre: "SOPORTE SUMINISTRADOR DE HOJAS DE PAPEL", según las características esenciales de las siguientes:
- 15.

R E I V I N D I C A C I O N E S

- 1ª.- Soporte suministrador de hojas de papel, caracterizado por comprender una caja de planta rectangular cuyo lado delantero está constituido por un labio angular realzado que forma rampa ascendente desde el fondo de la caja y cuyo lomo redondeado, que ocupa un lugar inferior al de las paredes laterales, sirve de apoyo a un nervio semicilíndrico que garantiza la parte inferior del borde delantero de una tapa encimera que cubre la embocadura superior de la caja y que va articulada sobre un eje horizontal situado en posición posterior, después del cual, la parte trasera del conjunto adopta las formas más apropiadas a la aplicación para ella prevista (calendario, porta-bolígrafos, porta-cigarrillos, etc.).
- 20.
- 25.

30. 2ª.- Soporte suministrador de hojas de papel, según



la reivindicación 1ª, caracterizado porque, mientras que el borde delantero de la tapa está provisto en zona central de una pestaña sobresaliente que facilita su levantamiento, en su cara inferior y formando cuerpo con ella lleva solidario un soporte con tope posterior que posee dos horquillas de articulación para los dos salientes laterales de una plaqueta horquillada capaz de realizar, por su propio peso y cuando se levanta la tapa, movimientos basculantes sobre un plano vertical de aproximadamente 90º limitados por el antes citado tope posterior.

3ª.- Soporte suministrador de hojas de papel, según las anteriores reivindicaciones, caracterizado porque el extremo libre de la plaqueta basculante lleva realizado un escalonamiento que reduce su anchura en una zona que resulta sobrepuesta por un anillo de caucho, por medio del cual y con un movimiento que se combina con el levantamiento parcial de la tapa y la caída libre de la misma, empuja a la hoja superior del montón de hojas de papel sueltas alojado en el interior de la caja y hace que su borde delantero asome al exterior por entre el lomo redondeado del labio angular de la caja y el nervio semicilíndrico del borde delantero de la tapa, acción que se repite cada vez que se levanta la citada tapa hasta la total extinción del montón de hojas de papel.

4ª.- SOPORTE SUMINISTRADOR DE HOJAS DE PAPEL.

Según queda sustancialmente descrito en la presente memoria, que consta de siete hojas, escritas a máquina por una

./..

20-3-78

- 7 - 188207 31



de sus caras, y acompañada de dibujos.

Madrid, 31 de enero de 1973

INDUSTRIAS FASE, S. A.

P. P.

FRANCISCO GARCIA CABRERIZO
P. P.

Firmado: M.ª Dolores Jorquera

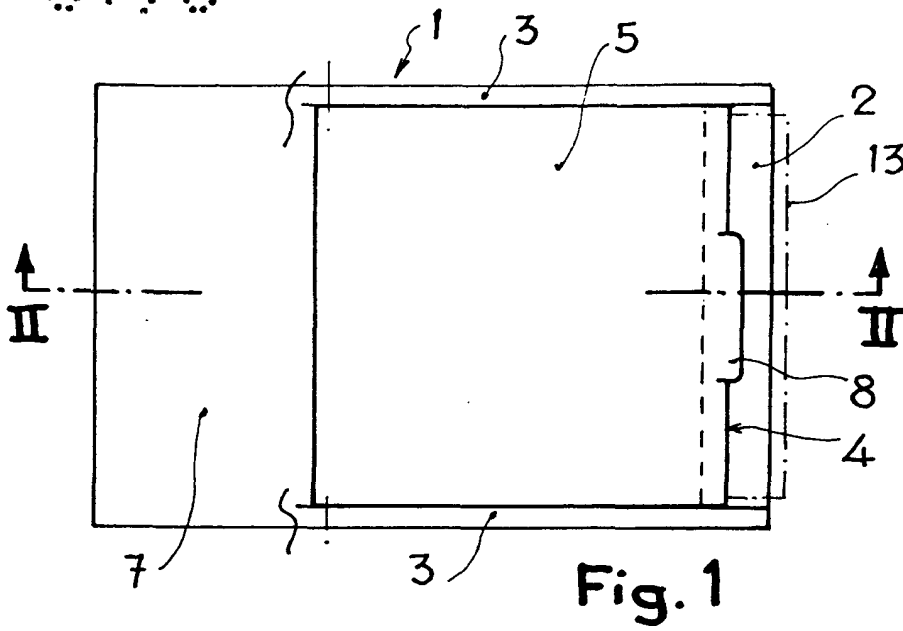

Fig. 1

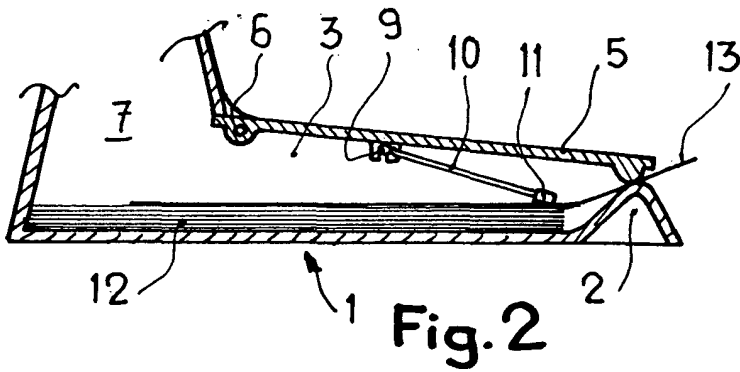

Fig. 2

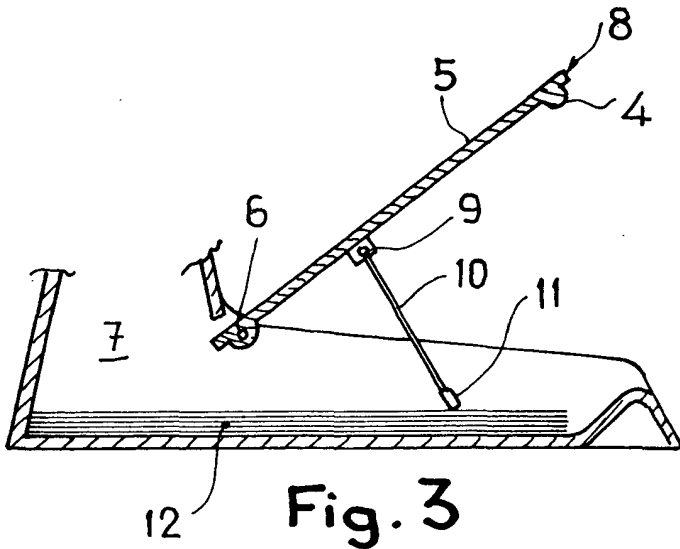

Fig. 3

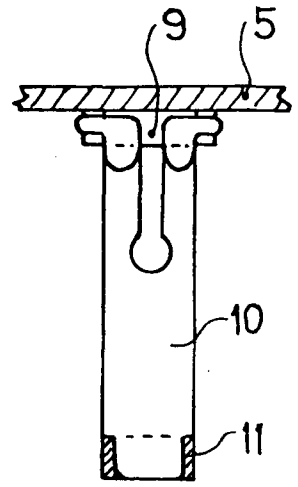

Fig. 4

Escala variable

Madrid, 31 ENE. 1973
INDUSTRIAS FASE, S.A.
P. P.

FRANCISCO GARCIA CABREIZO
P. P.

Firmado: M.ª Delores Jorquera