

11 MAY 5

188182

MEMORIA DESCRIPTIVA
=====

Correspondiente a una Patente de Invención, que se solicita por VEINTE AÑOS, para todo el Territorio Nacional, sus Colonias y Protectorado, por " NUEVO ELEVADOR REDUCTOR DE CORRIENTE ALTERNA DE APLICACION EN APARATOS RECEPTORES DE RADIO ", a favor de LUCELECTRO, S.L., establecido en MADRID. C/ Santísima Trinidad, nº 4, siendo inventores DON LORENZO NAVASCUES SALVATIERRA y DON RICARDO CASTILLEJO LAPENA.

EXPOSICION

5.- Hasta la presente son empleados varios tipos de elevadores reductores en aparatos receptores de radio que si bien cumplen su cometido, no por ello dejan de presentar ciertas dificultades en su parte constructiva.

10.- Sabido es que la corriente alterna debido a la tensión y saltos bruscos con aumento de voltaje, quemaria las resistencias de dichos aparatos fundiendo sus válvulas, por cuyo motivo se emplea un aparato auxiliar colocado entre este y la red que regula automáticamente la tensión.

15.- Los solicitantes de la presente Patente de Invención técnicos en la materia después de detenidos estudios y ensayos sobre esta particular, han ideado la construcción de un tipo de elevador reductor que reúne en si todas las condiciones eficientes lo que le coloca en un plano superior a los demás conocidos de esta especie.



DESCRIPCION

20.- Como su enunciado indica, consiste la esencialidad del presente registro de Patente de Invención en un nuevo elevador reductor de corriente alterna de aplicación en aparatos receptores de radio.

25.- Para mejor comprensión del objeto del invento, se hace referencia a la adjunta hoja de planos en la que a título de ejemplo se representan todas y cada una de las partes que lo componen y relación que guardan con las demás, debiendo interpretarse este concepto en su mas amplio sentido y nunca en limitativo.

30.- FIGURA 1a.- Representa una vista del aparato montado, construido totalmente en madera. En la misma se aprecian las siguientes referencias.

A- Vóltmetro con aguja indicadora provisto de una escala graduada de 0 á 200, con división señaladora de la tensión norml.

35.- B- Dispositivo de sujección a la estructura exterior. Está constituido por tornillo o similar.

C/ Tacos de goma aislante en número de cuatro que actúan de soporte.

D- Estructura exterior que adopta la forma de aparato de radio.

40.- FIGURA 2a.- Es una vista frontal de la tapa registro colocada en la parte posterior del aparato. Adopta forma rectangular construido asimismo en madera. En la misma se aprecian las siguientes referencias.

45.- E- Bornas-hembrillas de elevación y reducción de corriente, colocadas en sentido oblicuo y cuya mayor separación corresponde a la parte inferior.



F- Borna-hembrilla de regulación de la intensidad de la energía.

50.- G- Clavija de enchufe unipolar (banana) unida a un cable conductor. Encaja en la borna descrita F. Está constituida por un terminal de acero laminado plegado sobre sí y que conserva sus propiedades elásticas, asegurando una perfecta conexión. Su extremo anterior está formado por un cuerpo cilíndrico de materia aislante con una perforación para el acoplamiento de un tornillo de sujeción de la clavija propiamente dicha.

55.- H- Borna-hembrilla de toma de corriente de la red general. Está provista de un clave, digo cable conductor en cuyo extremo se ha acoplado un enchufe bipolar.

60.- I- Bornas-hembrillas de comunicación con el aparato receptor.

FIGURA 3a.- Representa una vista del núcleo central. En la misma se aprecian las siguientes referencias.

65.- J- Está formado por dos piezas iguales entre sí pues presentan unos entrantes y salientes que encajan exactamente formando un recuadro con dos ventanas rectangulares, construidas en chapa electromagnética.

70.- FIGURA 4a.- Es una vista de la bobina en torno al núcleo central. En la misma se aprecian las siguientes referencias.

L- Carcasa exterior que cubre el ambobinado.

75.- LL- Arrollamiento en torno al núcleo central, compuesto por hilos de cobre revestidos de esmalte, estando aisladas entre sí sus capas, por una serie de láminas de mica u otro material aislante.

M- Tomas de contacto en número de ocho para la regulación de la tensión. La bobina presenta a partir del centro



80.- de su eje de figura, un mayor embobinado hacia uno de sus extremos correspondiendo a las tomas de elevación de corrientes en conexión con las bornas-hembrillas E.

El otro extremo por presentar menor embobinado regula la energía a un menor voltaje.

N- Resistencias situadas entre la toma de corriente exterior y el inductor principal.

85.-

F U N C I O N A M I E N T O

Por medio del enchufe bipolar de la borna H, la corriente es tomada directamente de la red general. La misma pasa a través de la resistencia N formando al contacto con el núcleo y bobina un electroiman.

90.-

El clavijero E, por medio de su mando regulador G, acciona a modo de reostato, pues las conducciones de las bornas están constituidas en un determinado espesor de metal según la intensidad de la corriente.

95.-

En baja tensión puede regular la energía entre 60 y 200 voltios elevándola o reduciéndola a voluntad.

100.-

De la bobina parten dos derivaciones que corresponden a los dos polos (\pm -) para su conexión con el voltímetro el cual por medio de un dispositivo adecuado de fleje o muelle permite oscilar su aguja e indicar con precisión la potencia de la energía.

105.-

Se ha previsto de que la estructura exterior y tapa registro sea construida totalmente en madera, ya que los inventores han comprobado que la disposición de sus elementos interiores y esta materia aislante anula por completo la formación de corrientes parásitas, anula fácilmente un gasto superfluo de electricidad lo que no ocurre con los tipos de estructura metálica que dada su conductibilidad puede formar



110.- incluso circuitos cerrados con fundido de su bobina en cuyo caso la corriente pasaria directamente al aparato receptor quedando este sin defensa contra las bruscas sacudidas lo que supone un evidente peligro de quemarse sus resistencias, transformador o fundir las válvulas.

115.- La disposición de la resistencia o fusible colocada antes de la entrada de la corriente al núcleo principal, evita pueda fundirse el mismo asegurandola presencia de una corriente de tipo constante sin reacciones violentas.

120.- Dichas resistencias están constituidas por dos láminas de cartón amianto, resina, goma laca o cualquier otra materia aislante adecuada que encierran en si los hilos que forman el fusible.

V E N T A J A S

La estructura construida totalmente en madera anula por completo la formación de corrientes parásitas, lo que se traduce en un considerable ahorro de energía y económico.

125.- La forma especial de que esté dotada y su barnizado le presta un conjunto estético que armoniza con el aparato receptor.

130.- El núcleo central de chapa magnética en relación con su embobinado evita el constante zumbido que se observa en los demás sistemas que aunque en pequeña escala repercute en vibraciones en el altavoz dificultando la audicción.

Las bornas-hembrillas de elevación y reducción de corriente, y las de regulación dada su forma cilindrica hueca sirven de refrigeración al dispositivo interior.

135.- Su resistencia colocada en la toma de corriente garantizar una gran duración del inducido ya que ella de por si impide las constantes alternativas de la frecuencia.



Puede regularse facilmente la intensidad de la corriente oscilando esta entre 60 y 200 voltios.

140.- Los tacos de goma colocados en su parte inferior actuan como soporte consiguiéndose la finalidad práctica de no rayar el barnizado o pulimento del aparato de radio.

Su poco peso impide la deformación de la caja del radio receptor al ser colocado encima del mismo, lo que ocurriria con tipos pesados motivada por la presión constante.

145.- Al construirse en madera se consigue la ventaja importantisima de evitarse el empleo de chapa metálica saliendo por tanto su coste mucho mas reducido.

150.- La ingeniosa disposición de sus elementos asegura en todo momento su normal funcionamiento y sus resultados prácticos se traduce en una considerable economia de energia y mano de obra.

N O T A

155.- Descritas suficientemente las partes de que se compone esta Patente de Invención, su funcionamiento y ventajas se hace constar expresamente que cualquier modificación que se introduzca en el objeto descrito, tanto en su forma, dimensiones o clase de material empleado, se considerará incluida dentro del presente registro, siempre y cuando que no altere o modifique esencialmente la función característica a que está destinado.

160.- Por último se declaran de novedad y propia invención las siguientes:

R E I V I N D I C A C I O N E S

165.- 1a.- Nuevo elevador reductor de corriente alterna de aplicación en aparatos receptores de radio caracterizado porque su estructura exterior va totalmente construida en madera anulando la formación de corrientes parásitas, sus bornas de regulación de corriente facilitan la elevación y reducción de intensidad.



des que oscilan entre 60 y 110 voltios y de 110 a 200.

- 170.- 2a.- Nuevo elevador reductor de corriente alterna de aplicación en aparatos receptores de radio, según reivindicación anterior caracterizado porque la disposición de un núcleo central formado por dos piezas iguales entre si construidas en chapa magnética que sirven de inducido a un embobinado central, dotado a su vez de ocho tomas de corriente para la regulación de la intensidad accionada por un clavijero. La entrada de corriente de la red lleva una resistencia para asegurar una corriente uniforme a impedir formación de cortacircuitos.
- 175.-

- 180.- 3a.- NUEVO ELEVADOR REDUCTOR DE CORRIENTE ALTERNA DE APLICACION EN APARATOS RECEPTORES DE RADIO.

Todo ello tal y como se describe en la memoria que antecede, se reivindica en su nota y queda representado a título de ejemplo en la adjunta hoja de planos a los fines que se indican,

Esta memoria descriptiva consta de siete hojas foliadas y mecanografiadas por una sola de sus caras.

Madrid 11 de mayo de 1949

El Agente.

José M.^a Aranday

P. P.

128182

LAPENA

18812^o Fig. 1

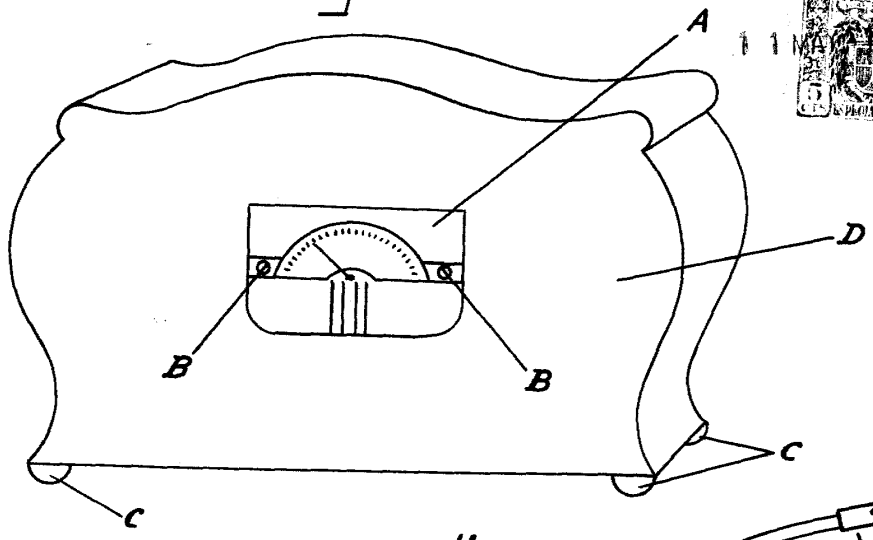

Fig. 2

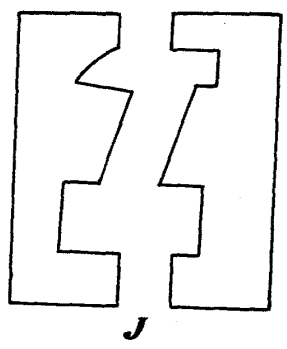
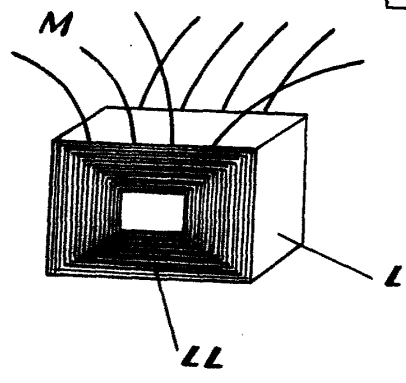
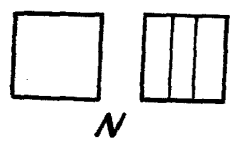
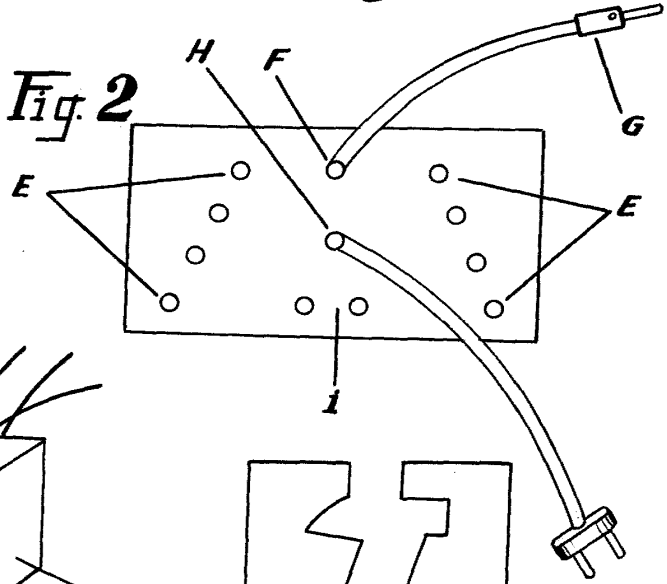

Fig. 4

Fig. 3

ESCALA VARIABLE
MADRID, MAYO, 1949

1 MAY 1949