

188161



188161

B 65 D

M O D E L O
D E
U T I L I D A D

a favor de Doña HORTENSIA CABRE MARGALEF, de naciona-
lidad española, domiciliada en Barcelona, calle Valen-
cia, 603, pral., 4ª, por "ESTUCHE-EXPOSITOR PARA CASSETTES".

- . -

MEMORIA DESCRIPTIVA

La presente invención se refiere a un nuevo es-
tuche-expositor para cassettes, que se caracteriza por
su simplicidad estructural, bajo precio de coste y efec-
tos altamente decorativos sin detrimento de los utilita-
rios que le son propios, permitiendo un perfecto acondi-
cionamiento de los cassettes y una clara visibilidad de
los mismos que facilita su elección y cómoda recogida,
facilitada por el propio estuche al quedar abierto en
función de expositor.

10. El uso constante y universal de cassettes como

188 167

24 ENE



- medio para obtener audiciones musicales o sonoras a elección del usuario, ha determinado la proliferación de estuches, álbumes o expositores para acondicionar aquéllos, pero estos elementos acondicionadores adole-
5. cen invariablemente de una estructuración escasamente práctica, de relativamente elevado precio de coste y poco atractivo visual o decorativo, de tal manera que su presencia incide negativamente en el conjunto de objetos que integran el equipamiento moderno de los
10. interiores de las viviendas.

- El estuche-expositor objeto de la presente invención, aparte de cumplir su misión acondicionadora de los cassettes con toda eficacia, y permitir la selección y recogida de los mismos con toda conocida,
15. presenta una configuración simple y de práctico montaje, que rebaja sustancialmente su precio de coste y lo convierte en un elemento más de adorno de la estancia.

- Consiste esencialmente el estuche-expositor ob-
20. jeto de la invención en un cuerpo preferentemente de material transparente, tal como metacrilato o similar, con una base plana de sustentación y dos testeros verticales que sobrepasan a aquélla por su borde posterior y a los que se articula, en la proximidad de su vértice
25. infero posterior, una tapa basculante en forma de "U" de ramas desiguales, correspondiendo la rama mayor a la tapa propiamente dicha o superficie de cubrimiento superior, y la menor a una pestaña que cierra inferior-

188 161



- mente el conjunto entre las partes salientes de los referidos testeros y que, al bascular la tapa en el sentido de apertura, empuja hacia arriba y frontalmente una placa basculante interior en forma de diedro, con una pared anterior que cierra el conjunto por su cara frontal y paredes laterales extremas por las que se articula a los testeros del cuerpo exterior, en puntos situados en la proximidad del vértice antero-inferior de los mismos y a cierta distancia de la base de sustentación, quedando el espacio
- 5.
10. comprendido entre las mencionadas paredes laterales de la placa basculante dividido en una pluralidad de estrechos compartimientos verticales por una serie de tabiques paralelos y equidistantes, quedando los mencionados compartimientos abiertos superiormente y por la parte posterior y destinándose a alojar cada uno de ellos una cassette de canto, previéndose en el borde posterior de la referida placa basculante interior un tope que limita la abertura máxima de la tapa y la inclinación a que puede aquélla llegar al ser empujada inferiormente por la rama
- 15.
20. menor de esta última.

- Para mejor comprensión de la presente memoria descriptiva se acompañan unos dibujos en los que, esquemáticamente y tan sólo a título de ejemplo, se representa un caso práctico de realización de un estuche-expositor para cassettes de conformidad con las características de la invención.
- 25.

En dichos dibujos, la figura 1 es una vista en perspectiva por la parte posterior del conjunto del es-

188 16 1₂₄ ENE.



tuche; la figura 2 es una vista del mismo estuche abierto, es decir actuando propiamente como expositor; la figura 3 es una sección transversal del estuche en posición cerrada; y la figura 4 es una vista similar a la anterior, pero con el estuche en posición abierta.

De conformidad con los dibujos, el estuche-expositor objeto de la invención comprende fundamentalmente una base de sustentación 1, sobrepasada por su parte posterior por las dos paredes laterales 2 que se elevan ortogonalmente sobre los lados extremos de aquélla y presentan en puntos próximos a sus vértices postero-inferiores sendos puntos de articulación 3 para la tapa superior 4, que se prolonga posteriormente en ángulo recto para formar la pared trasera 5. Esta pared vuelve a doblarse en ángulo recto para definir un ala inferior 6 que completa el cerramiento perimetral del estuche. En consecuencia, la tapa 4, junto con las paredes 5 y 6, forma una a modo de "U" basculante de ramas desiguales, cubriendo la parte superior, la posterior y parte de la inferior del estuche.

En el interior de éste aparece alojada una pared 7, en relación con la cual aparece en las paredes laterales exteriores 2 del estuche un punto de articulación 8, próximo a su vértice antero-inferior. A modo de diedro, la pared frontal 7 se prolonga en otra inferior 9, constituyendo entre ambas el soporte

188 16 1 24 ENE. 19



interior basculante para los cassettes, completado con los testeros o paredes verticales extremas 10, contiguas a las exteriores 2 del estuche.

5. El espacio comprendido entre las referidas paredes extremas 10 y el diedro 7-9, se halla dividido en estrechos compartimientos transversales 11, en los que se ubican los cassettes 12.

10. El borde libre extremo de la pared inferior 9 del soporte basculante interior descrito, presenta incorporada una regleta 13 determinante de un resalte inferior contra el que incide el borde 14 de la rama inferior 6 de la tapa al hallarse ésta en posición abierta (figuras 2 y 4).

15. El comportamiento del estuche descrito se deduce de cuanto queda expuesto, pudiéndose sintetizar del siguiente modo:

20. Para pasar de la posición cerrada de las figuras 1 y 3 a la abierta de las 2 y 4 (expositor), basta hacer bascular hacia arriba la tapa 4. Simultáneamente, la rama inferior 6 de ésta empujará hacia arriba y adelante al diedro 7-9, hasta que el borde 14 de dicha rama 6 choque con el tope formado por la regleta 13. El conjunto permanecerá en la posición abierta tanto tiempo como se desee, durante el cual podrán introducirse y extraerse los cassettes 12 de sus compartimientos 11. El cierre se efectúa, simplemente, haciendo bascular la tapa 4 en sentido contrario, es decir hacia abajo. Falto del apoyo de la rama 6 de la tapa, el diedro 7-9, por su propio peso y por el de los cassettes que contiene, desciende hasta

25.



volver a ocupar la posición de reposo.

- Serán independientes del objeto de la invención los materiales, formas y dimensiones, tanto absolutas como relativas, del estuche-expositor descrito y sus partes,
5. contenido a que se destine y, en general, todo cuanto no altere, cambie o modifique su esencialidad.

- . -

N O T A

Se reivindica como objeto del presente modelo de utilidad:

1. Estuche-expositor para cassettes, que se caracteriza por el hecho de estar formado por un cuerpo preferentemente de material transparente, con una base plana de sustentación y dos testeros verticales que sobrepasan a aquélla por su borde posterior y a los que se articula,
10. en la proximidad de su vértice infero-posterior, una tapa basculante en forma de "U" de ramas desiguales, correspondiendo la rama mayor a la tapa propiamente dicha o superficie de cubrimiento superior, y la menor a una pestaña que cierra inferiormente el conjunto entre las partes salientes de los referidos testeros y que, al bascular
15. la tapa en el sentido de apertura, empuja hacia arriba y frontalmente una placa basculante interior en forma de diedro, con una pared anterior que cierra el conjunto por su cara frontal y paredes laterales extremas por las que
- 20.

188 161

24 ENE



- se articula a los testeros del cuerpo exterior, en puntos situados en la proximidad del vértice antero-inferior de los mismos y a cierta distancia de la base de sustentación, quedando el espacio comprendido entre las mencionadas paredes laterales de la placa basculante dividido en una pluralidad de estrechos compartimientos verticales por una serie de tabiques paralelos y equidistantes, quedando los mencionados compartimientos abiertos superior y posteriormente y destinándose a alojar cada uno de ellos una cassette
5. de canto, previéndose en el borde posterior de la repetida placa basculante interior un tope que limita la abertura máxima de la tapa y la inclinación a que puede aquélla llegar al ser empujada inferiormente por la rama menor de esta última.
- 10.
15. 2. Estuche-expositor para cassettes.
- La presente memoria consta de siete hojas foliadas, escritas por una sola cara.

Barcelona, para Madrid, 24 de enero de 1973.

HORTENSIA CABRE MARGALEF
p.a.

J. TORTRAS

p.p.

A. GUILLEUMAS

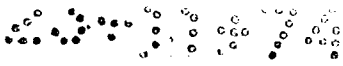

100101

Dos hojas
Hoja nº 1

D^a HORTENSIA CABRE MARGALEF

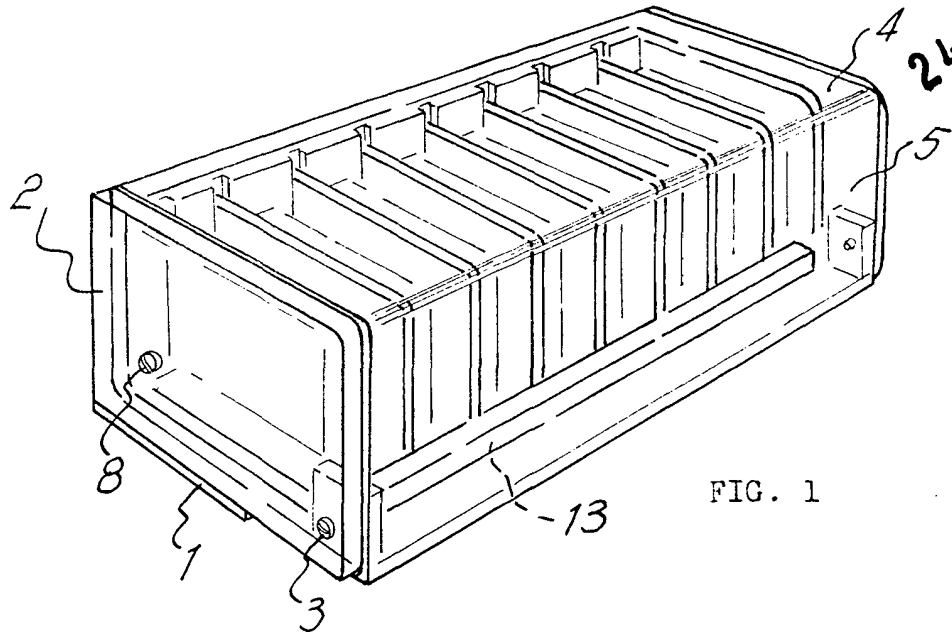

FIG. 1

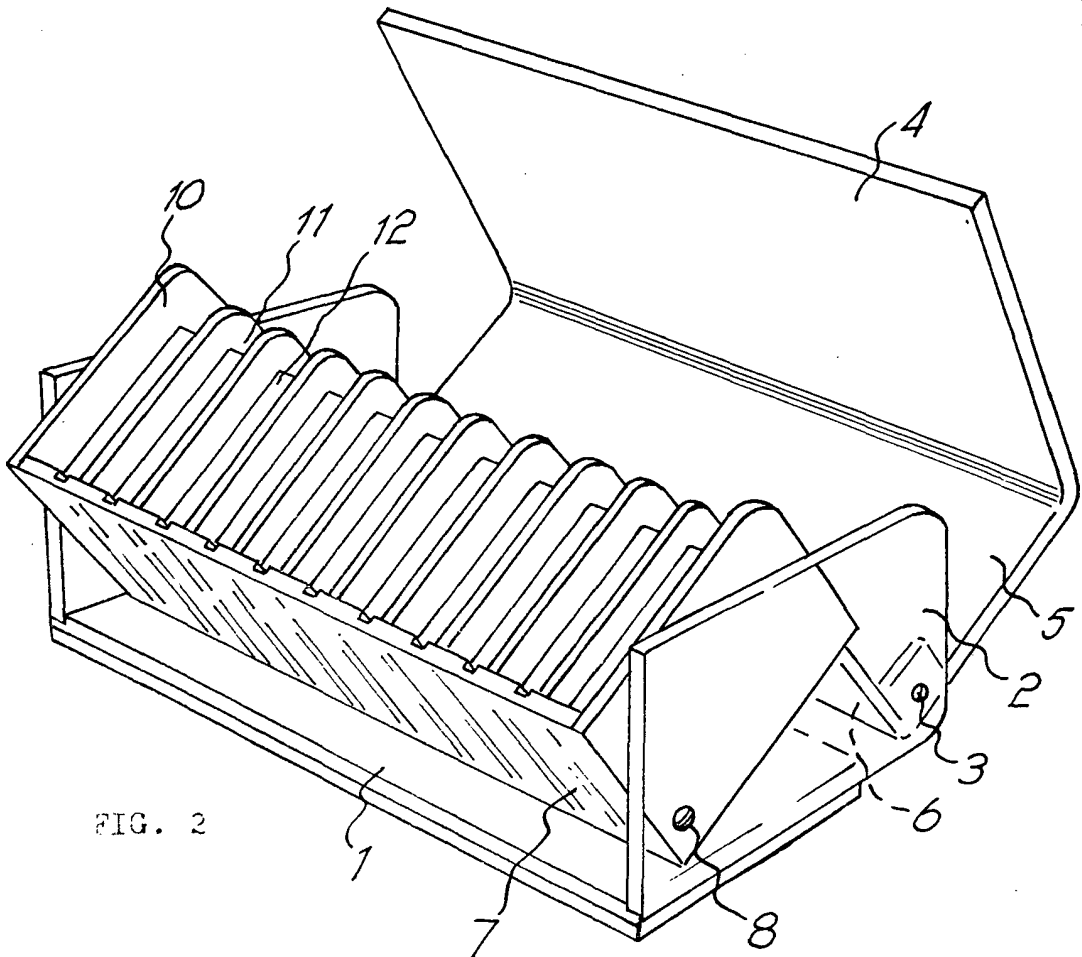

FIG. 2

Barcelona, 24 enero 1973
HORTENSIA CABRE MARGALEF
p.a. J. TORTRAS
p.p.

[Handwritten signature]
A. GULLEUMAS

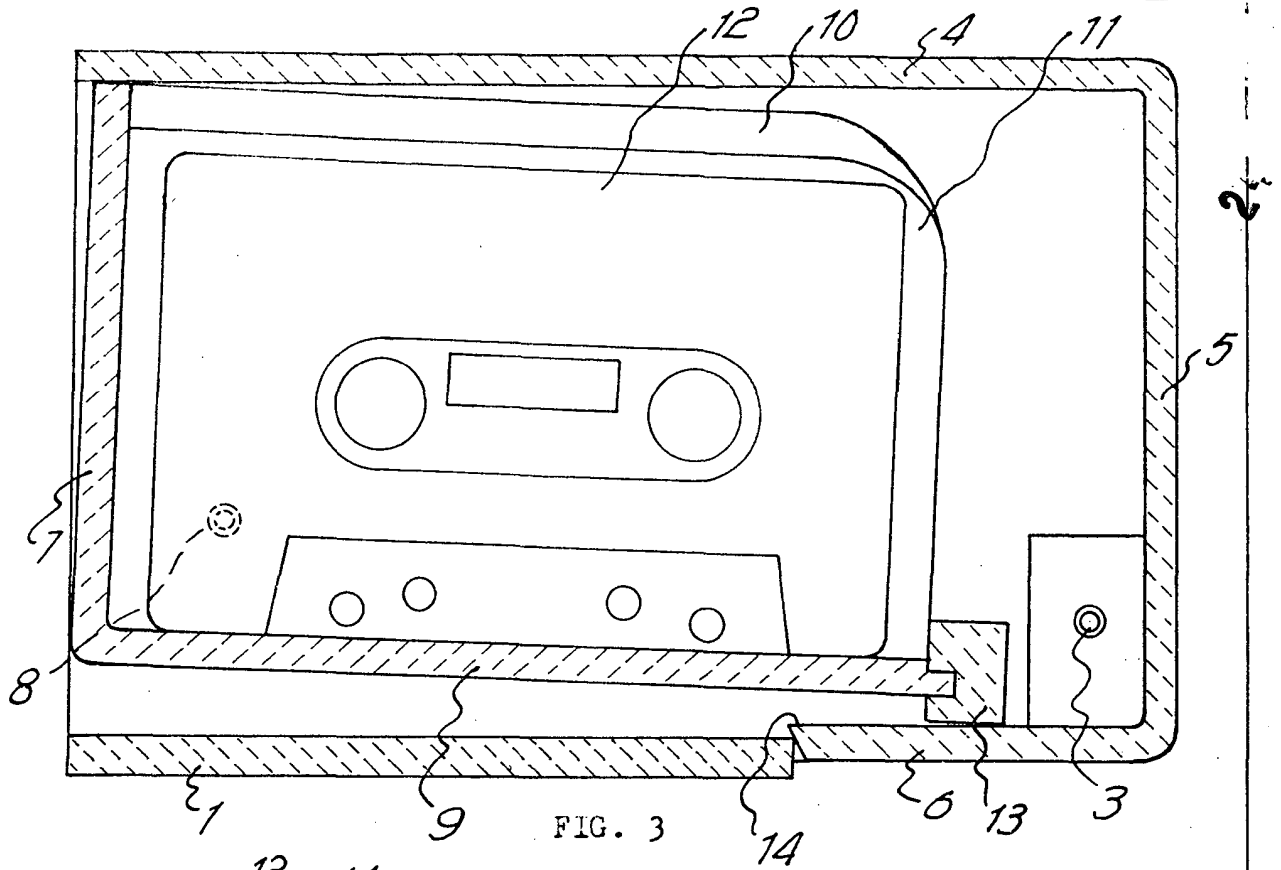

FIG. 3

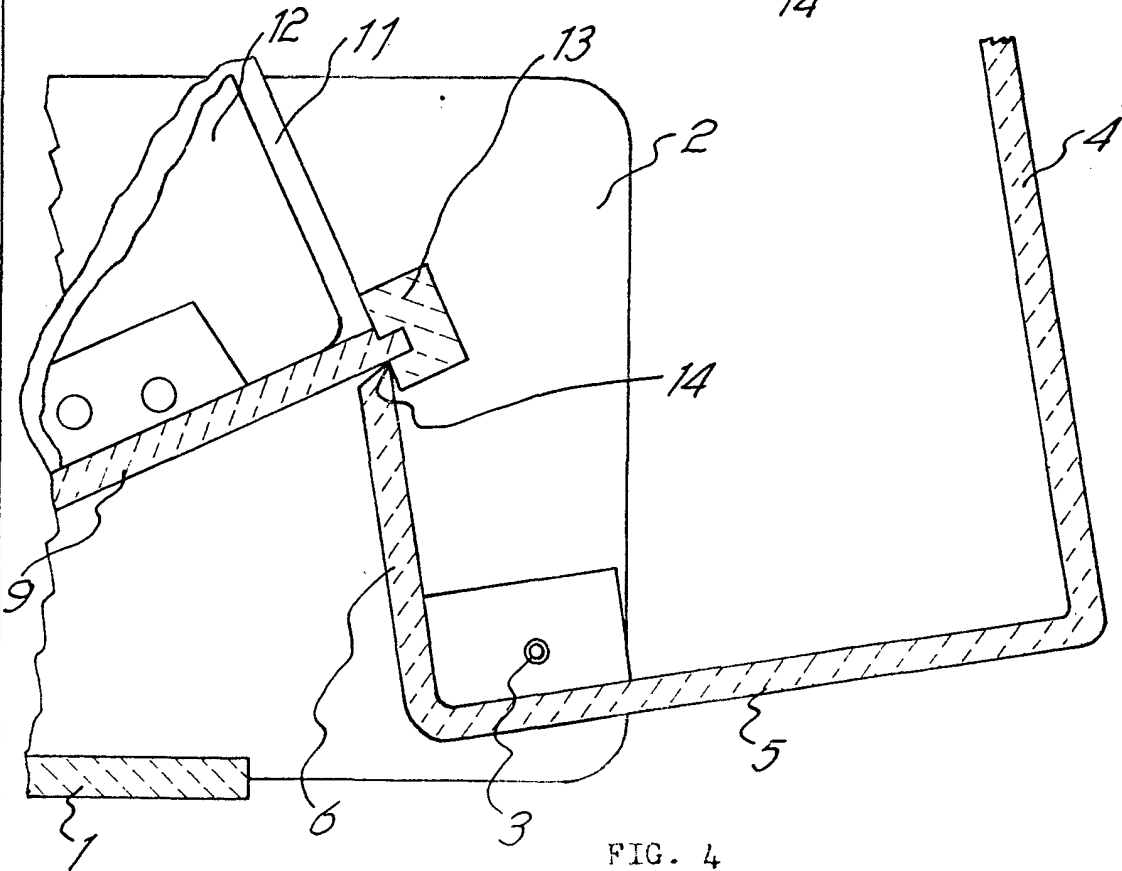

FIG. 4

Barcelona, 24 enero 1973
HORTENSIA CABRE MARGALEF
p.a. J. TORTRAS

p.p.