

188150

188150

20



B65D
F16A

M O D E L O
D E
U T I L I D A D

a favor de Don Ramón BISBE FABREGAS, de nacionalidad española, residente en Barcelona, calle Capitán Arenas, 11, por "ENVASE HERMÉTICO CON GRIFO SUMINISTRADOR".

- . -

MEMORIA DESCRIPTIVA

5. La presente invención se refiere a un envase con grifo suministrador, cuya característica esencial la constituye el hecho de simplificar el actual sistema de envasado de líquidos y embalaje de los recipientes correspondientes, así como el posterior suministro de los mismos.

10. En la actualidad, la contención de líquidos, cualquiera que sea su condición y naturaleza, suele realizarse en recipientes apropiados de diversa índole, los cuales son suministrados al distribuidor o consumidor en el interior de envoltentes rígidas o embalajes, propiamente dichos, al



objeto de preservarlos de posibles deterioros que pudieran producirse durante el transporte de los mismos de un lugar a otro. Ello, si bien cumple eficazmente con su cometido, implica un desaprovechamiento volumétrico del mencionado embalaje, ya que siempre quedan espacios muertos entre los envases alojados en su interior.

5. Por otro lado, cuando se debe utilizar el líquido en cuestión, es necesario efectuar la apertura del referido embalaje, extraer uno de los envases y abrirlo, lo cual, además de representar una notable pérdida de tiempo, lleva consigo el riesgo de rotura o deterioro de cualquiera de los citados envases, en función de su naturaleza, al quedar éstos sin su protección original.

10. Todos estos inconvenientes quedan solventados mediante el envase hermético, objeto de la presente invención, ya que el mismo, a la vez que aprovecha totalmente el volumen útil del embalaje en el que queda alojado, permite suministrar el líquido contenido sin necesidad alguna de efectuar la apertura del referido embalaje o protección exterior.

15. Dicho engase se caracteriza esencialmente por el hecho de estar constituido por una bolsa plegable de naturaleza impermeable, con gollete en el que ajusta el cuerpo de un grifo, la cual es susceptible de acondicionarse en el interior de una envolvente rígida, pero asimismo plegable, dotada de una abertura para la salida del antedicho grifo.

20. Los dibujos adjuntos muestran, esquemáticamente y tan sólo a título de ejemplo no limitativo del alcance de la presente invención, una forma de llevarla a la práctica.

12:10:34

- 3 -

188150

20 EN



5. En dichos dibujos, la figura 1 muestra una vista en perspectiva del mencionado envase antes de producirse su correcto montaje; la figura 2 es una vista en detalle del gollete propio de la bolsa, con el grifo incorporado; y la figura 3 muestra una vista en alzado, parcialmente seccionada, donde puede apreciarse al envase con el antedicho grifo saliente del mismo.

10. Tal como en los referidos dibujos se aprecia, el envase hermético con grifo suministrador objeto de la presente invención, está constituido por una bolsa plegable -1- de naturaleza impermeable y dimensiones apropiadas, la cual está dotada de un gollete -2- en el que ajusta un grifo -3- de tipo convencional, para el posterior vertido del líquido.

15. Dicha bolsa -1- es susceptible de acondicionarse en el interior de una envolvente rígida -4- de naturaleza adecuada, la cual está provista por la parte inferior de una de sus caras de un entrante -5- con un orificio -6- a través del que sobresale el antes mencionado grifo -3-.

20. Por otro lado, el gollete -2- de la bolsa -1- sirve también como orificio de llenado de la misma, una vez se halla alojada en el interior del embalaje -4-.

25. El embalaje -4- preferiblemente de cartón o material análogo, es plegable y presenta una superficie plana antes de ser armado para actuar de contenedor, lo cual supone un evidente ahorro de espacio para su almacenamiento previo. Por otra parte, una vez vaciado su contenido puede ser desechado, dado su escaso valor.

12:10:74

- 4 -

133 150

20 E



Serán independientes del alcance de la presente invención los detalles accesorios y las características constructivas empleadas en su realización, sin que ello altere la esencialidad de las siguientes reivindicaciones.

- . -

N O T A

5. Se reivindica como objeto del presente modelo de utilidad:

1. Envase hermético con grifo suministrador, caracterizado esencialmente por el hecho de estar constituido por una bolsa plegable de naturaleza impermeable, con gollete en el que ajusta el cuerpo de un grifo, la cual es susceptible de acondicionarse en el interior de una envolvente rígida pero asimismo plegable, dotada de una abertura para la salida del antedicho grifo.

10.

2. Envase hermético con grifo suministrador.

La presente memoria descriptiva consta de cuatro hojas foliadas escritas a máquina por una sola cara.

Barcelona, 20 de enero de 1973

Ramón BISBE FABREGAS

p.a.

L. PONTI

RS



20 ENE 1973



FIG. 1

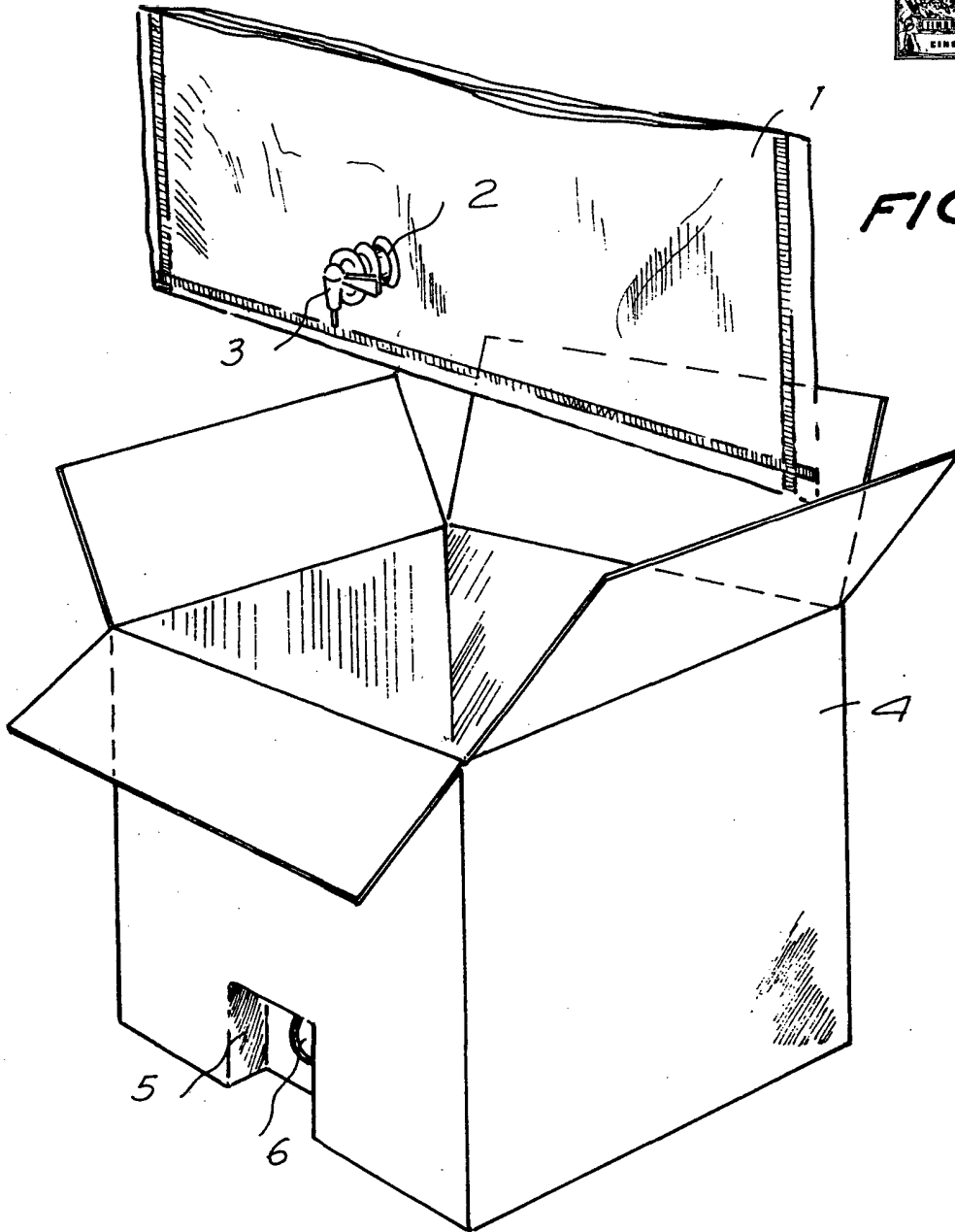

5007710

Barcelona, 20 ENE. 1973

p.a. L. PONTI

PP
[Handwritten signature]

FIG. 2

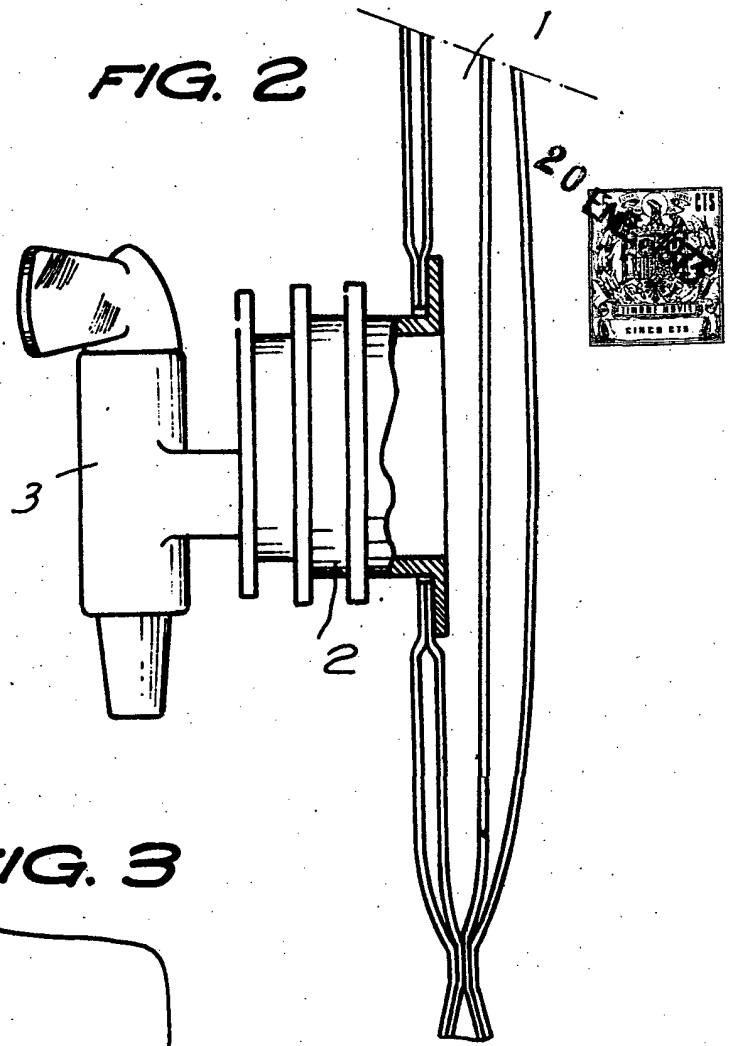
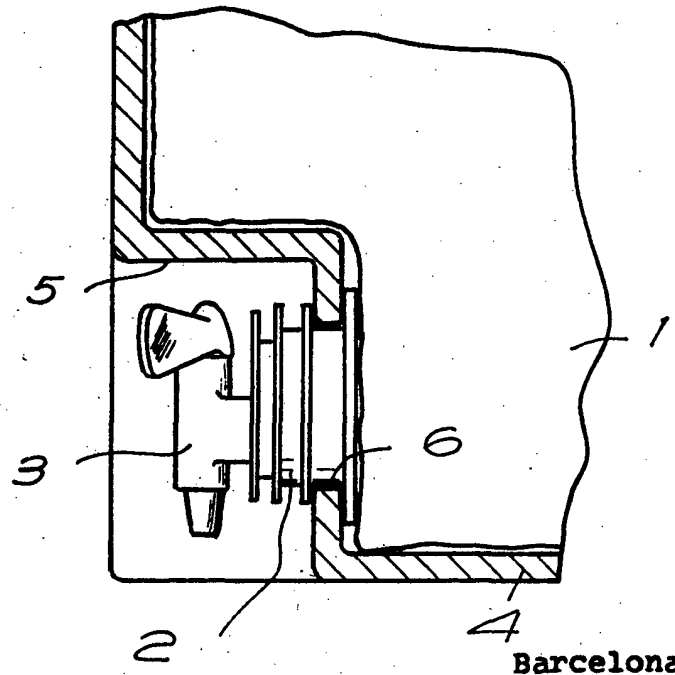

FIG. 3



Barcelona, 20 FNE 1073

P.a. L. FONTS
R.F.

207716