



B650

M O D E L O
D E
U T I L I D A D

a favor de Don José GARCÍA FARELL y Don José CAMPANYÁ RIBÓ,
de nacionalidad española, residentes en Santa María de Bar-
bará (Barcelona), calle Lisboa, 20, por "TAPÓN CON MEDIOS
DE PRECINTADO".

- . -

MEMORIA DESCRIPTIVA

La presente invención se refiere a un tapón con
medios de precintado, cuya característica esencial la cons-
tituye el hecho de garantizar que el producto envasado no
sufra alteración alguna antes de llegar al consumidor.

Cada día es más patente el auge que va adquirien-
do el consumo de productos envasados, por lo que, en conse-
cuencia, se hace necesario por parte del fabricante garanti-
zar que el referido producto no sufra alteración antes de
llegar al consumidor. Para ello es indispensable prever un
dispositivo de cierre del envase mediante el cual se obtenga



tal seguridad, al mismo tiempo que dicho dispositivo debe cumplir con las condiciones adecuadas de facilidad de manejo, simplicidad y bajo coste de fabricación, al objeto de que no repercuta de forma notable sobre el precio global del producto, ni represente dificultad alguna para el consumidor.

5. Con tal intención se ha ideado el tapón con medios de precintado, objeto de la presente invención, el cual a la vez que cumple eficazmente con su función específica, reune las características antes apuntadas.

10. Esencialmente, dicho tapón, especialmente del tipo acoplado a rosca o similar, sobre el envase correspondiente, se caracteriza por presentar unido junto a su boca un saliente periférico de sección angular, con la pared externa de longitud suficiente para ajustar contra cualquier expansión del cuerpo del envase, cuyo saliente presenta superiormente y a todo su alrededor una serie de orificios, en los que se introduce selectivamente a presión un botón de forma correspondiente, unido a una fina tira engarzada en un punto apropiado del cuerpo del envase.

15. Los orificios del saliente unido al cuerpo del tapón tienen ventajosamente sección decreciente hacia el interior, en tanto que el botón que debe introducirse en los mismos tiene ventajosamente forma cónica y va dotado de una entalla longitudinal lateral para facilitar su acoplamiento a presión en uno cualquiera de aquellos orificios.

20. Asimismo, la fina tira portadora del botón terminal presenta ventajosamente en su extremo opuesto un ojal,



para permitir la formación de un bucle de engarce.

Los dibujos adjuntos muestran, esquemáticamente y tan sólo a título de ejemplo no limitativo del alcance de la presente invención, una forma de llevarlo a la práctica.

5.

En dichos dibujos, la figura 1 muestra una vista en perspectiva del tapón y medios de precintado, antes de ser montados sobre el cuello del envase; la figura 2, es una vista igual a la anterior, una vez efectuado el montaje de aquellos; la figura 3, muestra una sección longitudinal correspondiente a la figura anterior; la figura 4 es una sección longitudinal del extremo de la tira fina dotado del botón, antes que éste sea introducido en uno de los orificios del saliente periférico unido a la boca del tapón; la figura 5, muestra una vista igual a la anterior, una vez introducido el mencionado botón; la figura 6, es una vista en planta del mismo, antes de su introducción en el citado orificio; y la figura 7, muestra una vista igual a la anterior en el momento de su introducción.

10.

15.

20.

25.

Tal como en los referidos dibujos se aprecia, el tapón con medios de precintado, objeto de la presente invención, está constituido por un cuerpo -1-, susceptible de ser roscado sobre el cuello -2- del recipiente -3- que a tal objeto está provisto de un fileteado -4-, el cual presenta unido junto a su boca -5- un saliente periférico -6- de sección angular, con la pared externa de longitud suficiente para facilitar su ajustaje contra cualquier expansión del cuerpo del mencionado envase -3-. Dicho saliente

188 147 20



-6- presenta por la superficie superior y a todo su alrededor, una pluralidad de orificios -7- en los que se introduce selectivamente y a presión un botón -8- de forma cónica y naturaleza preferentemente termoplástica dotado de una entalla longitudinal lateral -9-, que facilita aquella introducción, cuyo botón -8- se halla unido a una fina tira -10-, también de naturaleza preferentemente termoplástica, que por su extremo opuesto está dotada de un ojal -11- para permitir la formación de un bucle -12- de engarce sobre un asa -13- propia de la parte superior del envase -3-.

Asimismo, los orificios -7- del saliente periférico -6-, tienen una sección decreciente hacia el interior, al objeto de facilitar la introducción del botón -8-, el cual y una vez introducido queda retenido en el interior del mismo como consecuencia de la antedicha sección decreciente propia de aquellos.

Serán independientes del objeto de la presente invención, los detalles accesorios y las características constructivas empleadas en su realización, sin que ello altere la esencialidad de las siguientes reivindicaciones.

- . -

N O T A

Se reivindica como objeto del presente modelo de utilidad:

1. Tapón con medios de precintado, especialmente

18814720 EN



- del tipo acoplado a rosca o similar sobre el envase correspondiente, que se caracteriza por el hecho de presentar unido junto a su boca un saliente periférico de sección angular, con la pared externa de longitud suficiente para ajustar contra cualquier expansión del cuerpo del envase,
5. cuyo saliente presenta superiormente y a todo su alrededor una serie de orificios, en los que se introduce selectivamente a presión un botón de forma correspondiente, unido a una fina tira engarzada en un punto apropiado del cuerpo del envase.
- 10.

2. Tapón con medios de precintado, según la reivindicación anterior, que se caracteriza por el hecho de que los orificios del saliente unido al cuerpo del tapón tienen ventajosamente sección decreciente hacia el interior, en tanto que el botón que debe introducirse en los mismos tiene ventajosamente forma cónica y va dotado de una entalla longitudinal lateral para facilitar su acoplamiento en uno cualquiera de aquellos orificios.
- 15.

3. Tapón con medios de precintado, según las reivindicaciones 1 y 2, que se caracteriza por el hecho de que la fina tira portadora del botón terminal presenta ventajosamente en su extremo opuesto un ojal, para permitir la formación de un bucle de engarce.
- 20.

4. Tapón con medios de precintado.

Todo ello según queda descrito en la presente memoria y resumido en las reivindicaciones contenidas al final de la misma, establecida de acuerdo con el artículo 100 del vigente Estatuto sobre Propiedad Industrial y que comprenden

25-11-74

- 6 -

188 147 20



en conjunto seis hojas foliadas, escritas a máquina por una sola de sus caras.

Barcelona, 20 de Enero de 1973

José GARCÍA FARELL y

José CAMPANYÀ RIBÓ

p.a.

25-11-74

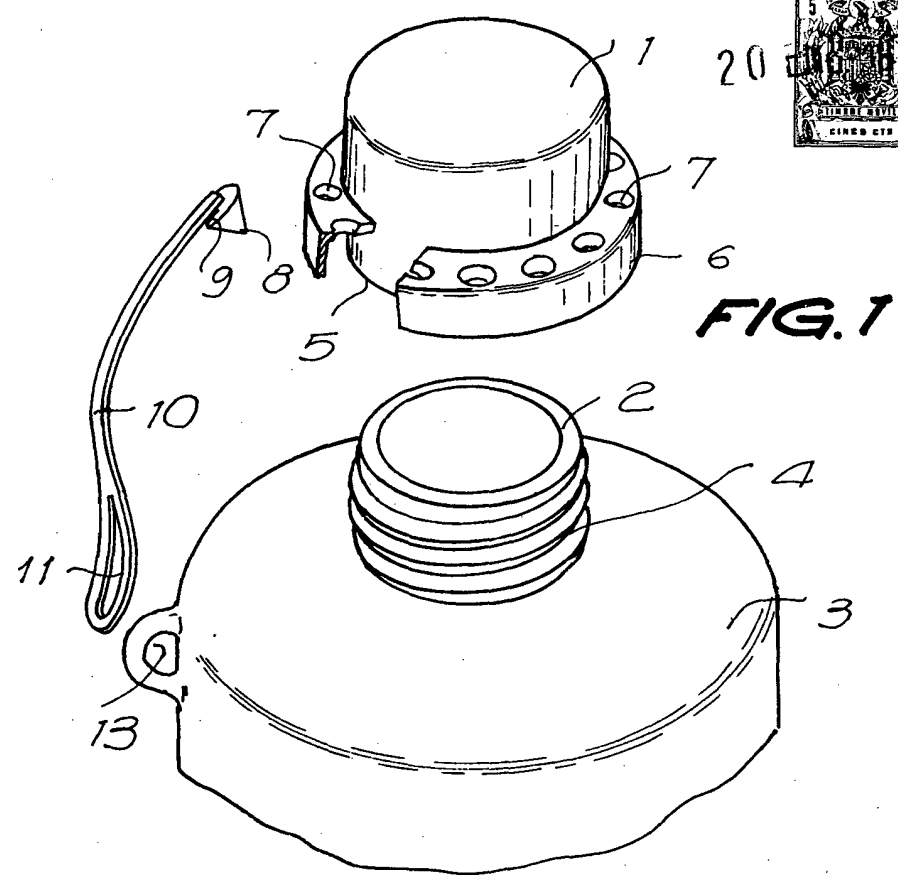

FIG. 1

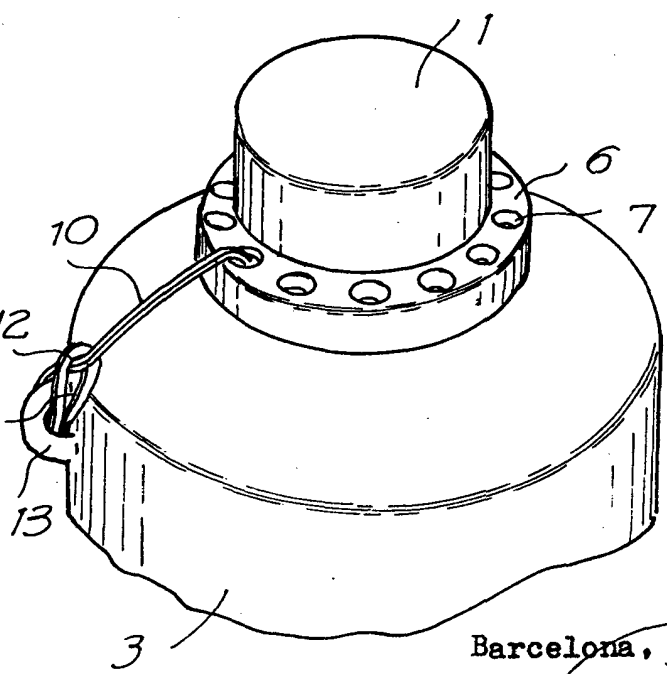
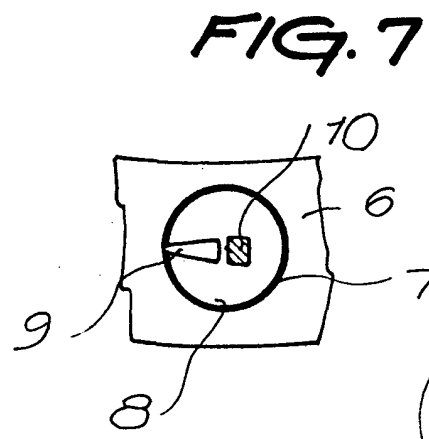
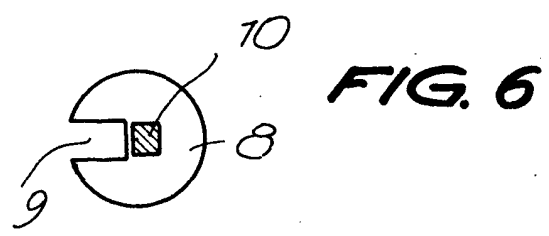
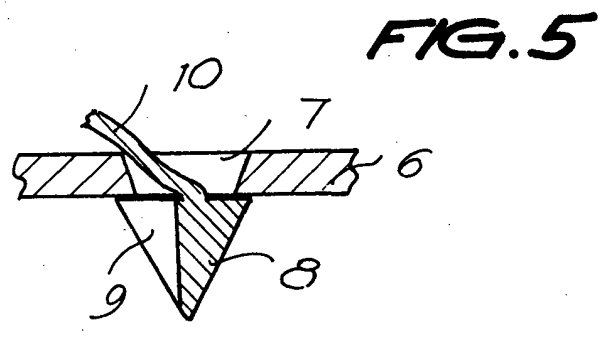
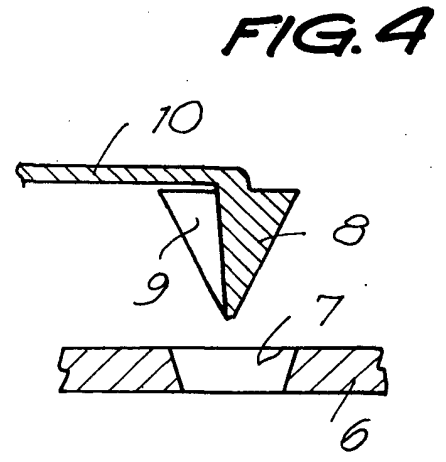
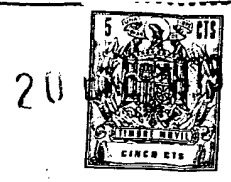
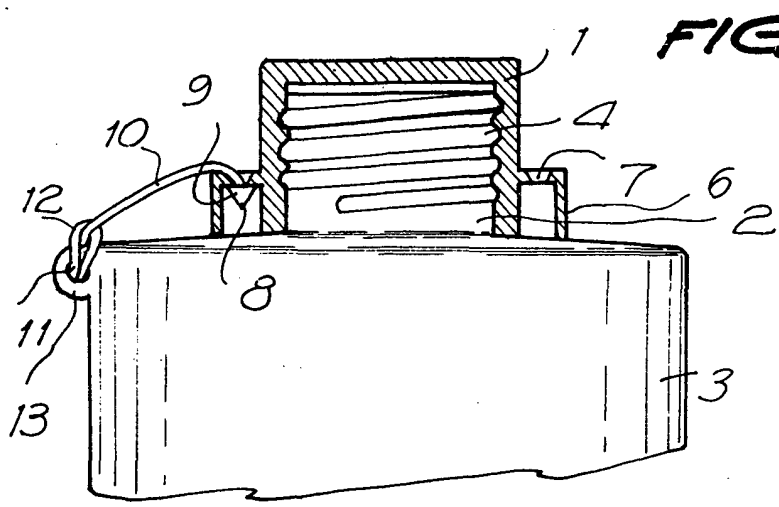

FIG. 2

Barcelona, 20 de enero de 1973

p.a.

23237/2



Barcelona, 20 de enero de 1973

p.a.

232311C