

4-2-75

188 130

188138



A44C

MEMORIA DESCRIPTIVA

Correspondiente a un Modelo de Utilidad por 20 - años, para todo el territorio español por: SORTIJA COMPUESTA, a favor de Don Gustavo Sousa Pérez, de nacionalidad española, residente en Madrid, Osa Mayor, nº 141.

El Modelo que se describe concierne a una sortija básica cuya piedra o elemento decorativo va montado sobre un fino aro y en esta condición puede ser perfectamente utilizada.

5.-

Su esencial característica consiste en un suplemento anovable constituido por una funda anular que puede

10.- ra definirse como una funda hueca en el interior de la cual resulta comprendido con cierto ajuste el fino aro antes citado dejando al exterior la piedra o elemento decorativo que lo adorna.

15.- Dado por hecho que el aro fino sea de distinto material que la funda anular, se crea la sensación de que existen dos diferentes joyas con piedra o elemento decorativo idéntico, cuando la realidad es que son una sola que, incluida en el interior de la funda, queda oculta y se muestra bajo una forma completamente diferente.

20.- Para conseguir este resultado, la funda anular comprende un anillo enterizo que está lateralmente rematado por una corona provista de bordes irregulares a los que se acopla la piedra o elemento decorativo de la sortija básica después de que su fino aro ha sido hecho pasar a través de la misma, en la que se ha previsto una zona rebajada que es la única que lo permite y que está alineada o desplazada un pequeño giro de la posición normal de acoplamiento de los dos elementos que, una vez dispuestos en la situación de montaje, son mantenidos en ella por el propio dedo del usuario, que actúa como cerrojo.

30.- Para mejor comprensión del objeto y adlamento a título de ejemplo, se adjunta una hoja de planos en la que:

La figura 1, representa la vista en planta de la sortija básica dotada de un aro fino.

La figura 2, representa la vista lateral de la sortija de la figura 1.

La figura 3, representa la vista en planta del suplemento o funda anular enteriza.

35.- La figura 4, representa la sección según A-A de

la figura 3.

La figura 5, representa la vista frontal de la dicha funda anular.

40.-

Refiriéndonos a las citadas ilustraciones, vemos que la sortija básica (figuras 1 y 2) está constituida por un aro fino -1- que soporta una gran piedra o elemento decorativo -2-.

45.-

Por su parte, la funda anular (figuras 3, 4 y 5) es un anillo -3- de sección acanalada y su parte frontal - está ampliada por una corona -4- cuyos bordes irregulares se adaptan en el montaje contra la piedra o elemento decorativo -2-, después de haber permitido el paso del perímetro exterior del aro -1- por un determinado lugar previsto para ello y no indicado en el dibujo, el cual aro queda alojado en el anillo acanalado -3- y es mantenido en dicha posición por la presencia del dedo del usuario sobre el que se dispone la sortija compuesta, el cual dedo hace las veces de cerrojo.

50.-

55.-

Son variables las circunstancias de tamaño, forma y material particularmente referidos a cada uno de los elementos que integran el conjunto, en el que podrá ser variado todo aquello que no suponga una alteración de la esencialidad del objeto expuesto en la pasada descripción, la cual deberá ser considerada en su más amplio sentido y no como una limitación de posibilidades de realización.

60.-

- N O T A -

El Modelo de Utilidad que se solicita reconocerá sobre las particulares características de las siguientes

65.-

= REIVINDICACIONES =

1º - Sortija compuesta del tipo que comprende una sortija básica cuya piedra o elemento decorativo va montado sobre un fino aro que puede o no incluirse en el interior - de una funda anular hueca que le da diferente apariencia, -

70.-

caracterizada dicha sortija porque la funda anular comprende un anillo enterizo de sección acanalada cuya parte frontal está provista de una corona cuyos bordos irregulares se adaptan en el montaje contra la piedra o elemento decorativo de la sortija básica después de haber permitido el paso

75.-

del perímetro exterior del aro de la misma por un ensanchamiento realizado en lugar para ello previsto, el cual aro queda alojado en el anillo acanalado de la funda y es mantenido en dicha posición por la presencia del dedo del usuario sobre el que se dispone la sortija compuesta, el cual - dedo hace las veces de cerrojo.

80.-

2º - SORTIJA COMPUESTA.

Madrid, 29 de Enero de 1.973

VICENTE OCHOA
P.F.

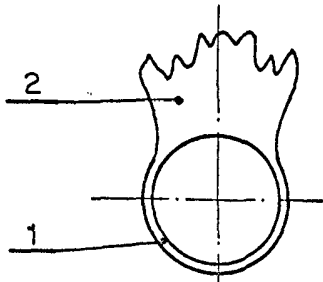

Fig. 1

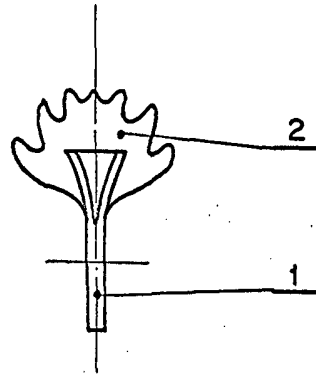

Fig. 2

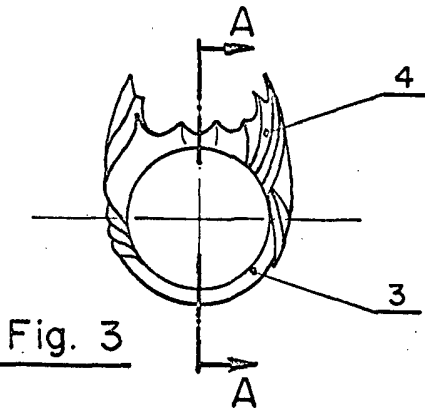

Fig. 3

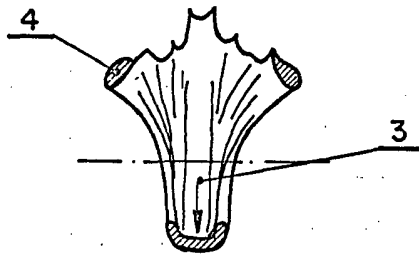

Fig. 4

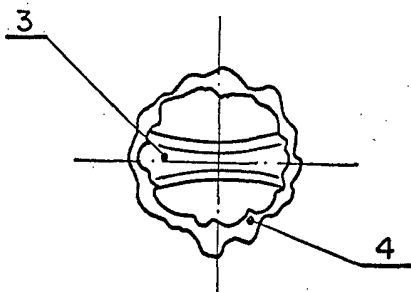

Fig. 5

Madrid. 29 de Enero de 1.973

VICENTE OCHOA
P.P.

ESCALA VARIABLE