



ción y venta del mismo, como consecuencia del actual registro de Modelo de Utilidad.

5 Los sistemas de señalización similares, conocidos hasta la fecha, resultan sumamente costosos, por que emplean
sin número de conmutadores e interruptores que han de instalarse previamente en el pedal acelerador, así como en el de
10 freno debidamente protegidos, resultando de todo ello un costo elevado no solo por el empleo de estos materiales, sino -
por la mano de obra especializada para el montaje del aparato, circunstancias todas ellas que han sido superadas por el
dispositivo objeto de este Modelo de Utilidad, toda vez que éste carece de complicación eléctrica para su instalación,
por ir sencillamente conectado a los cables del generador -
15 en cuanto a la luz de color verde, a los cables del intermitente en cuanto a la luz ambar o amarilla, o simplemente por
una o dos flechas que señalarán el cambio de dirección y el tercer elemento señalizador o luz roja va conectada con
el cable del freno o stop del vehículo, a la par que desconecta la luz verde, por mediación de un diodo.

20 Se caracteriza en esencia este dispositivo de señalización, por proveer tres luces en colores rojo, ambar y verde, colocadas verticalmente y destinadas a indicar si el vehículo portador de este dispositivo permanece en marcha a cualquier velocidad, si cambia de dirección, o si frena.

25 La luz verde permanece encendida mientras que el generador esté cargando, en tanto la luz ambar se enciende al accionar el intermitente en cualquiera de los dos sentidos, pudiendo substituirse esta luz por una o dos flechas -
señalizadoras del cambio, y siendo totalmente independientes
30 de las restantes luces del dispositivo. Finalmente la luz -

.../...

roja, actua encendiéndose al pisar el freno y automaticamente apaga la luz verde que permanecia encendida.

5 El funcionamiento en esencia de este dispositivo luminoso de señalización para vehiculos automóviles, se consigue por mediación de tres lámparas alojadas en el interior de un cajetín paralelepipedico compartimentado, que por su cara delantera posee sendos casquetes esféricos, alineados verticalmente, siendo el superior rojo, el intermedio ambar o sendas flechas según se desee y el inferior verde, aunque también podria adoptarse a cualquier otra disposición de colores o situación de los mismos. Además de estas tres lámparas, existe en el circuito un diodo y una resistencia, el primero de los cuales se encuentra situado entre el cable de toma de masa de la luz verde y el dispositivo de luz roja de 10 manera que al pulsar el pedal del freno y pasar la corriente del stop a través del circuito, existe delante y detrás del diodo una igualdad de tensiones que corta el paso hacia la masa de la procedente del generador, al mismo tiempo que se enciende la luz roja. La resistencia se encuentra intercalada 15 entre el generador o dinamo y la luz verde de señalización de marcha, sirviendo esta resistencia entre otras aplicaciones para la regulación o estabilización del voltaje. 20

25 Con el fin de que comprendamos con mayor claridad todas y cada una de las características expuestas en los puntos anteriores, haremos referencia en lo sucesivo a una lámina de dibujos, en la que se ha representado un ejemplo práctico de realización de uno de estos dispositivos luminosos de señalización para vehículos, debiendo hacer constar que, 30 dado el caracter de ejemplo de la mencionada lámina, su interpretación deberá ser lo más amplia posible y sin limitación de parte alguna.

.../...



Estos dibujos representan en sus figuras como a continuación se relaciona:

Figura 1.- Vista frontal en alzado del cajetín de contención de las tres lámparas, en el que puede observarse la disposición de los casquetes coloreados existentes en su cara frontal.

Figura 2.- Vista lateral en la que se representan las lámparas con trazos y se aprecian las viseras situadas por encima de cada casquete de color.

Figura 3.- Detalle del esquema eléctrico de éste - dispositivo, en el que podemos ver la ubicación de la resistencia entre el generador y la luz verde, y así como también la del diodo, situado entre la toma de corriente del pedal de freno hacia la luz roja y la propia luz verde.

Las distintas partes y elementos que componen las figuras arriba referenciadas los señalaremos, para su mejor y más rápida localización en los dibujos, con las siguientes acotaciones numéricas, con -1- se señala el cajetín paralelepípedo compartimentado en su interior, en el que se ubican las lámparas o luces -2-, cada una de las cuales se aloja en el compartimento correspondiente, para producir un determinado tono de color al encenderse, siendo -4- el color rojo, -5- el amarillo o ambar y -6- el verde, números - estos con los que designaremos en el esquema cada lámpara, de manera que la número -6- se halla conectada directamente al generador o dinamo -7- con interposición de una resistencia -8-, mientras que la lámpara -5- del esquema representado en la figura 3, se encuentra unida directamente al interruptor -9- de los intermitentes, en tanto que la lámpara -4- lo hace al pedal del freno -10- concretamente al contacto del stop, de manera que solo permite el paso de corriente

.../...



al ser oprimido el pedal.

Las tres luces del dispositivo tienen un punto común de masa designado con -11-, siendo totalmente independiente la luz ambar, mientras que la verde y roja se encuentran seriadas con interposición de un diodo -12-, el cual al presionar el pedal de freno en cualquier momento de la marcha del vehículo interrumpe el paso de corriente procedente de la luz verde, al establecer una nivelación de potenciales en un extremo y otro del diodo, permitiendo que se encienda la luz roja por entrada de corriente procedente del cable conectado al stop y a través de la masa común -11-.

Una vez descritas suficientemente todas y cada una de las características esenciales del dispositivo luminoso de señalización para vehículos, objeto de este Modelo de Utilidad, solo nos resta indicar la posibilidad de que se fabrique en variedad de materiales, tamaños y formas, siendo susceptible de acusar todas aquellas modificaciones de detalle que la práctica aconseje, tal como la luz ambar o amarilla, o su substitución por simples flechas, todo ello siempre y cuando no se altere la esencialidad de su objeto, puesta de relieve en la siguiente

NOTA REIVINDICATORIA

Los puntos no conocidos ni practicados en España, que se presentan para su exclusiva reivindicación en este Modelo de Utilidad, son:

1.- Dispositivo luminoso de señalización para vehículos, del tipo de los constituidos por un cajetín con tres luces de colores rojo, verde y ambar o amarillo, esencialmente caracterizado porque la luz verde se conecta directamente al generador de corriente, con interposición de una

.../...



27 FEB 1973

resistencia, mientras que la luz ambar, o simplemente unas flechas, va conectada directamente a los intermitentes encendiéndose al conectarlos en cualquier sentido, con lo cual se provoca a su vez el encendido intermitente de esta luz o flechas. La luz roja se halla conectada directamente al interruptor del stop, de manera que al apretar el pedal del freno pasa la corriente y enciende esta luz, apagándose automáticamente la luz verde por mediación de un diodo establecido entre ésta y la luz roja, que se hallan seriadas, y existiendo un punto común de masa para todo el conjunto de luces.

2.- "DISPOSITIVO LUMINOSO DE SEÑALIZACION PARA VEHICULOS", de conformidad en un todo en lo esencial y fines industriales a lo descrito en la precedente memoria descriptiva y graficamente representado en los adjuntos planos para su mejor comprensión.

Esta memoria consta de SEIS hojas escritas o mecanografiadas por una sola cara a doble espacio.

Madrid, 27 FNE 1973

Por autorización del interesado.



Fig. 1

Fig. 2

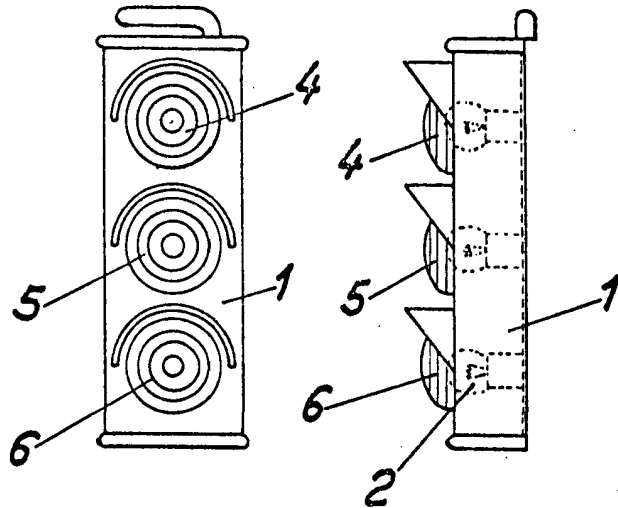
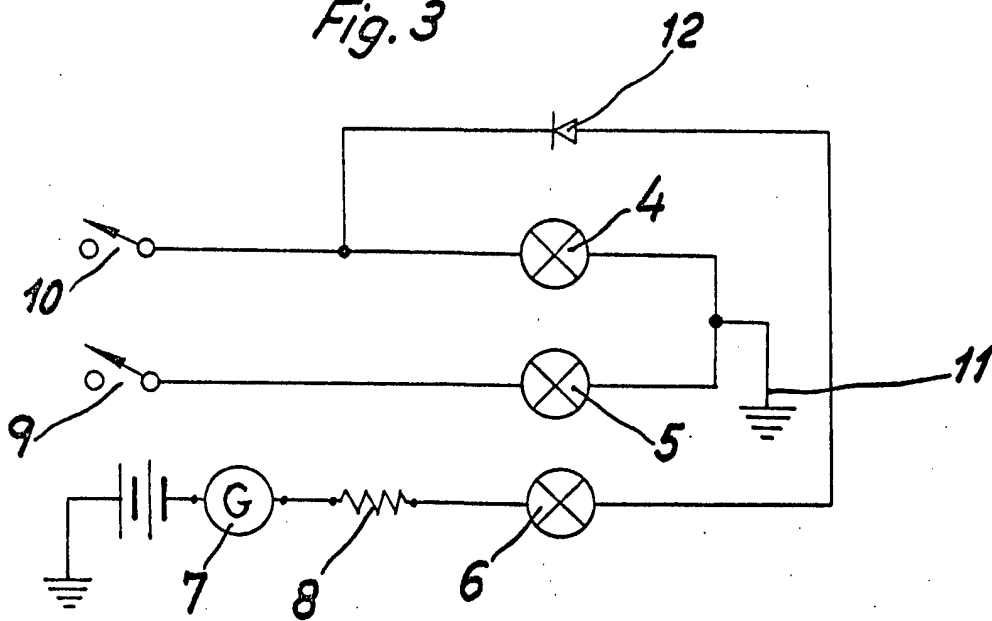

Fig. 3



Escala variable

MADRID 27 FEB 1973