

23-11-74

188091



188097

A47K

MODELO DE UTILIDAD

por 20 años

A favor de JANE, S.A., sociedad mercantil española,
domiciliada en BARCELONA, Cartagena, 203. - - - - -
por: "BAÑERA INFANTIL PERFECCIONADA". - - - - -

MEMORIA DESCRIPTIVA

Este modelo de utilidad se refiere a un nuevo tipo de bañera infantil perfeccionada que aporta una serie de mejoras sobre las convencionales hoy en uso.

5 En efecto, tales bañeras, ya es conocido que
estén integradas por un bastidor en tijera que al abrirse
conforma el receptáculo-bañera propiamente dicho de tipo
flexible del que arranca un conducto para desagüe. También
es conocido que uno de los marcos del bastidor lleve un
10 panel que puede quedar horizontal sobre la bañera para



arreglar al pequeño antes y después del baño. Otras características convencionales son la existencia de una repisa inferior de colocación de accesorios, o la de unas bolsas laterales con el propio fin.

5 Las características fundamentales de la presente bañera consisten primeramente en la existencia en las barandas superiores de la misma de unas fundas elásticas con conteras extremas que sirven de protección evitando posibles golpes del pequeño contra dichas
10 barandas.

Otra característica va referida al hecho de incorporar a la bañera una bandeja lateral intermedia, articulable en uno de los marcos del bastidor y apoyable en un tetón saliente del otro en posición tal que
15 automáticamente se abre o cierra la bandeja al propio tiempo que la bañera.

Con el fin de facilitar la explicación, se acompaña a la presente memoria descriptiva una hoja de dibujos en la que se ha representado un caso práctico de
20 realización, el cual se cita sólo a título de ejemplo no limitativo del alcance del presente modelo de utilidad.

En dichos dibujos:

La figura 1 es una vista en perspectiva de la bañera en cuestión en posición de uso.

25 La figura 2 representa un alzado de perfil del armazón de la propia bañera, en posición plegada.

Según tales figuras, la bañera infantil perfeccionada objeto del presente modelo de utilidad está constituida por un bastidor de dos marcos -1- y -2-
30 articulados en tijera sustentando el receptáculo flexible



-3- con tubo de desagüe -10- y el panel -4- disponible sobre el receptáculo -3- para apoyar al pequeño antes y después del baño. Lleva además esta bañera unas bolsas -5- vinculadas en el receptáculo y una repisa inferior -6- flexible.

Es fundamental que las barandas superiores de dichos marcos -1- y -2- lleven unas fundas o forros -7-8- de carácter elástico con conteras opcionales -9- que sirvan de protección contra fortuitos golpes del pequeño contra tales barandas principalmente cuando se halla sobre el panel -4-.

También incorpora dicha bañera, articulada con unos de los marcos, por ejemplo el -1-, una bandeja en "U" -11- con entrada a presión de la placa panel -12- con alveolos -13- de situación de accesorios como jabón, esponjas, etc., apoyando tal bandeja en posición abierta en tetones -14- salientes del otro marco, y cayendo por gravedad al cierre de la bañera.

El modelo, dentro de su esencialidad, puede ser llevado a la práctica en otras formas de realización que difieran sólo en detalle de la indicada únicamente a título de ejemplo, a las cuales alcanzará igualmente la protección que se recaba. Podrá, pues, fabricarse esta bañera infantil en cualquier forma y tamaño, con los medios y materiales más adecuados, y con los accesorios más convenientes, por quedar todo ello comprendido en el espíritu de las siguientes reivindicaciones.

N O T A

Se reivindica como objeto del presente modelo de utilidad:

1.- Bañera infantil perfeccionada, caracterizada esencialmente porque las barandas superiores de los marcos formativos de su bastidor incorporan fundas elásticas protectoras, llevando articulada uno de dichos marcos una bandeja en "U" con alveolos, que en la posición abierta de la bañera apoya en tetones salientes del otro marco, mientras que en la posición cerrada de aquella cae por gravedad y se pliega con el conjunto.

2.- BAÑERA INFANTIL PERFECCIONADA.

Consta la presente memoria descriptiva de cuatro hojas mecanografiadas, foliadas, numeradas y escritas por una sola cara, acompañada de una lámina de dibujos.

Madrid, a 27 ENE. 1973

JANE, S.A.

P. A.

MANUEL DE ROSAS

P. P.

Fig. 1

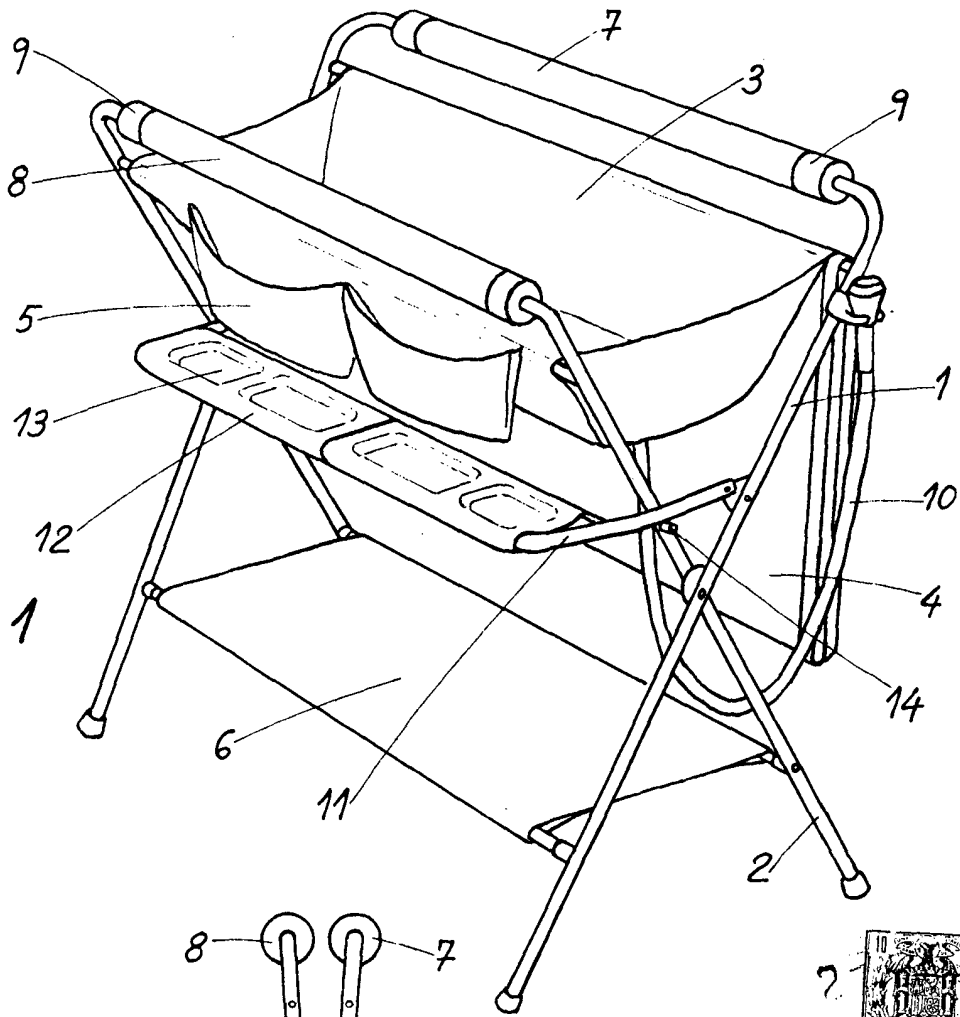
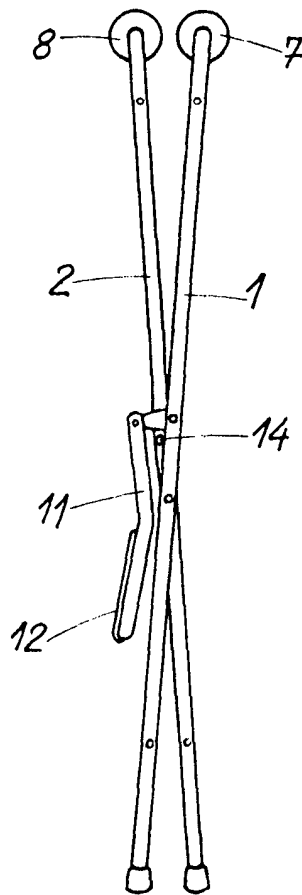

Fig. 2



Madrid 27 de Enero de 1973

MANUEL DE MORALES

P. P.

[Handwritten signature]