

0-1-75

188049

188049



1973

B 62 K

EXPEDIENTE: MODELO DE UTILIDAD

Titular: INDUSTRIAL JUGUETERA, S.L.

Nacionalidad: Española

Domicilio: IBI (Alicante) - Roncesvalles, 28

Objeto: "TRICICLO COMPACTO PARA NIÑOS"

Prioridad:

MEMORIA DESCRIPTIVA

5 A lo largo de la presente Memoria Descriptiva y valiéndonos de la ayuda del plano adjunto, se exponen las características esenciales de un triciclo compacto para niños, por cuyas evidentes cualidades recreativas y novedosa concepción constructiva se solicita, a favor de la entidad titular del expediente, el privilegio de exclusividad concedido por la vigente Ley de la Propiedad Industrial, para su explotación en España.

10

El triciclo presentado ofrece la novedad de que su bastidor está obtenido de una sola pieza, realizada en material plástico soplado y dotada de una configura-



15

ción que le da suficiente resistencia para cumplir adecuadamente su misión. Sobre este bastidor se monta el manillar, que también comporta, en su horquilla inferior, la rueda delantera, mientras que en la zona posterior del mismo bastidor se incorpora el eje de las ruedas traseras. En una zona plana de la cara superior del bastidor se acomoda el asiento del triciclo, también constituido por una pieza única, a base de plástico soplado.

20

La presente Memoria, se completa con el plano adjunto, donde quedan recogidas las representaciones más interesantes del Modelo, realizadas a título informativo, por lo que, en cualquier caso, deben ser consideradas en su más amplio sentido y, bajo ningún concepto, como límite del alcance del expediente.

25

30

La figura 1ª del plano adjunto muestra una vista lateral del triciclo, en la que se ha practicado una sección total, mostrando la estructura completa del vehículo infantil. La figura 2ª corresponde a la reproducción de una sección transversal, que muestra el respectivo montaje de asiento y bastidor.

35

40

Concretando nuestra descripción al contenido de las precitadas figuras, aparece señalado con -1- el bastidor, constituido por una pieza monobloque, hueca y realizada con material plástico convenientemente moldeado. En la parte trasera y más baja del bastidor, que aparece señalada con -2- y está reforzada, se incorpora el eje -3- portador de las ruedas posteriores -4-, mientras que la parte delantera del bastidor, configurada a manera de farol -5- es atravesada verticalmente por un perfil tubular -6-, rematado por la horquilla -7- en la que se



ha montado la rueda delantera -8-, provista de los correspondientes pedales.

45 En el perfil tubular -6- se introduce telescópicamente un vástago -9-, que se prolonga en su parte superior constituyendo el manillar del triciclo. Ambos tramos tubulares quedan referidos entre sí mediante una tuerca de mariposa, que permite la fácil desvinculación de ambos elementos, para los casos de almacenado o embalaje.

50 El asiento -10- del triciclo se encuentra moldeado también en una sola pieza hueca, en la que se ha incorporado, interiormente, una placa metálica -11-. En la superficie inferior del asiento se ha previsto el moldeado de un cajeadado -12- destinado a asentarse ajustadamente sobre el realce -13-, de la misma figura, practicado en la cara superior del bastidor. Ambos elementos quedan relacionados entre sí por la acción de un tirafondos -14- cuya cabeza permanece alojada en el asiento, apoyándose en la placa metálica -11-, y cuyo cuerpo atraviesa a dicha placa y al bastidor -1-, sobresaliendo por el lateral inferior de éste para recibir a una tuerca de mariposa que materializa la unión y, como en el caso del manillar, permite el montaje y desmontaje de los dos elementos.

65 Suficientemente descrita la naturaleza y características de nuestro triciclo compacto, sólo nos resta manifestar que serán variables las circunstancias de materiales, tamaños y formas de sus diferentes partes, siempre y cuando no se vea alterada su esencialidad, contenida en la siguiente

70

N O T A
= = = =

Los puntos que se reivindican en el presente Modelo de Utilidad, son:

75 1º.- Triciclo compacto para niños, caracterizado por disponer de un bastidor moldeado en una pieza única y hueca, que reproduce cada una de sus partes, com-
80 portando en el extremo posterior, convenientemente reforzado y a un nivel más bajo, el eje horizontal de las ruedas traseras, mientras que el extremo anterior, moldeado con la figura de farol, es atravesado por un perfil tubular portador de la rueda delantera, en el que encaja telescópicamente el tramo inferior en que se define el manillar, vinculándose ambos mediante una tuerca de mariposa, mientras que, por otra parte, el sillín ha
85 sido también moldeado en una pieza única y hueca, con una placa metálica interior de refuerzo, de la que parte un tirafondos cuyo cuerpo atraviesa al bastidor, recibiendo en su extremo una tuerca de mariposa y permaneciendo encajado el sillín, mediante el cajado inferior que le ha sido moldeado, en el resalte central, de
90 la misma forma, moldeado sobre el bastidor. Y

95 2º.- "TRICICLO COMPACTO PARA NIÑOS", de conformidad en un todo en lo esencial y fines industriales a lo descrito en la precedente Memoria Descriptiva y gráficamente representado en las figuras del plano adjunto para su mejor comprensión.

0-1-73

188049 27 EN 1973



- 5 -

Esta Memoria consta de CINCO hojas, escritas o mecanografiadas por una sola cara y a doble espacio en 96 líneas.

Valencia, a 25 de Enero de 1973

Por autorización del interesado.

Jos. Luis Valle

27 ENE 1973



FIG. 1

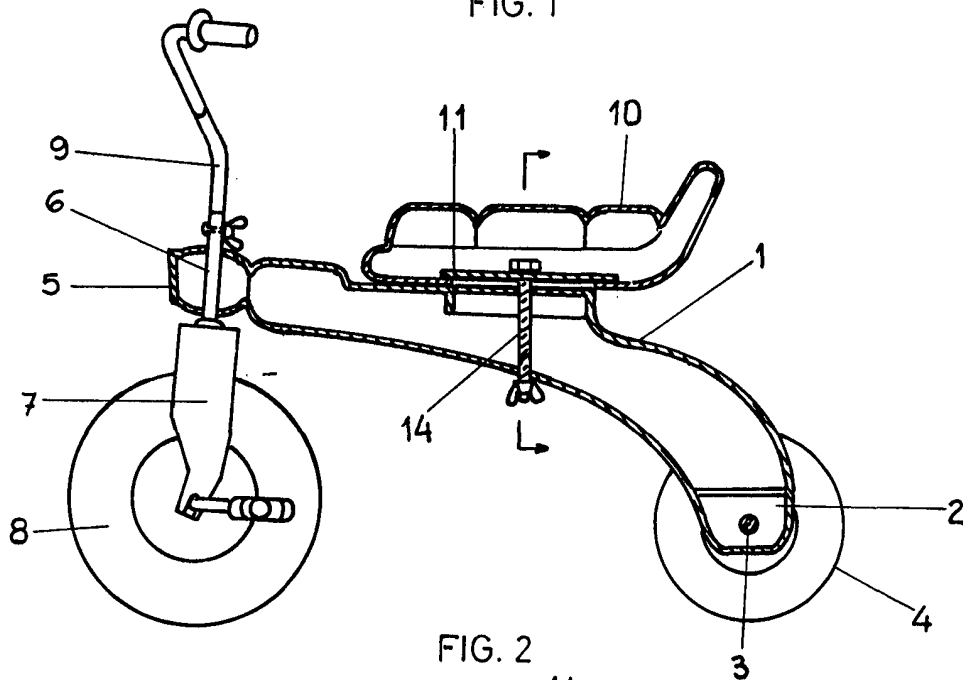
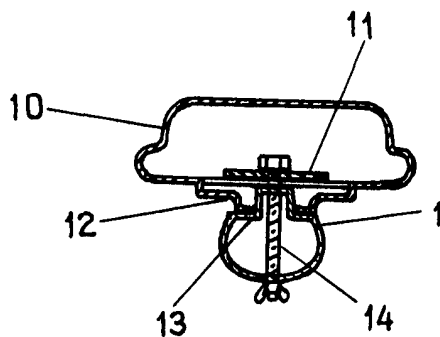

FIG. 2



escala variable

valencia enero 1973
p.a.

J. J. J.