

- 1 -
188022



A 47L

P A T E N T E D E M O D E L O D E U T I L I D A D

por VEINTE AÑOS

a favor de la compañía mercantil española " RANK UNION, S.A.",
domiciliada en Barcelona, calle Potosí, número 22, p o r :

" UTENSILIO DE LIMPIEZA PERFECCIONADO "

M E M O R I A D E S C R I P T I V A

1 El presente Modelo de Utilidad hace referencia a un uten-
silio de limpieza, que, aún pudiendo desde luego, admitir otras
aplicaciones, ha sido especialmente estudiado en vistas a su
utilización en las operaciones de fregado de cacerolas, fuentes,
5 sartenes y demás piezas integrantes de las baterías de cocina
o de vajillas, servicios de mesa y análogos.

 En la expresada aplicación, según se verá claramente a
continuación, el utensilio de limpieza que se preconiza queda
en disposición de sustituir con grandes ventajas a los clásicos
10 estropajos metálicos que se usan en la actualidad, para el
fregado de las expresadas piezas. Estas ventajas resultan

4-3-75

180022



especialmente evidentes cuando se trata de llevar a cabo el fregado de piezas de batería de cocina del tipo, cada día más divulgado, que comportan un recubrimiento superficial de resinas sintéticas, tal como teflón o similar, con objeto de evitar que se peguen los alimentos puestos a cocinar. Las piezas de este tipo, en efecto, según es bien sabido, no pueden ser fregadas utilizando los estropajos corrientes, puesto que éstos determinarían el rayado de la expresada capa de recubrimiento, y la desaparición prácticamente total de la misma al cabo de un cierto número de operaciones. Por ello, la limpieza de las indicadas piezas ofrece serias dificultades. Estas dificultades son radicalmente subsanadas con el utensilio de limpieza que se preconiza, mediante el que puede llevarse a cabo una acción limpiadora que resulta, al mismo tiempo, lo suficientemente suave como para no dañar en lo más mínimo la capa de recubrimiento referida, y lo suficientemente enérgica como para resultar perfectamente eficaz.

Por otra parte, y según se verá, el utensilio en cuestión resulta sumamente simple y puede ser fácilmente fabricado en grandes series, pudiendo ser ofrecido al mercado a precios absolutamente asequibles.

A los efectos dichos, el utensilio que se preconiza comprende básicamente un cuerpo interior de material esponjoso y dotado de un cierto grado de elasticidad, tal como espuma de poliuretano o similar, capaz de retener un cierto volumen de líquido limpiador, cuyo cuerpo queda alojado en el interior de una funda, que lo envuelve totalmente, ajustando convenientemente sobre el mismo, y que queda en disposición de desarrollar un determinado efecto abrasivo, hallándose constituida por un tejido formado, al menos en una importante proporción, por monofilamentos de material sintético, muy preferentemente, aunque

4-3-75

980000



no de manera necesaria, un tejido de género de punto exclusivamente constituido por estos monofilamentos, que podrán, según interese en cada caso, ser todos del mismo tipo o pertenecer a dos o más tipos distintos, distribuidos en forma apropiada.

5 La acción abrasiva desarrollada por esta funda reúne las condiciones ideales para las aplicaciones dichas, no tan solo por la especial estructura de la funda en sí, sino merced al apoyo elástico que significa la presencia del cuerpo esponjoso interior.

102 Se comprende que la funda referida podrá ser fácilmente fabricada a partir de los monofilamentos dichos, utilizando máquinas ampliamente conocidas y experimentadas. Esta funda, por otra parte, podrá indiferentemente ser obtenida bajo la forma de un tubo de sección apropiada y longitud indefinida,
15 dispuesto para ser cortado en segmentos de la longitud apropiada para recibir el cuerpo esponjoso interior, cerrandose despues sus extremidades por cualquier sistema apropiado, por ejemplo, soldadura mediante presión o calor, cosido, etc., etc. o podrá tambien obtenerse bajo la forma de un tejido plano con-
20 tínuo, dispuesto para ser cortado, plegado y cerrado por unión de sus bordes coincidentes, a través de cualquiera de los sistemas apuntados. Cabe tambien, desde luego, constituir la funda a base de dos piezas recortadas iguales, superpuestas y convenientemente solidarizadas entre sí por sus bordes. El conjunto
25 adoptará preferentemente una forma en planta rectangular, aunque se comprende que sin graves inconvenientes podría tambien adoptar cualquier otra forma (circular, ovalada, etc.) que se considerara oportuna. En cualquier caso se comprende que la fabricación del utensilio, partiendo de unos cuerpos esponjosos
30 de formas y medidas predeterminadas, fabricados en grandes series utilizando métodos ya ampliamente conocidos, no presentará

4 3 7 3

188022



realmente la menor dificultad.

Con el único fin de aclarar y puntualizar cuanto queda expuesto, con la presente memoria se acompaña una lámina de dibujos, en los que - en forma muy esquemática y, desde luego, sin caracter limitativo de ninguna clase - se ha representado un ejemplo concreto de realización práctica del utensilio de limpieza que se preconiza.

En estos dibujos, la figura 1 es una vista en perspectiva del conjunto del dispositivo con la funda abrasiva parcialmente cortada, y la figura 2 es un detalle en corte a mayor escala, del propio conjunto representado en la figura 1.

Refiriendonos, pues, a estos dibujos:

La referencia 1 señala un cuerpo interior, de material esponjoso y elástico que preferentemente adoptará una forma general paralelepípedica aplanada, aunque podría también adoptar otras formas; y la referencia 2 designa la funda de tejido, preferentemente género de punto, formado, al menos en una importante proporción por monofilamentos de material sintético. En este ejemplo concreto, la expresada funda adopta una estructura tubular, y sus extremidades se cierran por medio de una línea de autosoldadura 3, con la que se fija también en posición la extremidad del cuerpo esponjoso 1.

Resta ya únicamente hacer constar de una manera general y expresa que, como se comprende y es lógico, y aparte de las que han sido ya concretamente indicadas, en la realización práctica del utensilio que ha quedado descrito, cabrá introducir todas aquellas adiciones y modificaciones de detalle que no afecten a lo que constituye la esencialidad del registro que se solicita.

4373

- 2 -

188022



N O T A

SE REIVINDICA:

1 - Utensilio de limpieza perfeccionado, caracterizado por comprender un cuerpo interior, de material esponjoso y elástico
5 capaz de retener un cierto volumen de líquido limpiador, y una funda exterior que envuelve totalmente a aquel, ajustando convenientemente sobre el mismo, y que queda en condiciones de desarrollar un cierto efecto abrasivo, hallandose a tal efecto, de manera esencial, constituida por un tejido, formado, al me-
10 nos en una importante proporción, por monofilamentos de material sintético.

2 - Utensilio de limpieza, caracterizado porque la funda referida en la reivindicación precedente, se halla constituida por un tejido de género de punto, obtenido a partir de monofi-
15 lamentos de material sintético.

3 - Utensilio de limpieza perfeccionado.

Consta la presente Memoria Descriptiva de cinco hojas mecanografiadas, escritas por una sola cara, numeradas del 1 al 5, con sus líneas numeradas, a su vez, de cinco en cinco y de dibujos anexos.

Barcelona, 19 ENE. 1973

P. A.

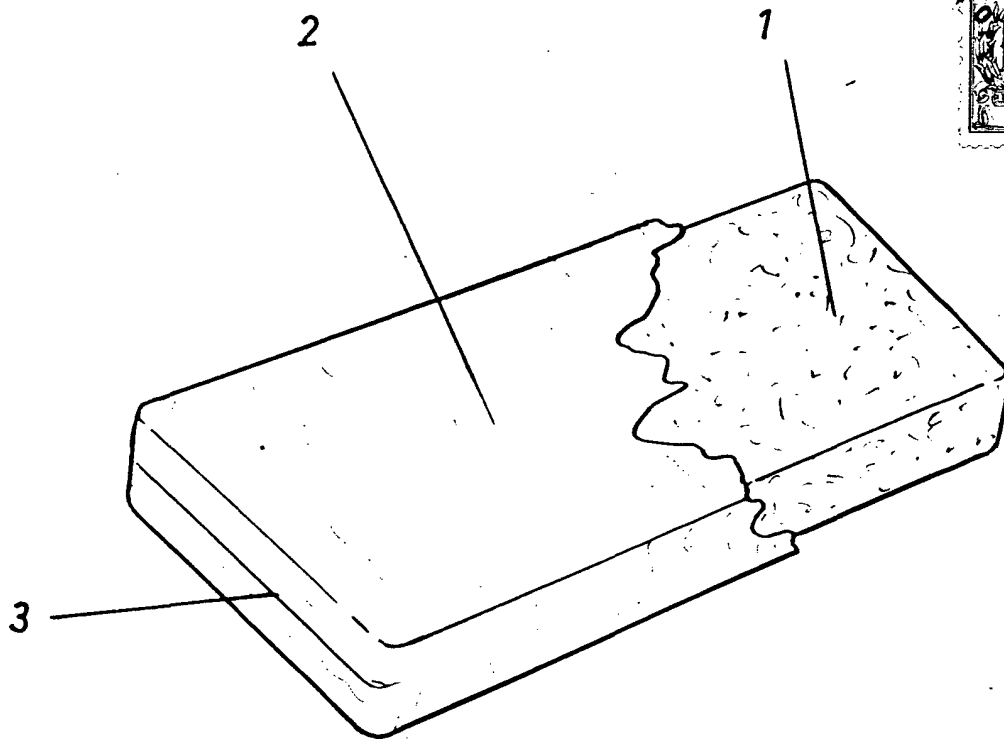

FIG. 1

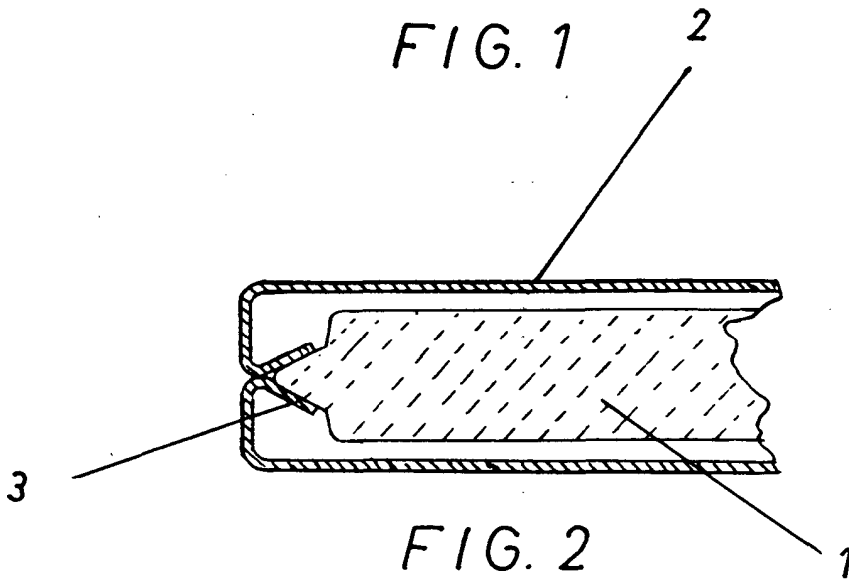

FIG. 2

Barcelona, 19 ENE. 1973
P. A.

Escala variable