

23-11-74

188009
188009



1973

E 0 6 B

EXPEDIENTE: MODELO DE UTILIDAD

Titular: D. VICENTE OLIVER MONTESINOS

Nacionalidad: Española

Domicilio: C/. Ramon y Cajal nº 14 MISLATA (Valencia)

Objeto: "TAMBOR COMPENSADOR PARA PERSIANAS ENROLLABLES"

Prioridad:

MEMORIA DESCRIPTIVA

5 A lo largo de la presente Memoria Descriptiva se exponen las características esenciales de un tambor compensador para persianas enrollables, por cuyas evidentes cualidades funcionales y utilitarias se justifica ampliamente la solicitud, a favor del titular del expediente, del privilegio de exclusividad concedido por la vigente Ley de la Propiedad Industrial, para su explotación en España.

10 El tambor dispone de un cuerpo de sección octogonal sobre el cual se arrollan las lamas de la persiana, habiendose previsto en uno de sus extremos una



15 placa circular y frontal, convenientemente reforzada y
seguida de otra de menores dimensiones, conformando en-
tre ambas una polea de dimensiones apropiadas sobre la
que se producirá el arrollado de la cinta de recogida.
En el interior del tambor y sustentado por sendos termi
nales extremos, se emplaza un fuerte tirante elastico
que, al ser bajada la persiana, se arrolla sobre si mis-
mo formando un recio tirabuzón cuya misión es la de fa-
20 cilitar la recogida de la persiana, ayudando a vencer
la inercia inicial de la misma y disminuyendo muy sensi-
blemente el esfuerzo primero, que tanto suele quebran-
tar estos dispositivos.

25 Para mostrar en toda su extensión la naturale-
za de nuestro Modelo, hemos considerado apropiada la
incorporación del plano adjunto, donde se recogen sus
ilustraciones más importantes. Las representaciones del
plano sólo tienen valor informativo, por lo que, en
cualquier circunstancia deben ser consideradas en su más
30 amplio sentido, y en ningún caso como limite del alcan-
ce del expediente.

35 La figura 1ª del plano reproduce una vista
en planta de la placa o disco lateral del tambor, apre-
ciándose claramente sus refuerzos. La figura 2ª corres-
ponde a una vista lateral del tambor, completo en todas
sus partes y según una reproducción de sus detalles
exteriores. La figura 3ª es otra vista frontal, tomada
por el extremo del tambor opuesto al emplazamiento de
los discos que delimitan el recogedor de cinta. La



40 X figura 4ª es una sección longitudinal del conjunto, mediante la cual se aprecia el montaje de todas las partes y, sobre todo, el emplazamiento de la cinta o correa elástica interior. La figura 5ª es una vista frontal de la cara interior del disco mayor, mostrando claramente
45 la sección del encaje previsto para el cuerpo del tambor octogonal. Finalmente, en la figura 6ª queda recogida una sección transversal del cuerpo del tambor, en la que se representa la cara interior de dicho tambor, donde se afianza uno de los terminales.

50 Concretando nuestra descripción al contenido de las precitadas figuras, apreciamos señalado con -1- el cuerpo longitudinal del tambor, constituido por una sección octogonal hueca, que facilitará el asentamiento de las lamas de la persiana al proceder a su recogida.
55 En uno de los extremos del tambor se asienta un disco frontal -2- provisto de nervios de refuerzo -3- y de orificios perimetrales -4-, y prolongado en un cubo -5- de sección octogonal, para asentarse firmemente sobre el tambor -1-. Este mismo cubo dispone, a prudencial
60 distancia del disco frontal -2-, un disco -6- de menores dimensiones, constituyendo entre ambos una garganta -7- destinada a permitir el arrollado de la correspondiente cinta de la persiana.

65 En el interior del cubo -5-, y naciendo de la misma pared del disco mayor -2- existen unos nervios triangulares -8- que mueren y refuerzan un conducto central -9-, por el cual se produce el paso de un vástago -10-, a modo de terminal, en cuyo extremo opuesto e



70 interior se solidariza una pinza -11-, en la que queda referida la cinta o correa elástica -12-, que recorre toda la longitud del cuerpo para referirse, en el extremo opuesto, a una segunda pinza -13- que permanece encajada en una ranura cónica -14- practicada en el frontal -15- del tambor, cuya ranura está reforzada por los nervios radiales -16-, de manera que se garantiza su perfecta relación con el tambor -1-, girando al mismo tiempo que lo hace éste, mientras que la pinza opuesta -11- permanece inmóvil.

80 Con esta disposición, al ser bajada una persiana la cinta -12- se arrolla sobre sí misma - dado que una pinza gira y la opuesta no -, formando un fuerte tirabuzón que continuamente tiende a distorsionarse. Al comenzar la recogida de la persiana, la tendencia de la cinta -12- ayuda a vencer eficazmente la inercia de la persiana, aligerando sensiblemente su peso, puesto que dicha tendencia distorsionista provoca un favorable giro compensador del tambor -1-.

85 Suficientemente descrito el funcionamiento de nuestro tambor compensador, sólo nos resta manifestar que serán variables las circunstancias de materiales, tamaños y formas de sus diferentes partes, siempre y cuando no se vea alterada su esencialidad, contenida en la siguiente

N O T A
= = = =

95 Los puntos que se reivindican en el presente Modelo de Utilidad, son:



12.-"Tambor compensador para persianas enrollables", caracterizado por constar de un cuerpo hueco de sección octogonal, en uno de cuyos extremos se aplica un disco, reforzado mediante nervios y provisto de orificios perimetrales, que se prolonga en un cubo octogonal montado sobre el tambor/^Yprovisto de un disco de menores dimensiones y paralelo al anterior, para formar una garganta donde se arrolla la cinta, contando el disco mayor de un conducto interior, reforzado por nervios radiales, en el que se ubica un vástago que sale al exterior y que, por el extremo opuesto, comporta una pinza donde se solidariza una cinta elástica, también referida, o otra pinza opuesta, encajada en una ranura cónica o avellanada practicada en el lateral contrario del tambor, con el cual queda solidarizada, de manera que al bajar la persiana y debido al giro de una pinza si y la otra no, se produce el arrollamiento de la cinta elástica sobre si misma que, posteriormente contribuirá, al tender a su distorsión, a elevar el peso de la persiana, por su favorable giro compensador. Y

2º "TAMBOR COMPENSADOR PARA PERSIANAS ENROLLABLES" de conformidad en un todo en lo esencial y fines industriales a lo descrito en la precedente Memoria Descriptiva y gráficamente representado en las figuras del plano adjunto para su mejor comprensión.

207474

188009

26 ENE 1973



- 6 -

Esta Memoria consta de SEIS hojas, escritas o mecanografiadas por una sola cara y a doble espacio en 121 líneas.

Valencia, a 23 de Enero de 1973

Por autorización del interesado.

Juan López



FIG. 1

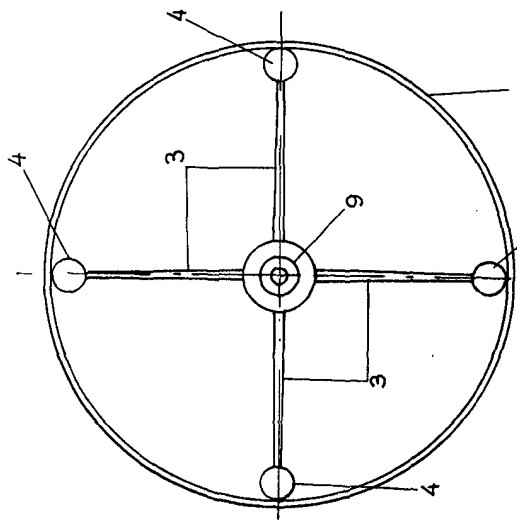

FIG. 3

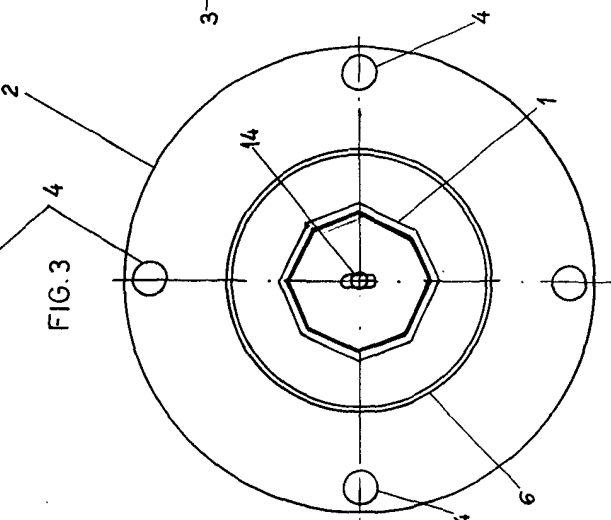

FIG. 2

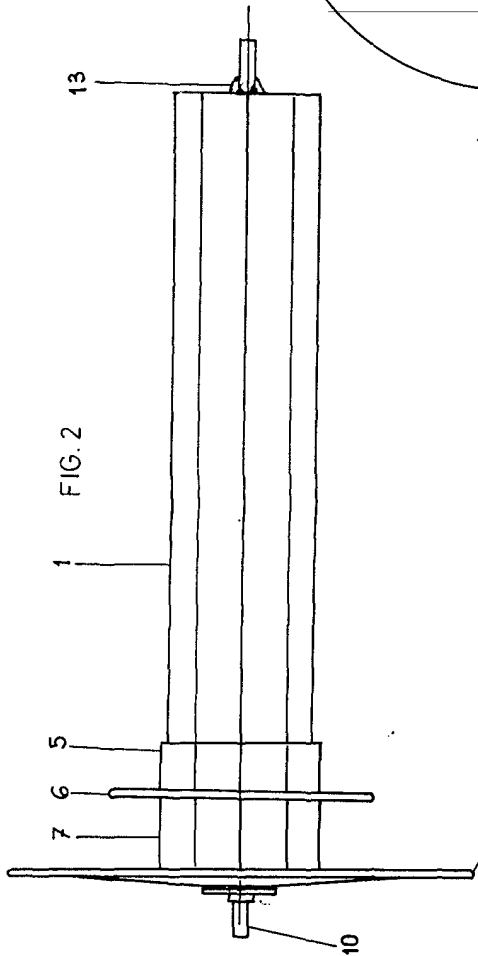

FIG. 4

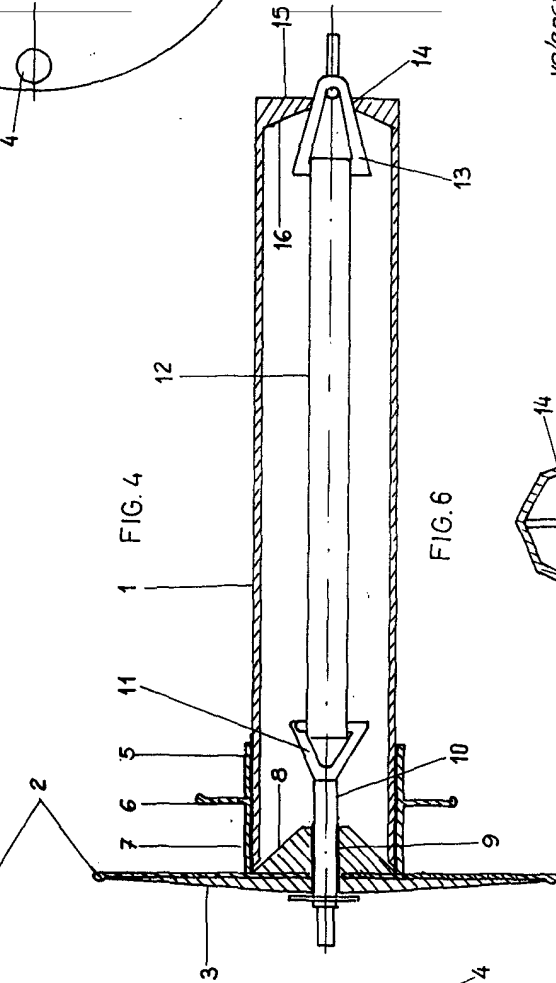

FIG. 6

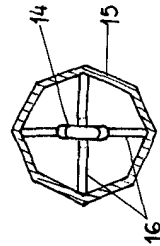
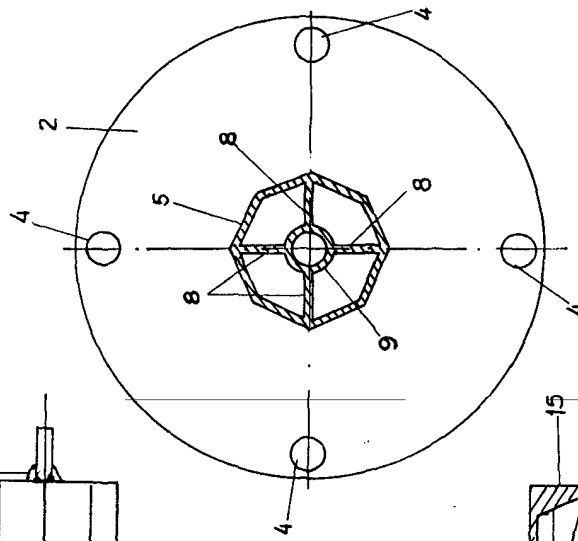

FIG. 5



escala variable
diciembre 1972
P. O. *Vicente Olivez*
valencia