

5-11-74

187996



MODELO DE UTILIDAD

por 20 años

A favor de PLAY, S.A., sociedad mercantil española,
domiciliada en BARCELONA, Independencia, 255. - - -
por: "CUNA PLEGABLE PERFECCIONADA". - - - - -

MEMORIA DESCRIPTIVA

El presente modelo de utilidad se refiere a
una nueva realización de cuna plegable perfeccionada,
en el que es característico su especial estructuración
5 y la simplicidad de paso del plegado a desplegado de
la cuna e inversamente, con suficiente estabilidad en
cada una de tales posiciones y con reducido volumen en
la de plegado.

En esencia, comprende dos testeros convencio-
10 nales entre los cuales articulan los largueros que

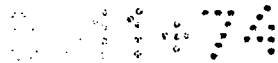

conforman los laterales, que asimismo van articulados centralmente, por donde en la posición de cuna montada entran en funciones unos fiadores estabilizadores que hacen rígidos dichos travesaños. Para mayor conformidad en el plegado, los citados travesaños arrancan por un extremo de los propios testeros y por el otro, inversamente en cada lado, de unas cortas mechas perpendiculares a los referidos testeros. En éstos, asimismo articula el fondo que lo conforman tres piezas, una doble, articulada por su mitad, y la otra simple, plegables sobre los respectivos testeros, apoyando en cortas aletas angulares salientes de los largueros.

Con el fin de facilitar la explicación, se acompaña a la presente memoria descriptiva una hoja de dibujos en la que se ha representado un caso práctico de realización, el cual se cita sólo a título de ejemplo no limitativo del alcance del presente modelo de utilidad.

En dichos dibujos:

La figura 1 es una vista en perspectiva de la cuna en cuestión montada, iniciando el plegado del fondo.

La figura 2 muestra una vista en planta de la propia cuna, parcialmente plegada.

La figura 3 se corresponde con otra vista en planta de la misma cuna, en posición de plegado total, ocupando un espacio mínimo.

Según tales figuras, la cuna plegable perfeccionada objeto del presente modelo de utilidad comprende dos testeros -1- y -2- de los cuales arrancan, de patas contrapuestas diagonalmente, unas cortas mechas -3- perpendiculares a las mismas. Entre tales mechas y las



patas libres del testero opuesto se articulan los largueros -4- que asimismo llevan articulación central -5-, con lo que, siguiendo el plegado de la figura 2 puede llegarse a la figura 3, en la que las mechas -3- 5 dejan sitio para quedar correctamente plegado el conjunto, siendo estabilizable además por un fiador inferior -6-, por ejemplo de tirante con encaje y pivote.

A su vez el fondo, que puede soportar o no el somier, ya que él mismo puede hacer de somier, está 10 compuesto por tres piezas -7- -7a-7b-, una doble articulable por una arista central -8- y plegable contra el testero -2- llevando un taladro -9- como asidero, y la otra pieza simple y plegable contra el testero -1- llevando pares de aletas -10- de encaje del 15 borde de la pieza -7a- que se le enfrenta, en posición desplegada. Todo el fondo apoya a su vez en soportes -11- salientes de los largueros inferiores -4-. Por otra parte, para estabilizar el conjunto en la posición desplegada (figura 1) existen en los largueros -4- 20 superiores unos fiadores -12-, asimismo por ejemplo de tirante con encaje y pivote.

El modelo, dentro de su esencialidad, puede ser llevado a la práctica en otras formas de realización que difieran sólo en detalle de la indicada únicamente 25 a título de ejemplo, a las cuales alcanzará igualmente la protección que se recaba. Podrá, pues, fabricarse esta cuna plegable en cualquier forma y tamaño, con los medios y materiales más adecuados, y con los accesorios más convenientes, por quedar todo ello comprendido en el 30 espíritu de las siguientes reivindicaciones.



N O T A

Se reivindica como objeto del presente modelo de utilidad:

1.- Cuna plegable perfeccionada, caracterizada esencialmente por estar constituida por dos testeros, de los que arrancan perpendicularmente de patas diagonalmente opuestas, cortas mechas donde articulan unos de los extremos de los largueros laterales que por el otro extremo articulan en los propios testeros y llevan otra articulación central, así como unos fiadores estabilizadores de la posición abierta de los mismos en el desplegado total de la cuna, apoyando en soportes salientes de los largueros inferiores, el fondo de la cuna que es de tres piezas, una simple plegable contra un testero y la otra, doble, y articulada por su arista central, plegándose en el otro testero.

2.- CUNA PLEGABLE PERFECCIONADA.

Consta la presente memoria descriptiva de cuatro hojas mecanografiadas, foliadas, numeradas y escritas por una sola cara, acompañada de una lámina de dibujos.

Madrid, a 25 ENE. 1973

PLAY, S.A.

P. A.

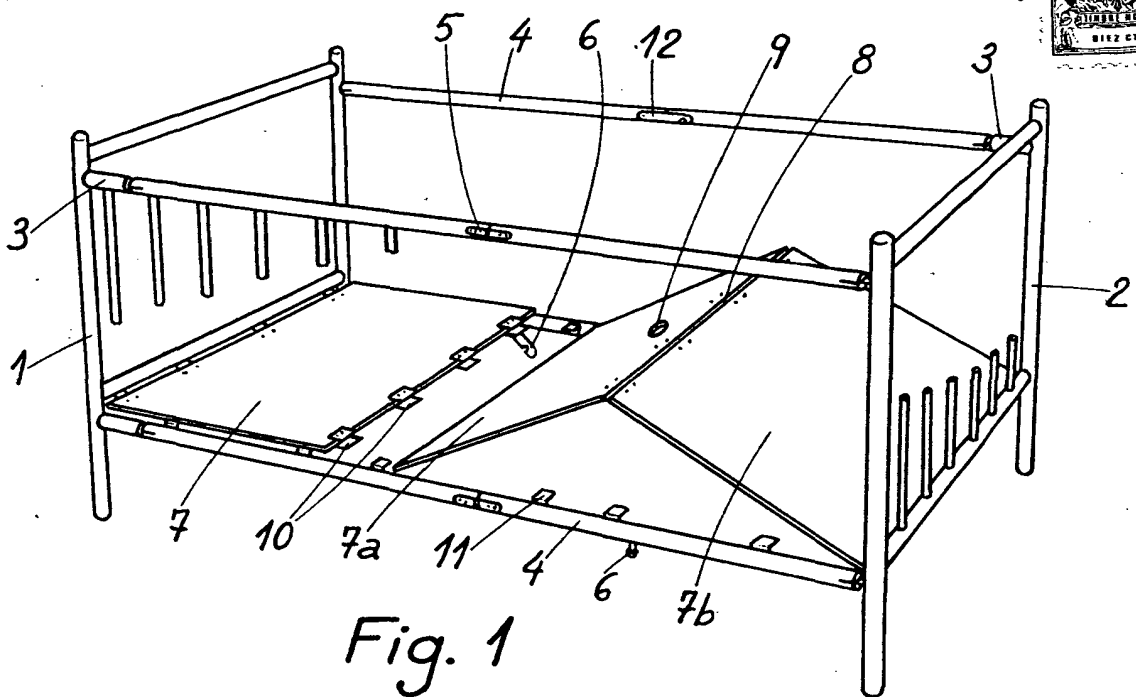

Fig. 1

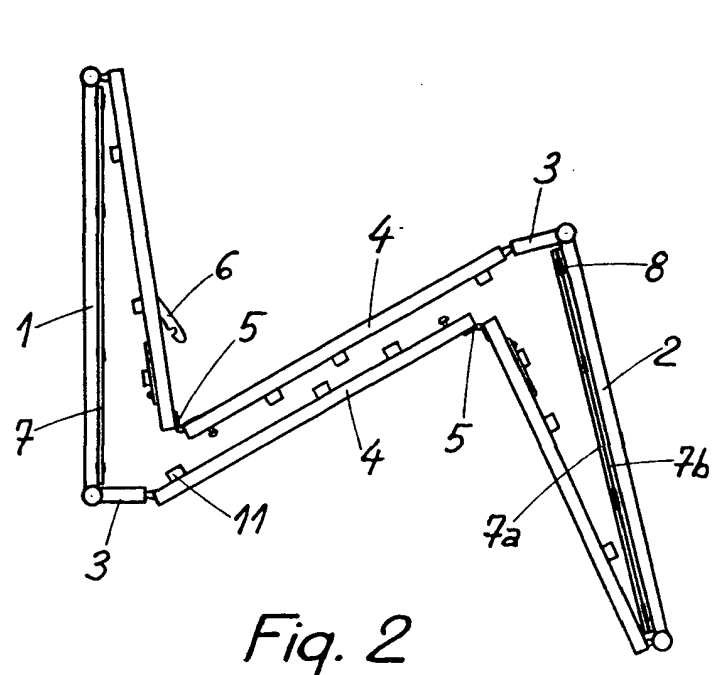

Fig. 2

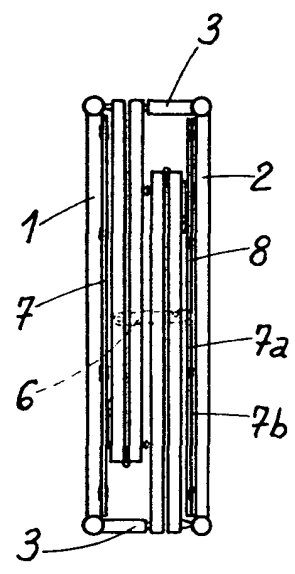

Fig. 3

Madrid 25 de Enero de 1973

MANUEL DE LAZAR

P. P.