

187 893



1973

MEMORIA DESCRIPTIVA

correspondiente a un MODELO DE UTILIDAD, por veinte años, por: "SUJETADOR FEMENINO SIMPLIFICADO", que se solicita a favor de D. JOSE TOMAS MONTERO DE LA FUENTE, de nacionalidad uruguaya, residente en MADRID, calle Diego de León, 28.

OPORTUNIDAD

-----oOo-----
Tiene por objeto el presente Modelo de Utilidad reivindicar un sujetador para el pecho, que ha sido cuidadosamente estudiado para simplificarlo al mínimo y reducir el tamaño, manteniendo su función y estando exento de hombreras, cintas y similares que resultan molestos y, sobre todo, que se ven o marcan su existencia por bajo de un vestido. El sujetador objeto de esta solicitud es prácticamente invisible, muy sencillito, muy pequeño y extremadamente eficaz.

5.-

10.-

Se compone de dos piezas iguales, formada cada



una por una pieza de fino tejido cortada aproximadamente en semicírculo, teniendo su borde diametral rebajado de manera que sobresalgan los extremos y suavemente curvado hacia fuera. En el centro de la parte opuesta se aprecian unos pequeños cortes o entrantes.

15.-

Una de las caras de dicha pieza ha sido provista de una capa de materia auto-adhesiva y sobre ella se aplican unas piezas de papel protector, algunas de las cuales se levantan en el momento de la utilización, dejando al descubierto el borde periférico de la pieza para permitir la adherencia de la pestaña inferior por bajo del pecho y una estrecha zona de la parte superior.

20.-

Para completar esta descripción, haremos referencia en lo que sigue al dibujo adjunto, dado a título de ejemplo ilustrativo, no limitativo, en el que:

25.-

- La figura 1ª muestra una de las piezas, en planta
- La figura 2ª en posición de uso, y
- La figura 3ª en sección central.

Con referencia a la figura 1ª observemos que está representada por la cara que está provista del pegamento por lo que se aprecian las partes de papel que la cubren.

30.-

En este aspecto caben muchas realizaciones por lo que luego se dirá, pero la forma representada es la que proporciona mas ventajas para la fabricación, envasado y utilización.

35.-

23 ENE



187893

- Así pues, volviendo a la figura 1ª digamos que la pieza -1- se cubre por la cara posterior, que es la que vemos y la de aplicación, por tres trozos de papel impermeabilizado -2-3-4-. Los señalados con -2- y -3- cubren el borde curvado y el -4- cubre el centro. La pequeña franja -5- quedará sin cubrir pues servirá ventajosamente para mantener reunidas las dos piezas iguales que componen el sujetador.
- 40.-
- 45.- Al levantar los papeles o análogos -2-3- queda libre la zona que en la aplicación forma la pestaña -6- que es la que se adhiere al cuerpo bordeando la parte inferior del pecho. Los extremos -7- pueden cortarse a la medida necesaria y los pequeños cortes -8- permiten el curvado de la pieza sin originar deformaciones o arrugas.
- 50.-
- La parte de papel o similar -4- queda unida a la pieza -1- para dar a la misma una cierta armadura, dentro de su flexibilidad.
- 55.- Como se dijo anteriormente, cabe la posibilidad de que esta zona que cubre el papel o similar -4- tenga de origen un aprestado, en cuyo caso solo sería engomada la zona que cubren -2- y -3-. Sin embargo, por economía y rapidez se prefiere la primera solución.
- 60.- Las modificaciones que puedan ser introducidas en el objeto descrito y que no afecten a su esencialidad característica se entenderán incluidas en esta solicitud,

187893

23 ENE



sean cualesquiera las circunstancias que concurran.

NOTA

65.- Descrito suficientemente el objeto de esta solicitud, se declaran de novedad en España las siguientes:

REIVINDICACIONES

70.- 1ª.- Sujetador femenino simplificado, que se caracteriza por estar constituido por dos piezas iguales, de tejido suave, sensiblemente semicirculares, las cuales presentan en su borde diametral un rebaje cuyo centro se curva hacia afuera, y en el centro del borde curvado inferior dos pequeños cortes entrantes; una de las caras de estas piezas ha sido provista de una capa de materia auto-adherente y se cubre para su protección, cuando estan fuera de uso, con unas láminas de papel impermeable o similar, estando previsto que dicha lámina sea retirada en la zona de los bordes curvados, quedando la del centro como enhestandor, y dejando tambien libre una estrecha faja del borde superior.

80.- 2ª.- Sujetador femenino simplificado, según la reivindicación primera, que se caracteriza porque la zona central carece de pegamento y va armada para el uso por medio de un ligero apresto.

85.- 3ª.- SUJETADOR FEMENINO SIMPLIFICADO.
Todo tal y como se describe y reivindica en la presente Memoria Descriptiva que consta de cinco hojas y se ilustra con los dibujos que a la misma se acom-

23 ENE 1903



187893

pañan.

Madrid, a veintitres de Enero de mil novecien-
tos setenta y tres.

JOSE TOMAS MONTERO DE LA FUENTE.

p. a.



FIG. 1

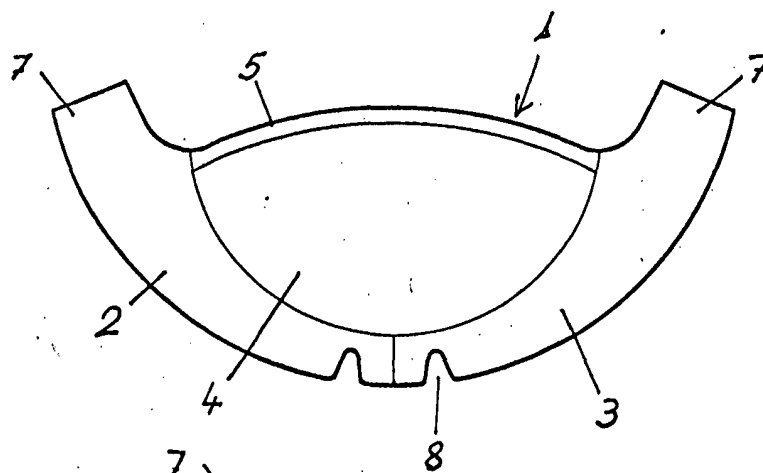

FIG. 2

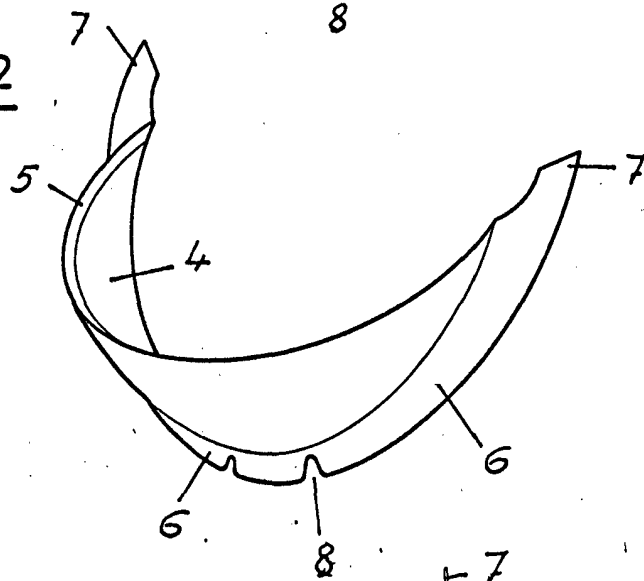
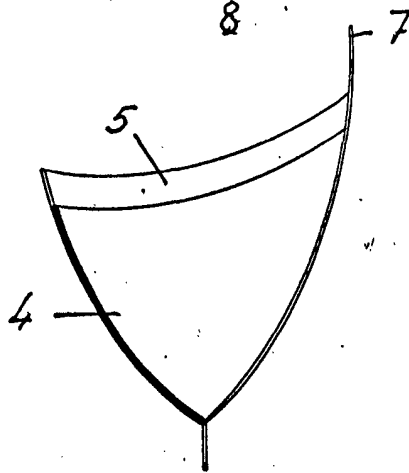

FIG. 3



Madrid, 23 de *ENERO* de 1973

ESCALA VARIABLE