

26-10-74

20



187858

A45C

187858

MODELO DE UTILIDAD

que por veinte años para España, se solicita a favor de Don Francisco VEGA OLIVA, domiciliado en UBRIQUE (Cádiz) - R.Carrasco, nº. 2, por: "ESTUCHE PERFECCIONADO".-

Memoria Descriptiva

Se trata de un estuche perfeccionado del tipo pitillera polvera, tabaquera, etc., cuya novedad consiste en materializarse mediante un cuerpo rígido tipo plástico o similar, totalmente enterizo, que sirve de elemento soporte y un revestimiento imitativo de piel, también enterizo que realza y completa la estética del estuche.

Constituye característica fundamental de la invención - su realización constructiva completamente nueva y original, - con la que se consiguen estuches en proceso continuo de mol-



deo que rebaja costos de fabricación, aumenta el rendimiento -
fabril de la instalación y consigue manufacturados de gran ca-
lidad con sustancial ahorro de materia prima empleada.

5 Por otro lado, dada la teoría constructiva que lo caracte-
riza, la mano de obra que entra en su ejecución es mínima y -
no precisa gran calificación profesional, factores determinan-
tes de una evidente disminución de horas-hombre que repercuten
favorablemente en el coste unitario de la serie fabricada en -
beneficio mútuo del fabricante y del oliente en general.

10 En esencia consiste en partir de un molde de formato y es-
tructura equivalente al estuche a construir y de acuerdo con -
las mismas cortas una pieza enteriza, de material rígido sinté-
tico, a las medidas que dicho molde impone, para a continuación
colocar dicho molde en una máquina de inyección al vacío y so-
15 meter a presión y temperatura apropiadas la materia plástica -
inyectada en el mismo, hasta conseguir la forma deseada en cu-
yo momento se desmonta para su extracción. Seguidamente se pro-
cede a la misma operación con el recubrimiento, que completa -
la estética del estuche a construir, el cual una vez moldeado-
20 se acopla sobre el componente soporte consolidando la unión de
ambos componentes a través de un pegamento o adhesivo adecuado.

La pitillera o polvera, puede llevar un recubrimiento to-
tal imitando piel y también dicho revestimiento puede ser par-
cial, es decir una de las partes tal como lo lleva la tapa, -
25 mientras que la otra parte o cuerpo se presenta simplemente -
con el propio elemento soporte en el que se ha hecho un flocka-
ge imitativo al terciopelo. Asimismo las dos partes constituyen-
tes del estuche pueden prescindir del recubrimiento que es su-
tituido por el referido flockage, sin que esta variante cambie
30 o altere las propiedades y características de la invención.



Para una mejor comprensión de cuanto antecede se acompaña - una hoja de dibujos en los que se representa esquemáticamente - el invento que a continuación y con referencia a los mismos se describe detalladamente.

5 En dichos dibujos:

La figura 1ª, muestra en sección el cuerpo conformador y - el recubrimiento moldeador de acuerdo con la forma y medidas - del estuche a construir.

10 La figura 2ª, corresponde al mismo cuerpo soporte en el - que se ha sustituido el recubrimiento por un flockage imitando - el terciopelo.

Finalmente la figura 3ª, representa una polvera seccionada totalmente terminada, cuyas partes constituyentes están acopladas al marco metálico de fijación de las mismas.

15 De acuerdo con las figuras que se representan a título de ejemplo ilustrativo no limitativo, el estuche que puede ser una pitillera, polvera, etc., se organiza partiendo de una anterior pieza, de material sintético rígido, la cual mediante proceso - de moldeo por inyección adopta la configuración del molde 1, a -
20 sí mismo el recubrimiento imitativo 2 se conforma de idéntica manera y ambos componentes se acoplan a través de un pegamento o adhesivo que consolida la unión.

El recubrimiento 2 puede ser sustituido por un flockage 6 - que imita terciopelo, en ambos casos la materialización del estuche se consigue moldeando la parte opuesta 3 y su recubrimien -
25 to 4, en el caso de que se pretenda imitar que sea totalmente de piel, las cuales se unen funcionalmente mediante el cerco metálico 5 que además de conseguir su fijación permite la apertura y el cierre de la polvera o pitillera a construir.

30 Es obvio que la finalidad perseguida en la invención se ha



sa única y exclusivamente en la ejecución formativa del estuche, conseguida mediante un proceso de moldeo por inyección - que materializa sus partes constituyentes totalmente enterizas sin precisar más operaciones ni elementos soportes o accesorios.

5

Descrita suficientemente la naturaleza y alcance de la presente invención, así como una forma preferida de poderla llevar a la práctica, se hace constar que en la misma podrán ser variables los materiales, formas, dimensiones y en general todos aquellos detalles accesorios y secundarios que no alteren cambien ni modifiquen la esencialidad propuesta.

10

Los términos en que queda redactada esta memoria son ciertos y fiel reflejo del objeto descrito, debiéndose interpretar en su sentido más amplio y nunca en forma limitativa.

15

REIVINDICACIONES

1ª.- Estuche perfeccionado del tipo polvera, pitillera o similar, caracterizado por constituirse a partir de moldes de formato y estructura, equivalentes al estuche a construir, los cuales predeterminan el corte de una pieza enteriza, de material plástico rígido, a las medidas que los mismos imponen, para a continuación colocar dichos moldes en una máquina de inyección al vacío y someter a presión y temperatura apropiadas la materia plástica inyectada en los mismos hasta conseguir la forma deseada en cuyo momento se desmonta para su extracción y se continúa la operación con la pieza correspondiente al revestimiento, que completa la estética conformadora del estuche, el cual, una vez moldeadas las partes que lo componen, se completa con una armadura metálica soporte que también sirve para apertura y cierre del mismo, en la inteligencia de que los semicuerpos componentes se unen a sus respectivos recubrimientos -

20

25

30

26-10-74

- 5 -



a través de pegamento o adhesivo adecuado que consolida la yuxtaposición de ambos componentes cuyo cubrimiento imita la piel o puede sustituirse por un flockage imitativo del terciopelo, -
5 referido recubrimiento o en realización total del conjunto que permite prescindir de este último elemento.

2ª.- "ESTUCHE PERFECCIONADO".

Consta la presente memoria de cinco hojas, numeradas y mecanografiadas por una sola cara, a las que se le acompaña una de planos para su mejor comprensión,

20 ENE 1973

Madrid,

RODOLFO DE LA TORRE
P. P.
Rodolfo de la Torre
Enlío García Arceaga

20

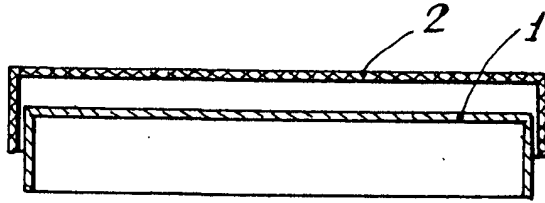

FIG. 1

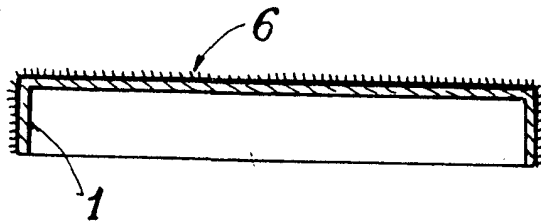

FIG. 2

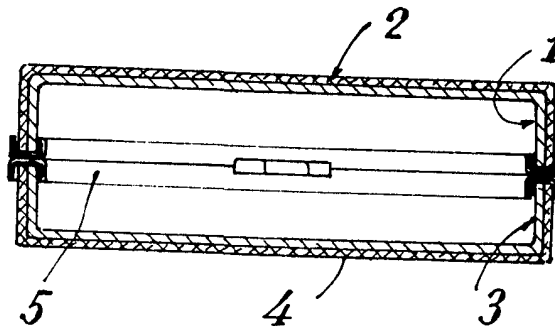

FIG. 3

MADRID, 20 ENF 1913

RODOLFO DE LA TORRE
P. P.

Rodrigo García Arriaga

ESCALA VARIABLE