

44074

187852

22



B62B

MODELO DE UTILIDAD

por 20 años

A favor de JANE, S.A., sociedad mercantil española,
domiciliada en BARCELONA, Cartagena, 203. - - - - -
por: "TOLDO PERFECCIONADO PARA COHECITOS INFANTILES"

MEMORIA DESCRIPTIVA

Este modelo de utilidad se refiere a un toldo
perfeccionado aplicable a los cochecitos infantiles, ya
sean del tipo coche-capazo o coche-silla indistintamente,
5 que aporta ventajosas características sobre los toldos
conocidos.

En efecto, la característica fundamental del
presente toldo respecto a los convencionales radica en
el montaje de su armazón a través de un núcleo, con
10 medio de fijación incorporado, desplazable a lo largo



de un varillaje guía que a su vez se remata inferior-
mente en otro núcleo con horquilla encajable en un
eje del cochecito, con fijación incorporada, lo que
permite graduar la altura del toldo y su inclinación
5 respecto al coche.

También es fundamental la existencia en
el armazón de unos vientos, fijables al armazón del
coche, y con tensor incorporado que permiten estabilizar
la posición del toldo evitando posibles balanceos
10 fortuitos del mismo.

Con el fin de facilitar la explicación, se
acompaña a la presente memoria descriptiva una hoja de
dibujos en la que se ha representado un caso práctico de
realización, el cual se cita sólo a título de ejemplo no
15 limitativo del alcance del presente modelo de utilidad.

En dichos dibujos:

La figura 1 es una vista en perspectiva del
toldo en cuestión, dispuesto para su aplicación a un
cochecito infantil.

20 La figura 2 se corresponde con una vista en
alzado lateral del propio toldo en posición casi
plegada.

Según tales figuras, el toldo perfeccionado
para cochecitos infantiles objeto del presente modelo de
25 utilidad está constituido por una serie de varillas -1-
en "U" invertida, con las que va asociado el toldo -2-
propiamente dicho, cuyas varillas arrancan con posibi-
lidad o no de giro para su plegado, desde un núcleo -3-
dotado de una tapa -3'- y de una palomilla -4- de
30 apriete para fijación del mismo sobre un varillaje



sustancialmente vertical -5- que hace de guía a aquél núcleo, permitiendo el desplazamiento de todo el toldo y en consecuencia su regulación en altura respecto al cochecito.

5 El mismo varillaje -5- se remata por su otro extremo en un segundo núcleo fijo -6- del que arranca una horquilla -7- para su montaje en un eje del cochecito, también con fijación a propósito, para permitir todo ello la orientación del toldo.

10 En el caso de aplicación de este toldo a coches-cuna se empleará ventajosamente como ejes de soporte del toldo los tornillos con los que se fija la capota al capazo-cuna.

15 Asimismo de las varillas extremas del toldo, en posición abierta, arrancan unos vientos o tirantes -8- con elemento fijador -9- al lugar oportuno del bastidor del cochecito y con tensor -10- que permiten estabilizar la posición del toldo impidiendo su balanceo.

20 El modelo, dentro de su esencialidad, puede ser llevado a la práctica en otras formas de realización que difieran sólo en detalle de la indicada únicamente a título de ejemplo, a las cuales alcanzará igualmente la protección que se recaba. Podrá, pues, fabricarse
25 este toldo perfeccionado para cochecitos infantiles en cualquier forma y tamaño, con los medios y materiales más adecuados, y con los accesorios más convenientes, por quedar todo ello comprendido en el espíritu de las siguientes reivindicaciones.



187052
N O T A

Se reivindica como objeto del presente modelo de utilidad:

1.- Toldo perfeccionado para cochecitos
5 infantiles, caracterizado esencialmente porque su
armazón arranca de un núcleo montado, con posibilidad
de fijación, en un soporte de guía, que permite la
regulación en altura de aquél con respecto al vehículo,
cuyo soporte se remata en una horquilla acoplable a un
10 eje del conjunto del coche, con fijación incorporada,
para graduar la orientación del propio toldo, que se
estabiliza posicionalmente mediante sendos vientos
ligados a su armazón y que se vinculan a puntos apro-
piados del coche.

15 2.- TOLDO PERFECCIONADO PARA COCHECITOS
INFANTILES.

Consta la presente memoria descriptiva de cuatro hojas mecanografiadas, foliadas, numeradas y escritas por una sola cara, acompañada de una lámina de dibujos.

Madrid, a 22 ENE 1973

JANE, S.A.
p.a.

MANUEL DE...
P. P. *Manuel de...*

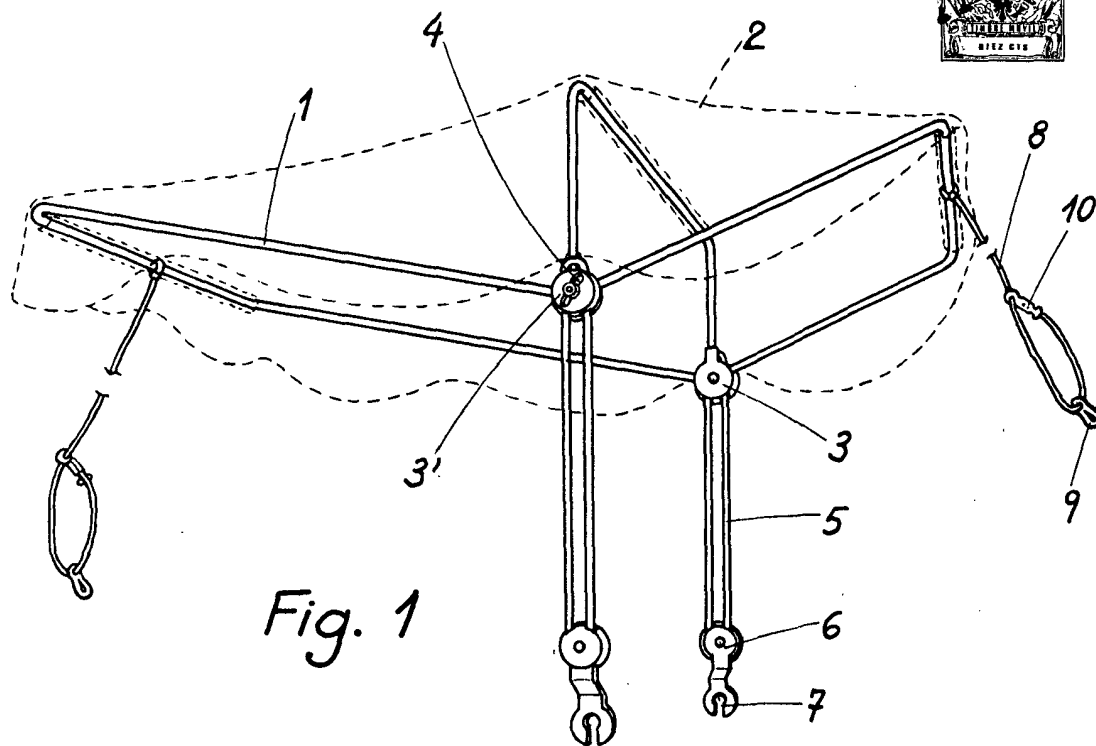

Fig. 1

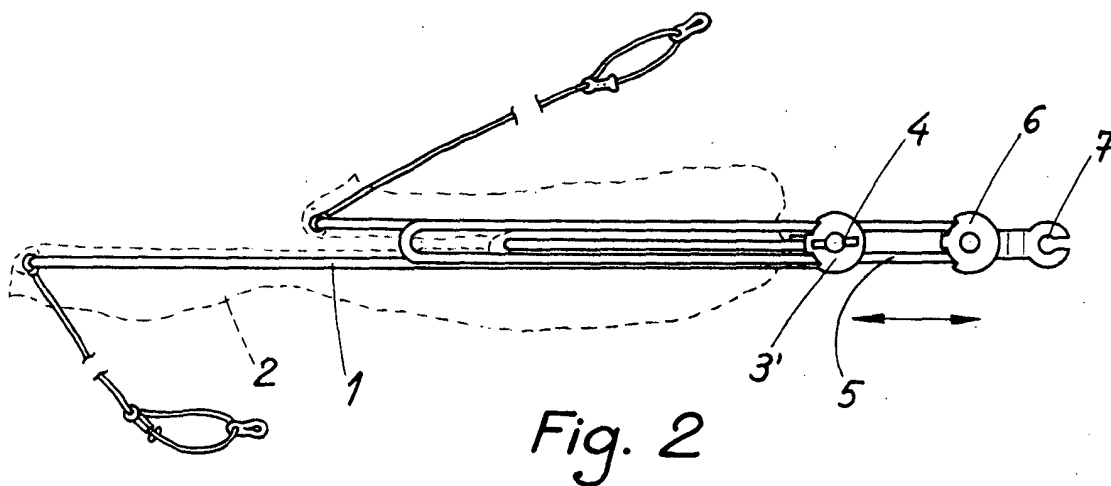

Fig. 2

Madrid ~~el~~ de Enero de 1973

MANUEL DE ROSAEL
P. P. *Rosael*