

441074

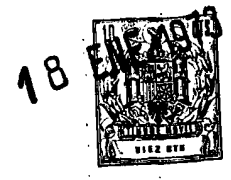

187753

D O S D

MODELO DE UTILIDAD

por 20 años

A favor de INCOTEX, S.A., sociedad mercantil española,  
domiciliada en SABADELL (Barcelona), Moratín, 14. - - -  
por: "DISPOSITIVO PRENSOR DE TEJIDO PARA TELARES, PER-  
FECCIONADO". - - - - -

MEMORIA DESCRIPTIVA

Se refiere el presente modelo de utilidad a  
una nueva realización de dispositivo prensor de tejido  
de los que se aplican a telares, que aporta sensibles  
5 mejoras sobre los actuales, tanto desde el punto de  
vista de accionamiento del conjunto como de eficacia  
de actuación.

En esencia, el citado dispositivo consta de  
las convencionales contrabarras, montadas sobre pletinas  
10 ligadas entre sí directamente a través de un potente



resorte que tiende al acercamiento mutuo y, de  
 consiguiente, con respecto al corrón de arrastre  
 del tejido, mejorando su efecto prensor. Por otra  
 parte dichas contrabarras van ligadas indirectamente  
 5 a través de una palanca general de accionamiento en  
 la que articulan dos bielas, asimismo articuladas en  
 las pletinas de montaje de aquéllas, concretamente  
 en la de la barra superior, montada en un encaje que  
 permita que ésta actúe flotante en la posición de  
 10 trabajo del dispositivo.

Afectan también las actuales mejoras a la  
 barra de entrada abridora del tejido, cuyos extremos  
 van alojados en ranuras a propósito de la bancada, y  
 reciben la acción de unos tornillos pasantes que  
 15 permiten graduar la elevación de dicha barra para  
 buscar la línea del tejido.

Con el fin de facilitar la explicación, se  
 acompaña a la presente memoria descriptiva una hoja  
 con una única figura en la que se ha representado un  
 20 caso práctico de realización, el cual se cita sólo a  
 título de ejemplo no limitativo del alcance del presente  
 modelo de utilidad.

En dicho dibujo, la figura única es una  
 sección en alzado del dispositivo en cuestión, mostrando  
 25 sus distintos elementos componentes.

Según tal figura, el dispositivo prensor de  
 tejido para telares, perfeccionado, objeto del presente  
 modelo de utilidad, está constituido por dos contra-  
 barras -1- y -2-, la superior de mayor peso, montadas  
 30 sobre pletinas -3-4- articuladas por -5-6- en la bancada



del telar. La pletina superior -3- lleva un encaje  
 -7- para uno de los extremos de una biela -8- que  
 articula por -9- en una palanca principal -10- provista  
 de una maneta de mando -11-. Con la misma palanca -10-,  
 5 que va articulada también por -12- a la bancada, se  
 articula por -13- una segunda biela -14- con articu-  
 lación -15- en la otra pletina -4-. Entre ambas  
 pletinas -3- y -4- va montado un potente resorte  
 -16-.

10 Por otra parte, la barra -17- abridora del  
 tejido, que a tal efecto lleva roscas inversas en  
 sus extremos, incorpora dichos extremos alojados en  
 ranuras correspondientes -18- de la bancada, pudiendo  
 desplazarse bajo la acción de tornillos pasantes -19-  
 15 para buscar la línea de entrada del tejido, antes de  
 su pase al corrón de arrastre -20-.

Según ello, al accionar la palanca -10-, que  
 puede ser independiente o ligada a un mecanismo repetido  
 en el otro extremo de la bancada, la acción de las  
 20 bielas -8- y -15- sobre las pletinas -3- y -4- produce  
 la apertura de las mismas, quedando dicha posición  
 enclavada a través del sistema de doble biela, por  
 haber rebasado ésta su punto máximo de radios en  
 prolongación.

25 Si por el contrario se rehace el movimiento  
 para quedar el conjunto en posición de trabajo, las  
 barras -1- y -2- presionan firmemente contra el corrón  
 de arrastre -20-, quedando incluso la superior flotante  
 para desligarse de la biela -8- que podría dejarle  
 30 alguna separación con respecto a aquel corrón.



El modelo, dentro de su esencialidad, puede ser llevado a la práctica en otras formas de realización que difieran sólo en detalle de la indicada únicamente a título de ejemplo, a las cuales alcanzará igualmente la protección que se recaba. Podrá, pues, fabricarse este dispositivo con los medios y materiales más adecuados y con los accesorios más convenientes, por quedar todo ello comprendido en el espíritu de las siguientes reivindicaciones.

10

N O T A

Se reivindica como objeto del presente modelo de utilidad:

1.- Dispositivo prensor de tejido para telares, perfeccionado, caracterizado esencialmente porque las dos contrabarras fundamentales que lo integran se accionan desde una palanca principal articulada, provista de sendas bielas actuantes en las pletinas de montaje de aquellas contrabarras, de las cuales la superior queda flotante en la posición de trabajo por efecto de llevar un encaje por donde apoya simplemente sobre la biela susceptible de accionarla.

2.- Dispositivo prensor de tejido para telares, perfeccionado, caracterizado porque la barra abridora de tejido a la entrada en el corrón de arrastre, va montada por sus extremos en ranuras respectivas, actuando sobre éstos, tornillos pasantes que gradúan la elevación de la misma para buscar la línea del tejido.



3.- DISPOSITIVO PRENSOR DE TEJIDO PARA  
TELARES, PERFECCIONADO.

Consta la presente memoria descriptiva de cinco hojas mecanografiadas, foliadas, numeradas y escritas por una sola cara, acompañada de una lámina de dibujos.

Madrid, a 18 ENE. 1973

INCOTEX, S.A.

P. A.

MANUEL DE MARAÑA  
P. P.

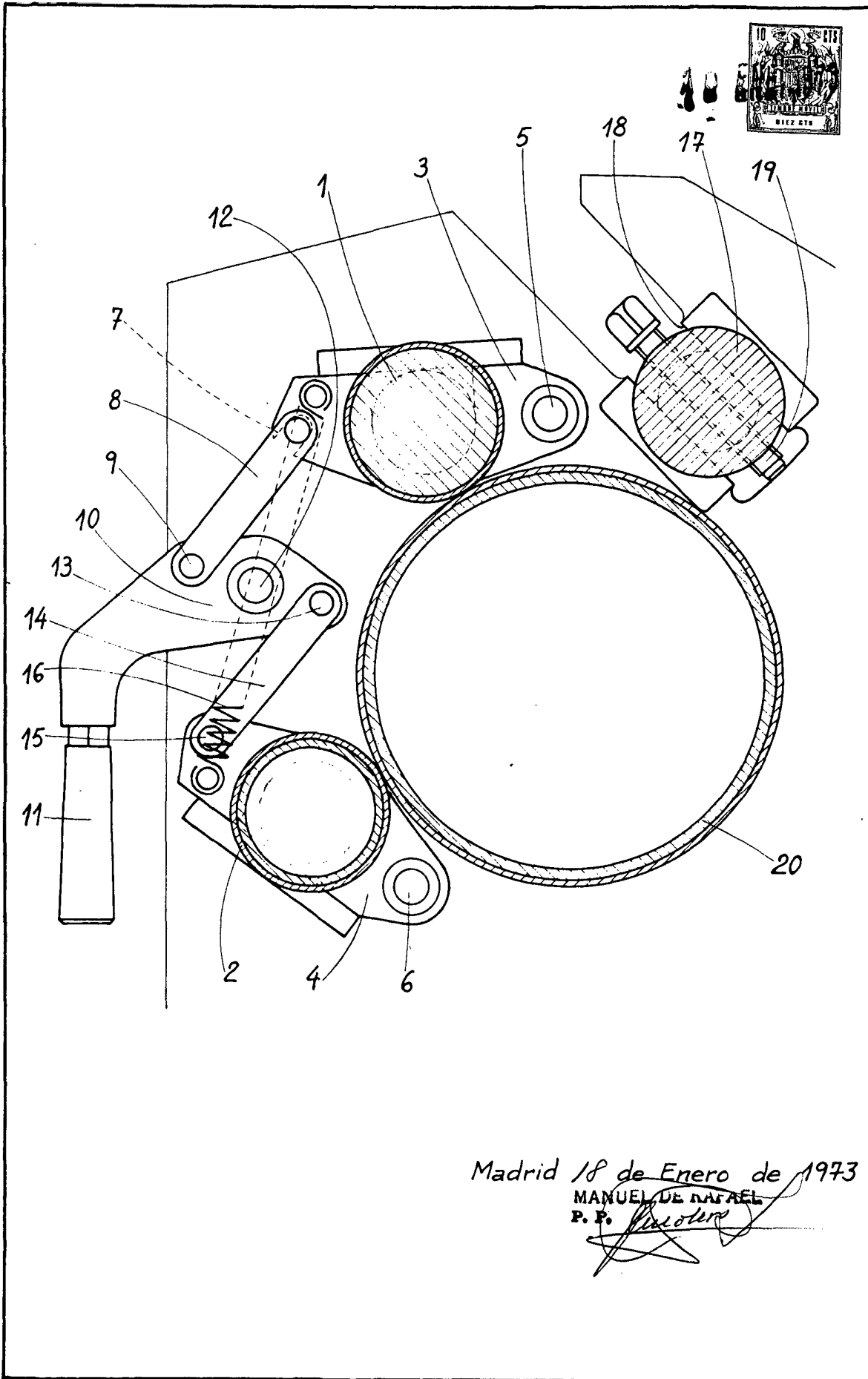

Madrid 18 de Enero de 1973

MANUEL DE NARVAL  
P. P.