

187647

13650



M O D E L O
D E
U T I L I D A D

por "ENVASE PERFECCIONADO", a favor de la firma española GRAFICAS FRANCINO TREPAT, S.A., domiciliada en TARRASA (Barcelona), calle Jucar, s/n.

= . =

MEMORIA DESCRIPTIVA

El presente modelo de utilidad se refiere a un envase perfeccionado.

5. Se trata en esencia de un envase a modo de caja, la cual está constituida a partir de una sola pieza, que forma asa y lateral, lo que le da resistencia para soportar un gran peso en su interior.

10. Dicha caja constituida a partir de una lámina troquelada única, presenta en la zona que determina el borde superior y precisamente sobre los laterales mayores, unas prolongaciones de asa doble, o sea para abatirse sobre sí misma constituyendo un doble grosor, y a partir de dicha asa una solapa constitutiva del cierre superior del envase por abatimiento de



las cuatro solapas de borde, o embocadura, una sobre otra.

Con el fin de facilitar la explicación, se acompaña la presente memoria de una lámina de dibujos en la que se ha representado un caso de realización que se cita a título de ejemplo.

5.

En el dibujo:

La figura 1 muestra la lámina troquelada que constituye la caja.

Las figuras 2 a 10 muestran diferentes etapas del armado y cierre de la caja.

10.

Haciendo referencia a las figuras se aprecia que la caja está constituida por una única lámina troquelada que comprende dos laterales mayores 1 y dos laterales menores 2, con respectivas solapas de cierre de fondo 3 y 4, y solapas de cierre de embocadura 5 y 6, estando las solapas 5 a continuación del asa, formada por dos zonas de prolongación 7 y 8 de los laterales 2.

15.

Además los laterales 1, presentan uno de ellos un borde con aleta 9, para en el montado de la caja unirse al borde del lateral 2 adyacente al otro lateral 1.

20.

En la figura 2 las asas 8 se levantan por el hendidado abatiéndose sobre la superficie de la caja, según la figura 3 y a continuación el conjunto 7-8 de las asas se lleva hacia la parte inferior de la caja (figura 4) quedando la caja a partir de entonces, como una caja de tipo usual, según se aprecia en la figura 5. Luego se engoma y dobla por la aleta 9 quedando la caja según la figura 7, o sea aplanada y lista para su envío.

25.

Las figuras 8, 9 y 10 muestran el montaje para el envasado y transporte de la mencionada caja.

30.



16 ENE. 1973

187647

El modelo, dentro de su esencialidad, puede ser llevado a la práctica en otras formas de realización que difieran en detalle de la indicada a título de ejemplo en la descripción y a las cuales alcanzará igualmente la protección que se recaba. Podrá, pues, construirse en cualquier forma y tamaño, con los materiales más adecuados por quedar todo ello comprendido en el espíritu de las reivindicaciones.

5.

= . =

N O T A

10.

Descrito el objeto y utilidad de la presente invención, lo que se declara como no divulgado ni practicado en España, comprende las siguientes reivindicaciones:

15.

1ª.- Envase perfeccionado, del tipo constituido por una lámina única troquelada, caracterizado porque presenta en la zona que determina el borde superior y precisamente sobre los laterales mayores, unas prolongaciones de asa doble, o sea para abatirse sobre sí misma constituyendo un doble grosor, y a partir de dicha asa, una solapa constitutiva del cierre superior del envase por abatimiento de las cuatro solapas de ombocadura, una sobre otra.

20.

2ª.- Envase perfeccionado.

25.

Según se describe y reivindica en la presente memoria descriptiva que consta de tres hojas foliadas y escritas a máquina por una sola de sus caras, acompañadas de los dibujos reglamentarios.

Madrid, a 16 ENE. 1973

p. a.

JAIMESERN

187647

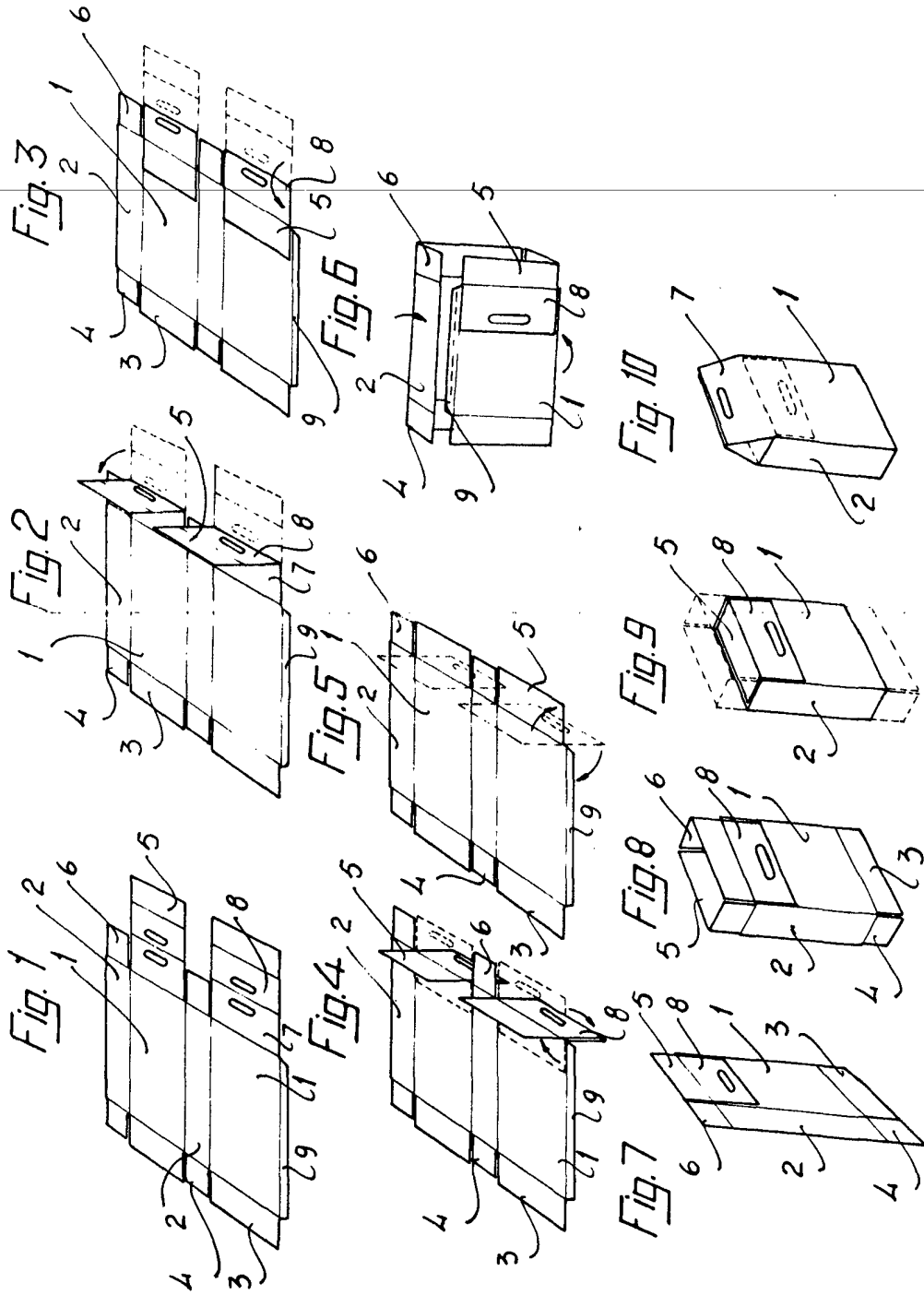

Madrid, a 10 DE FEBRERO DE 1973
p.a. GARCÍA ISERN

