

187625



A470

M O D E L O
D E
U T I L I D A D

por "UNA CUNA MEJORADA", a favor de la razón social española,
VEDETTE ESPAÑOLA, S.A., con domicilio en BARCELONA, calle Dr.
Sampons, nº 125-127.

= . =

MEMORIA DESCRIPTIVA

El presente modelo de utilidad se refiere a una cuna mejorada.

La cuna en cuestión, objeto del presente modelo, se halla dotada de unas peculiaridades que la hacen ventajosa ante la práctica con respecto a otras realizaciones conocidas para fines análogos.

Más concretamente, la citada cuna se halla caracterizada por presentar en el espaldar correspondiente a la zona donde coloca los pies el usuario, y en la cara exterior del mismo, unas láminas de madera de borde superior redondeado, y finadas convenientemente a los largueros posteriores de la cuna, cuyas láminas van complementadas con otras



5. situadas entre las mismas en posición transversal, o sea, operativamente dispuestas para constituir una estanteria o pequeño armario; el cual se halla cubierto por una persiana de lamas articulables. Dicha persiana discurre por la guía realizada al efecto cerca del borde exterior de las láminas mencionadas, proyectándose también por los bordes de los largueros superiores de la cuna.
10. El uso de dicha persiana, no solamente se limita a servir de puerta de cierre al conformado armario o estanteria, sino que al desplazarse hacia los largueros superiores, actúa también de mesa de apoyo, donde se puede poner al niño para el cambio de pañales.
15. En la parte inferior de la cuna, existen unos cajones útiles para guardar en los mismos las ropas del niño.
20. Con el fin de facilitar la explicación, se acompaña a la presente memoria descriptiva de una lámina de dibujo en la que se ha representado un caso de realización que se cita a título de ejemplo.
25. En el dibujo:
30. La figura única presenta una vista en perspectiva del modelo, pudiéndose apreciar en su realización, una cuna que presenta en el espaldar correspondiente a la zona de los pies, y fijado a los largueros del mismo, las láminas -1- y -2-, que junto con los travesaños -4-, -5- y -6- constituye un armario, cuya puerta está conformada por la persiana -7-, la cual se halla operativamente constituida para discurrir por la guía -8-. Dicha persiana sirve a su vez como tablero de mesa para apoyar en la misma al usuario de la cuna.
- Los cajones -10- y -11- completan la cuna y son útiles para guardar en los mismos la ropa del niño.



373

El modelo, dentro de su esencialidad, puede ser llevado a la práctica en otras formas de realización que difieran en detalle de la indicada a título de ejemplo en la descripción y a las cuales alcanzará igualmente la protección que se recaba. Podrá, pues, construirse en cualquier forma y tamaño, con los materiales más adecuados, por quedar todo ello comprendido en el espíritu de las reivindicaciones.

= . =

N O T A

10.

Descrito el objeto y utilidad de la presente invención, lo que se declara como no divulgado ni practicado en España, comprende las siguientes reivindicaciones:

15. 1ª.- Una cuna mejorada, caracterizada esencialmente por el hecho de comprender: en el espaldar correspondiente a la zona de los pies, y fijados convenientemente a los largueros del mismo, unas placas longitudinales de bordes superiores redondeados, enfrentadas entre sí, y operativamente dispuestas para que en las mismas vayan fijas otras transversalmente, aptas para constituir un armario, y además porque la
20. puerta del armario la conforma una persiana, la cual desplaza por unas guías existentes en los bordes exteriores de las placas y en los travesaños superiores, y por constituir también dicha persiana en su despliegue una mesa para apoyo del usuario, y por existir en la parte inferior de la cuna, unos cajones con pomo de asido, aptos para alojar en los mismos la
25. ropa del niño.

2ª.- Una cuna mejorada.

30. Según se describe y reivindica en la presente memoria descriptiva que consta de cuatro hojas foliadas y escritas a



máquina por una sola de sus caras, acompañadas de los dibujos reglamentarios.

Madrid, a 15 ENE. 1973

p. a. JAIME ISENN

5.

~~_____~~

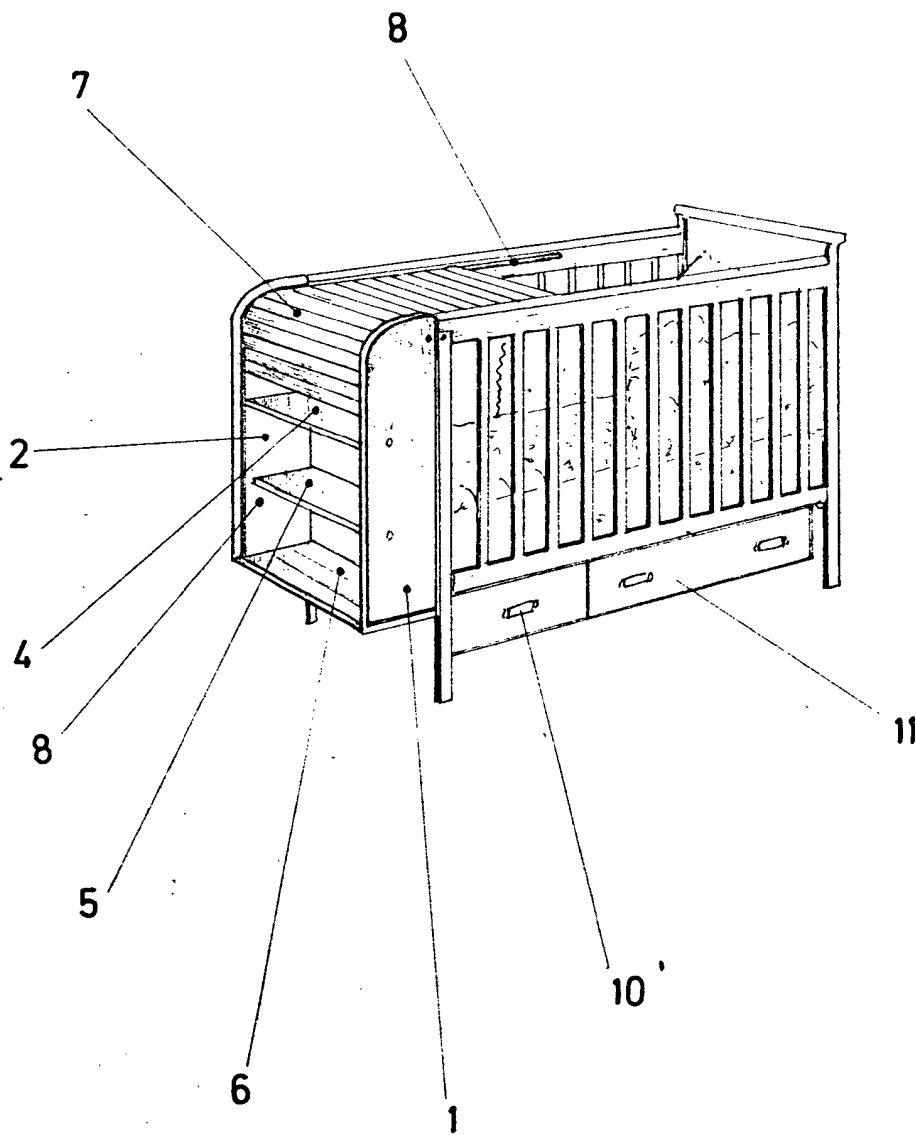
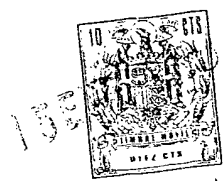

Madrid, a 15 ENE. 1973

p.o. JAIME ISERN

~~_____~~