

187444



SECCION TECNICA
CLASIFICACION I. P. C.
CLASE <u>E04</u> _____
SUBCLASE <u>D</u> _____

MODELO DE UTILIDAD

que por veinte años, para España, se solicita a favor de DON ANTONIO MORILLA BENITEZ, de nacionalidad española, residente en - SEVILLA, c/ San Juan de Dios, 12, por: "CLARABOYAS PREFABRICADAS".

MEMORIA DESCRIPTIVA

5 El presente modelo es una claraboya especialmente proyectada para cubiertas de edificios, naves industriales, buques etc.; este tipo de claraboyas está construido a base de una composición de poliéster y fibra de vidrio que le dan transparencia - ligereza de peso é impermeabilidad entre otras ventajas.-

10 Estas claraboyas pueden ser construidas de forma y contorno poligonal cualquiera y constan solamente de dos piezas, - la base (1) que va fijada al techo o cubierta del edificio, la - cual tiene la sección lateral en forma de U con una faldilla (2) la de fijación a la techumbre, de mayor dimensión que la (3) que es donde se abrocha la cúpula y la base de esta U, no está formando ángulo recto con sus respectivas faldillas (2 y 3).-

15 La cúpula (4) construida del mismo material tiene el - mismo contorno que la base (1) pero de forma preferentemente semi

187444



esférica con una faldilla (5) recta provista de una serie de -  
taladros pasantes para facilitar su abroche sobre la faldilla  
(3) de dicha base; esta faldilla termina en una pestaña (6) ple-  
gada a 90° que impide la filtración de agua así como dificulta  
20 la entrada de aire y polvo.-

Todo según se detalla en el dibujo adjunto, en el que  
se representa: una vista en sección de la claraboya.-

Descrita suficientemente la naturaleza y alcance de la  
presente invención, se hace constar en la misma que podrán ser  
25 variables, los materiales, dimensiones y en general aquellos otros  
detalles accesorios o secundarios que no alteren, cambien ni mo-  
difiquen la esencialidad propuesta.-

Los términos en que queda redactada esta memoria son  
ciertos y fiel reflejo del objeto descrito, debiéndose tomar en  
30 un sentido mas amplio y nunca en forma limitativa.-

#### REIVINDICACIONES

Se reivindica como de la propia y nueva invención, la propiedad  
y explotación exclusiva de:

1ª.- Claraboyas prefabricadas, caracterizadas por llevar una base  
de fijación de contorno poligonal cualquiera, cuya sección lateral  
35 corresponde a una U de lados desiguales, provista de una serie de  
taladros pasantes en ambas faldillas.

2ª.- Claraboyas prefabricadas, según reivindicación 1ª, caracte-  
rizadas por llevar la cúpula con el mismo contorno que la base  
pero con el cuerpo semiesférico o ligeramente bombeado para termi-  
40 nar en una faldilla recta provista de una serie de taladros pasan-  
tes para fijación y en todo su contorno una pequeña pestaña ple-  
gada hacia abajo a 90°.-

3ª.- CLARABOYAS PREFABRICADAS.-

187444



10-10-74

Consta la presente memoria descriptiva de tres hojas numeradas y mecanografiadas por una sola cara, a la que se -- acompaña un plano para su mejor comprensión.--

Madrid, 9 ENE 1973

RODOLFO DE LA TORRE  
P. P.

Emilio García Arriaga

1940-74

187444

L9

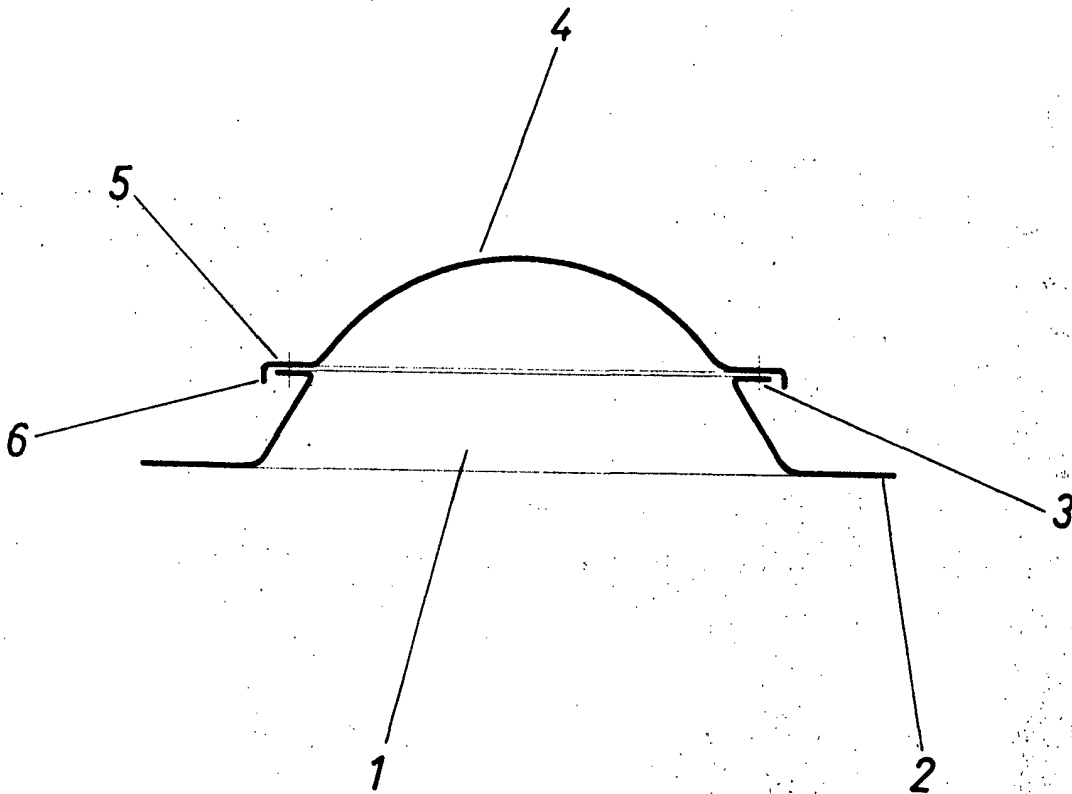

L9 ENZ 100

RODOLFO DE LA TORRE  
P. P.

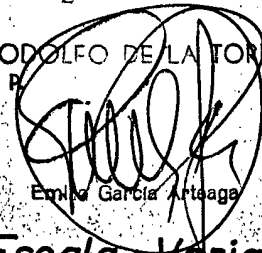

Emilio García Arteaga

Escala Variable