

187420

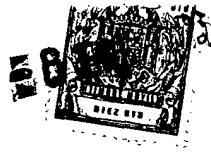

memoria descriptiva

SECCION TECNICA
CLASIFICACION I. P. C.
CLASE 609 _____
SUBCLASE F _____

MODELO DE UTILIDAD

Que se solicita en España por veinte años,
a favor de D. JOAQUIN SALUDES SIMON, de nacio-
nalidad española, residente en Marqués del Ca-
rro nº 1 (VALENCIA), por: "CARTELA O PANCARTA -
SEMIPLEGABLE".

107420

- 2 -



Se refiere el modelo a una cartela, pancarta o señal de indicación de cualquier tipo, especialmente de las destinadas para señalización de vias de tránsito o similares en la que se ha conjugado una serie de posibilidades especialmente las de poder plegar parcialmente o partir, por así decirlo, las cartelas de cualquier dimensión, en dos partes iguales, convenientemente, iguales o de señales, si se desea.

5.-

10.-

Se consigue con el modelo la posibilidad de dotar a cartelas de ciertas dimensiones de ventajas fundamentalmente determinadas por varias razones.

15.-

Una de ellas es simplificar la mecanización, con lo que se precisan troqueles de dimensiones menores y, por tanto, prensas más pequeñas; circunstancias que permiten una racionalización del trabajo y un abaratamiento considerable, especialmente del utillaje.

20.-

Otra de las particularidades es dotar a la señal o cartela de unas posibilidades de plegado, articulación u orientación en un doble sentido de señalización de, por ejemplo: hasta 90° entre sí para señalar, al mismo tiem-



po dos vias, transversales entre si.

Otra ventaja de dicha condición es la de poder -
invalidar total o parcialmente la indicación.

5.- Para dar una idea más amplia de las característi-
cas del modelo, la realizaremos a continuación al hacer
referencia a la lámina de dibujos que a esta memoria -
se acompaña en la que, de manera un tanto esquemática -
y tan solo por via de ejemplo, se representan los deta-
lles preferidos del invento.

10.- En los dibujos:

La figura 1ª, es una vista en alzado del conjunto.

La figura 2ª, es una vista de canto de dicha repre-
sentación.

15.- La figura 3ª, es una vista en planta del conjunto -
anterior.

La figura 4ª, es una vista en planta de la cartela -
en fase de plegado o plegado a 90º.

La figura 5ª, es una vista en perspectiva de su po-
sible aplicación.

20.- Aludiendo a las representaciones comentadas, vere-



29-11-74

mos que el conjunto está formado por una cartela -1- de dimensiones y forma convencional que, en este caso, preferentemente, ha sido dividida en dos partes iguales -2- y -3- concurrendo una línea intermedia o de separación -4- que resulta practicamente inapreciable - y que, respectivamente, resultan pivotadas con caracteres de articulación por sus respectivos bordes -5- y -6- mediante cualquier disposición adecuada, por ejemplo: según eje vertical común, orejetas individuales con pivotamiento a los respectivos apoyos -5- y -6- o con incidencia central común y palancas a cada placa a fin de determinar su plegado adecuado y que, para asegurarlo, por ejemplo puede constar de elemento de inmovilización -7- previsto entre las paredes internas del conjunto o partes componentes de cartelas -2- y -3-.

Este conjunto está organizado sobre un mastil o columna tubular de soporte -8- que puede ir directamente montado o empotrado en cualquier superficie o dotada de peana -9- de sustentación.

Como es lógico este tipo de disposición variará en



cualquiera de los órdenes conocidos o en cualesquiera otros que fueran dado idear para cada caso, habida cuenta que la disposición de enclavamiento fijo o sobre peanas es hecho conocido.

5.-

En la 5ª figura vemos juegos de señales -A- y -B- que han sido instalados en la intersección de dos vías -C- y -D-, respectivamente transversales o formando un nudo ortogonal.

10.-

Una vez descrita convenientemente la naturaleza del modelo se hace constar a los efectos oportunos que el mismo no queda limitado a los detalles exactos de esta exposición, sino que por el contrario en él se podrán introducir aquellas modificaciones de detalle que las circunstancias y la práctica pudieran aconsejar siempre y -

15.-

cuando no se alteren las características esenciales del mismo que se resumen en las siguientes:

REIVINDICACIONES

20.-

1ª "CARTELA O PAN CARTA SEMI PLEGABLE", del tipo preconizado en cualquier configuración que se caracteriza al estar formado por dos partes simétricamente iguales,

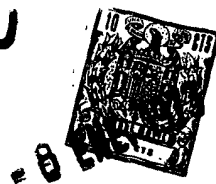

29-4-74

con preferencia, que resultan montadas sobre una misma superficie imaginaria con línea de separación intermedia, inapreciable, y, por la cara oculta, arriba y -
abajo, pivotados en sendos puntos de apoyo, con carácter articulado.

5.-

2ª "CARTELA O PANCARTA SEMIPLEGABLE", conforme la anterior reivindicación, dichos puntos de pivotamiento se caracterizan porque consta de un elemento común organizado sobre una columna o mástil de sustentación que puede empotrarse directamente o descansar sobre peana y sobre el cual se organiza en su caso, medios de articulación y guiado de cada parte de cartela para facilitar el plegado hasta 90º y determinar la inmovilización en esta posición para señalar, en su caso, dos vías transversales entre si.

10.-

15.-

3ª "CARTELA O PANCARTA SEMIPLEGABLE",

Según se describe y reivindica en la presente memoria descriptiva que consta de seis hojas mecanografiadas por una sola de sus caras y una lámina de dibujos que -
ilustran.

20.-

- 8 ENE. 1973
Madrid,
A. EL AGENTE ENCARGADO;
P. P.

FIG. 1a

FIG. 2a

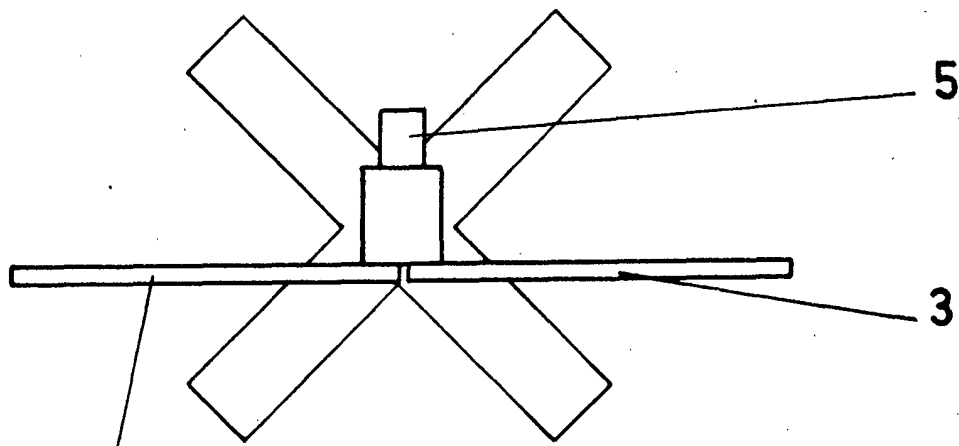
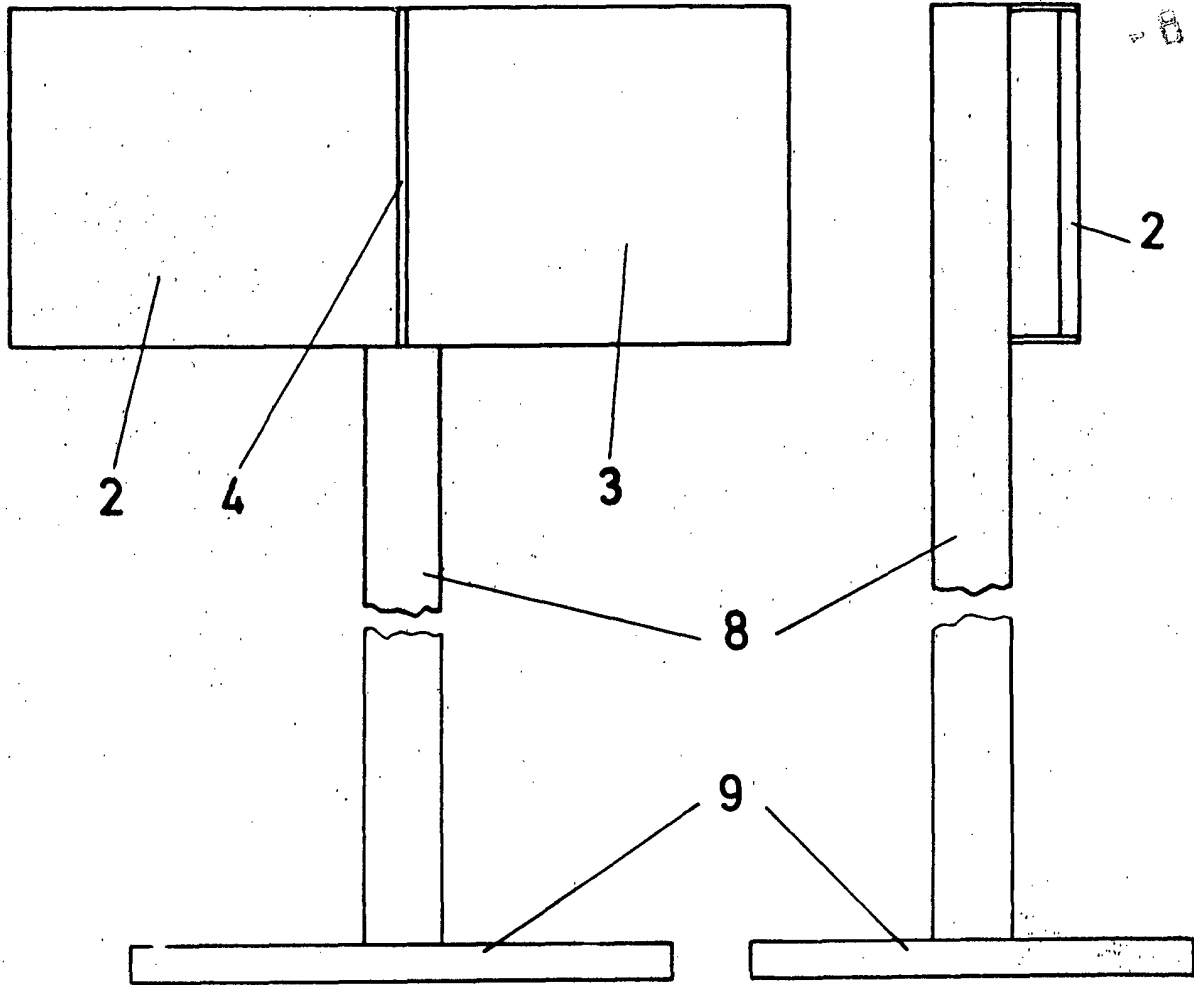

FIG. 3a

2

Escala variable
MADRID, 8 ENE. 1973

A. L. DE LA HEREDIA
P. P.



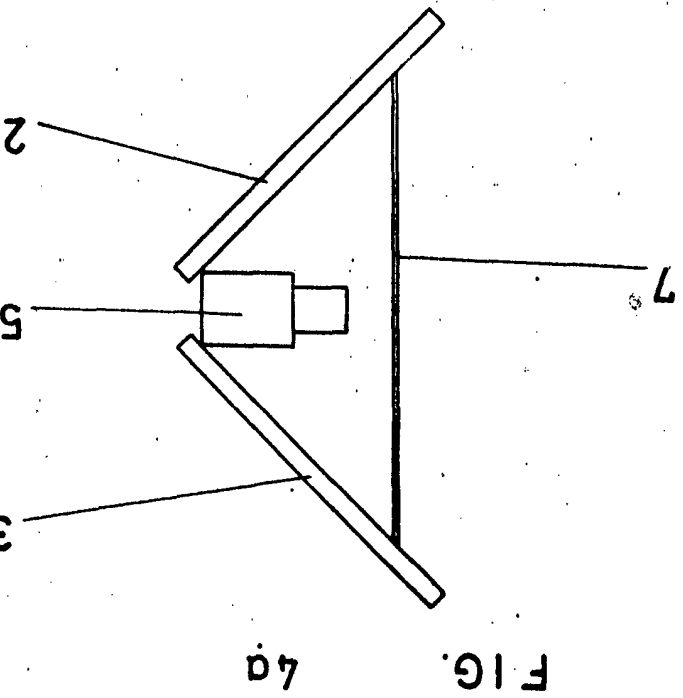

FIG. 4a

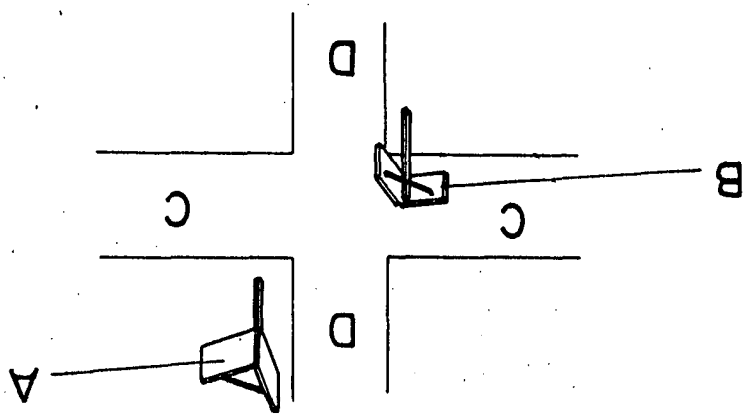

FIG. 5a

Escala variable
 MADRID, P.R.
 A. L. DE MADRID, P.R.
 1973

