

187409

4375



187409

SECCION TECNICA
CLASIFICACION I. P. C
CLASE <u>G-10</u>
SUBCLASE <u>K</u>

SACDUBO

MEMORIA DESCRIPTIVA

Correspondiente a un Modelo de Utilidad, que por un periodo de veinte años, para toda España, se solicita a favor de D. Juan PORTELA SEIJO, residente en C/. General Franco, 8, SANTIAGO DE COMPOSTELA (La Coruña), por:

"BAFLE ACUSTICO PARA ALTAVOCES".

5      Corresponde esta memoria descriptiva a un Modelo de Utilidad que tiene por objeto obtener la protección legal para explotar en exclusiva, de conformidad con el derecho que se confiere en el artículo 171 de la vigente Ley de Propiedad Industrial, la realización original de un -- nuevo bafle acústico para altavoces.

10      Dentro de los sistemas de reproducción de los sonidos es evidente que en la actualidad se cuenta con una cadena de elementos que ofrecen una calidad y rendimiento realmente extraordinarios. Nos referimos concretamente a los micrófonos, fonocaptadores, amplificadores, altavoces y gabinetes acústicos o bafles.

15      De todos estos elementos quizá sea el altavoz el más flojo en rendimiento a pesar de que constantemente aparecen en el mercado nuevos tipos, muchos de los cuales superan a los anteriormente conocidos. Es decir que se mejora la calidad de éste elemento constantemente, teniendo en cuenta la importancia que tiene en la reproducción de los sonidos.



20           Se ha encontrado ahora, y ello constituye objeto de esta  
solicitud; que el rendimiento de los altavoces puede ser au-  
mentado notablemente utilizando en el baffle tubos resonadores  
de diferentes medidas de longitud y diámetro, capaces de com-  
25           prender todas las frecuencias acústicas, con lo que el sonido  
de cada instrumento resultará reproducido con una perfecta fi-  
delidad, pureza y resonancia.

30           La realización que es objeto de ésta solicitud de Modelo  
de Utilidad será explicada más detalladamente haciendo referen-  
cia a la hoja de dibujos adjunta en la que se ha representado  
un ejemplo de ejecución preferido, que no tiene caracter limi-  
tativo alguno, sino simplemente ilustrativo y que por tanto de-  
berá ser tomado en su más amplio aspecto, toda vez que será po-  
sible introducir en el mismo todas aquellas modificaciones de  
35           detalle que no alteren de modo fundamental su propia finalidad  
característica.

En el plano:

FIGURA 1ª, muestra una vista en planta superior de una --  
caja acústica de acuerdo con las características de la inven-  
ción.

40           FIGURA 2ª, representa, también en planta, un sistema de -  
acoplamiento de los tubos sobre el altavoz.

Haciendo referencia constante al ejemplo que se ha repre-  
sentado en los dibujos, el objeto de ésta solicitud comprende  
45           la disposición de una caja acústica -1-, de características --  
convenientes, en el interior de la cual se acoplan una plura-  
lidad de tubos de resonancia -2-, que mantienen diferentes lon-  
gitudes y grosores, pudiendo ser variable el número de los tu-  
bos de acuerdo con las necesidades de utilización desembocando  
50           todos ellos en el altavoz -3- al que se acoplan adecuadamente,  
en forma tal que abarcando toda la gama de frecuencias acústi-  
cas la emisión de sonidos se lleva a cabo con una mayor finde-  
lidad y pureza, consiguiendo una reproducción prácticamente na-  
tural del sonido producido por cada instrumento.

55           Descrito suficientemente el objeto de ésta solicitud sólo  
resta añadir que en su realización podrán introducirse todas -  
aquellas modificaciones de detalle que no alteren su esencia-  
lidad, que es la que se desprende de lo descrito y se reivin-  
dica a continuación, pudiendo afectar a cambios de forma, mate-  
ria, dimensiones, proporciones, etc., y en general a todas las  
60           que tengan un carácter accesorio o complementario, debiendo --  
quedar todas ellas incluidas en la protección que se recaba.

REIVINDICACIONES

65           1ª.-BAFLE ACUSTICO PARA ALTAVOCES, caracterizado por cons-  
tituirse por una caja acústica de condiciones y conformación -  
conveniente, en el interior de la cual se aloja una pluralidad  
de tubos de resonancia, que mantienen distintas longitudes y -  
diámetros, todos los cuales se disponen acoplados al altavoz  
o altavoces que forma parte integrante de la citada caja.

2ª.-BAFLE ACUSTICO PARA ALTAVOCES,

Tal y como queda descrito en la presente memoria descrip-  
tiva que consta de dos hojas mecanografiadas, escritas por una  
sola cara y del plano que unido a la misma se acompaña.

44373

727400

Madrid, a 5 de Enero de 1.973



*[Handwritten signature]*

10/409

D. Juan PORTELA SEIJO

-HOLA UNICA-

FIG. 1

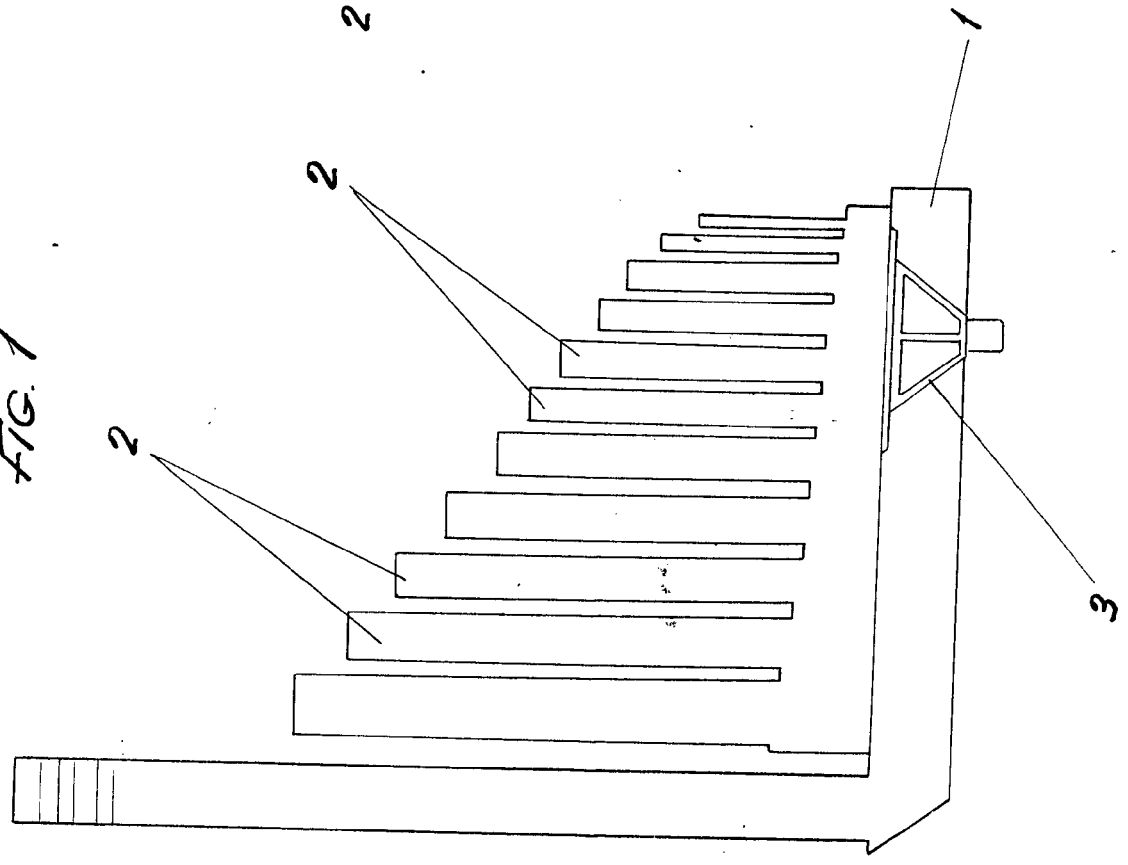
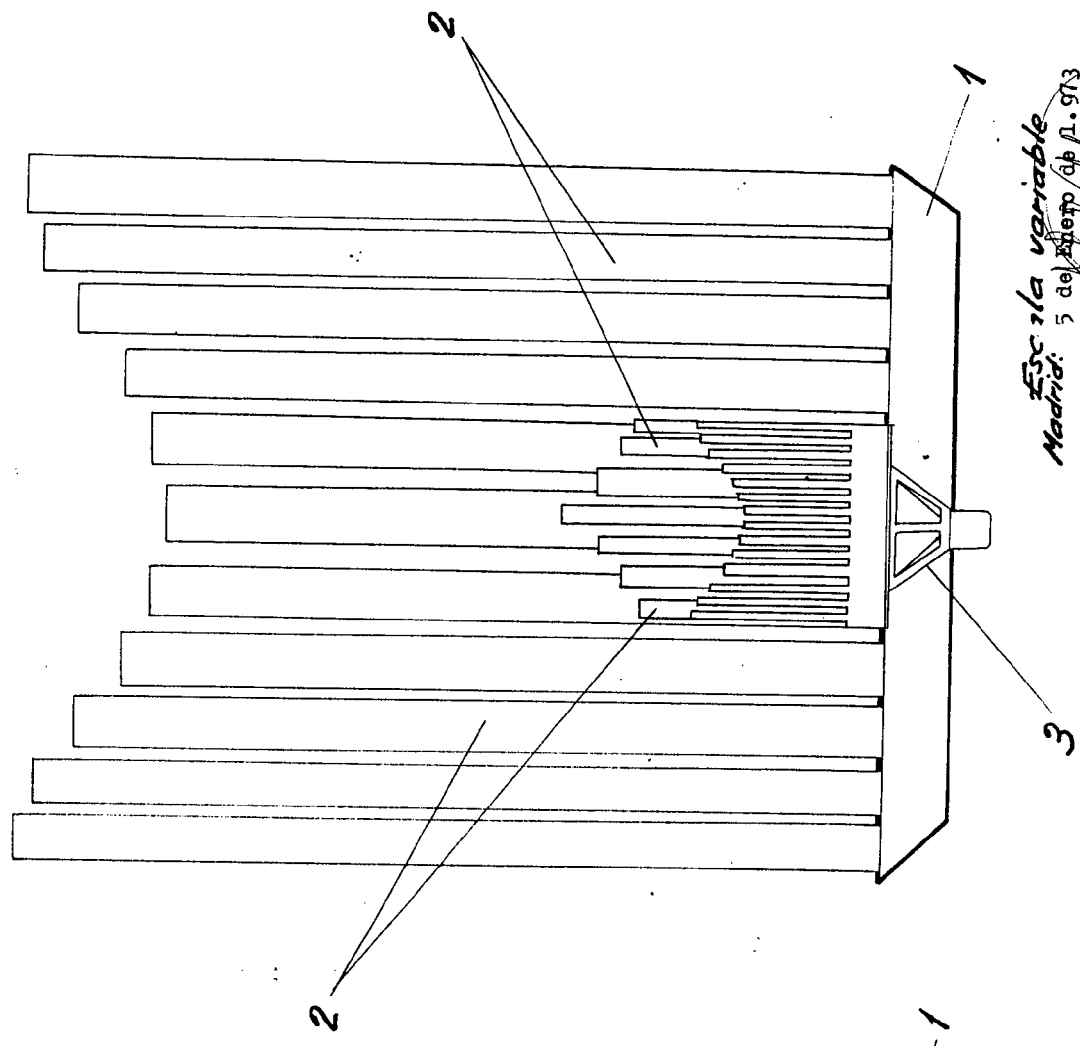

FIG. 2



*Esc. la variable*  
*Madrid: 5 de Mayo de 1.973*  
*[Signature]*