

474

187402



SECCION TECNICA
CLASIFICACION I. P. C.
CLASE <u>A 44</u>
SUBCLASE <u>B</u>

MODELO DE UTILIDAD

por 20 años

A favor de D. EUGENIO GIL GRUART, y D. FRANCISCO SEMPERE
 ALOS, de nacionalidad ambos española, domiciliados en
 BARCELONA, calle Llull, 51. -----
 por: "HEBILLA MEJORADA". -----

MEMORIA DESCRIPTIVA

El presente modelo de utilidad se refiere a una
 hebilla que ha sido ideada de tal manera que resulta
 sumamente ventajosa con relación a las conocidas porque es
 5 de constitución sencilla a base de una fabricación simple
 y económica y altamente eficaz y práctica, puesto que propor-
 ciona una retención muy firme y el manejo de tal hebilla
 es notablemente fácil, todo lo cual hace que la hebilla en
 cuestión sea apropiada para toda clase de aplicaciones.

A tenor de lo expuesto, la hebilla de que se trata



5 presenta como particularidades fundamentales que consta de un marco provisto de un travesaño intermedio sobre el que va doblada y sujeta una de las porciones extremas de la correspondiente correa que pasa por debajo de uno de los lados extremos de dicho marco el cual presenta en el lado opuesto una aleta plana de borde dentado. Al marco se articula una pieza en U rectangular cuyo tramo medio es de sección en I y colocable adyacente a dicho borde dentado con interposición de la otra porción extrema de la correa que es pellizcada por el tramo medio y el borde dentado aludidos y se hace pasar por debajo del lado del marco opuesto al dentado y es apretada firmemente por dicho lado, al efecto de sección en L.

15 Con el fin de facilitar la explicación se acompaña a la presente memoria descriptiva una hoja de dibujos en la que se ha representado un caso práctico de realización, el cual se cita sólo a título de ejemplo no limitativo del alcance del presente modelo de utilidad.

En dichos dibujos:

20 La figura 1 es una vista en perspectiva de la hebilla ilustrada por separado.

La figura 2 corresponde a una vista en sección longitudinal de la hebilla con la correa retenida por la misma.

25 De conformidad con los dibujos, la hebilla mejorada de que se trata consta de un marco -1- dotado de un travesaño intermedio -2- sobre el que va doblada una de las porciones extremas -3a- de una correa o cinta -3- que pasa por debajo de un lado extremo -4- del marco y se sujeta al propio marco -1- mediante cosido de dicha porción extrema doblada, cuyo

30

3 -

-5



marco presenta en el lado opuesto al -4- una aleta plana -5- de borde dentado -6-.

Al aludido marco se articula una pieza en U rectangular -7- sobre un eje -8-, cuya pieza tiene en el tramo medio -9- una sección en L. Mediante la oscilación del marco y la pieza en U -7- el tramo medio -9- de esta última y el borde dentado -6- de la aleta -5- de dicho marco se separan, dejando un espacio por el que se hace pasar la porción extrema -3b- de la correa, opuesta a la porción extrema -3a-, después de lo cual aquél tramo medio se dispone adyacente al borde dentado, con lo que la porción extrema -3b- de la correa es pellizcada y retenida. Dicha porción extrema se hace pasar, además, por debajo del lado -4- del marco, que es de sección en L y aprieta a la correa que queda tanto más sujeta cuanto mayor es la tracción ejercida en su colocación. La correa puede, no obstante, ser aflojada para deshacer la unión con facilidad con sólo hacer oscilar convenientemente el marco -1- y la pieza en U -7- y mediante una simple tracción, como se ve.

La hebilla descrita proporciona muy buenos resultados en cinturones para pantalones, cinturones de seguridad, atalajes de varias clases y en todos los casos en que convenga un ceñido eficaz con un manejo simple.

El modelo, dentro de su esencialidad, puede ser llevado a la práctica en otras formas de realización que difieran tan sólo en detalle de la indicada únicamente a título de ejemplo, a las cuales alcanzará asimismo la protección que se recaba. Podrá, por tanto, fabricarse la hebilla de referencia en cualquier configuración y tamaño y con los materiales y medios más convenientes, por quedar todo

787402

- 4 -

41174

- 5 EN



ello comprendido en el espíritu de las siguientes reivindicaciones.

N O T A

Se reivindica como objeto del presente modelo de utilidad:

5 1.- Hebilla mejorada, que se caracteriza esencialmente por el hecho de constar de un marco provisto de un travesaño intermedio sobre el que va doblada y unida por superposición una de las porciones extremas de la correspondiente correa o equivalente que pasa por debajo de un lado
10 extremo de sección en L de dicho marco el cual presenta en el lado opuesto una aleta plana de borde dentado, a cuyo marco se articula una pieza en U rectangular cuyo tramo medio es de sección en L y colocable adyacente a dicho borde dentado con interposición de la otra porción extrema de la
15 correa o similar que es pellizcada por el tramo medio y el borde dentado aludidos y se hace pasar por debajo del lado de sección en L del marco el cual aprieta la correa, coadyuvando a la retención.

2.- HEBILLA MEJORADA.

Consta la presente memoria descriptiva de cinco hojas mecanografiadas, foliadas, numeradas y

5 - 1374

-5



escritas por una sola cara, acompañada de una lámina de dibujos.

Madrid, a - 5 ENE. 1973

EUGENIO GIL GRUART
FRANCISCO SEMPERE ALOS

P.A.
MANUEL DE RAFAEL
P. P. *[Handwritten signature]*

187409

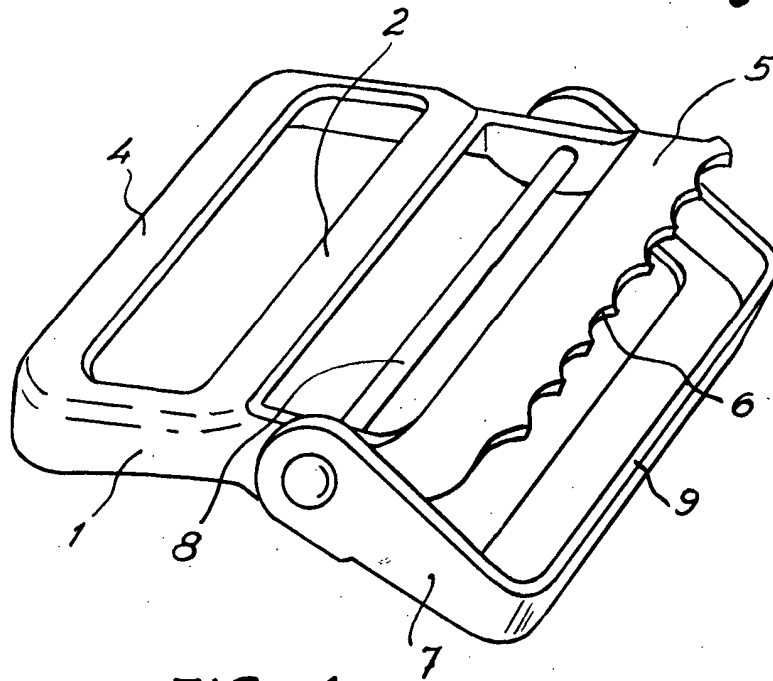

FIG. 1

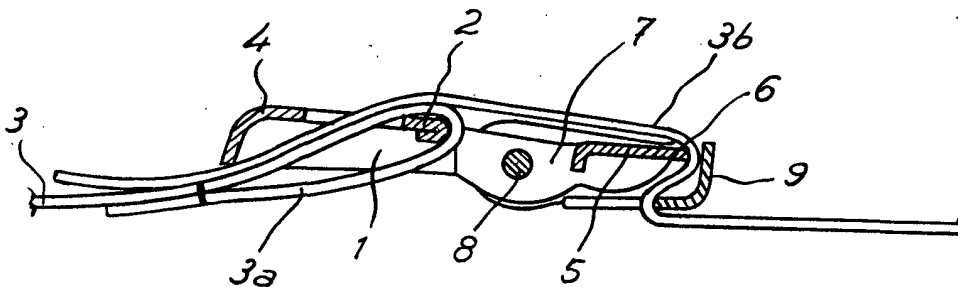

FIG. 2

Madrid, 5 Enero 1973

MANUEL DE KARABEL
P. P. *[Signature]*