

187400

-5 ENE



4:1:74

SECCION TECNICA
CLASIFICACION I. P. C.
CLASE <u>B43</u>
SUBCLASE <u>M</u>

MODELO DE UTILIDAD

por 20 años

A favor de AURELIO GARCIA, SILLONES, S.A., sociedad mercantil española, domiciliada en BARCELONA, Avda. República Argentina, 268. - - - - -
 por: "SOPORTE DE SOBREMESA POLIFUNCIONAL". - - - - -

MEMORIA DESCRIPTIVA

El presente modelo de utilidad se refiere a un soporte de sobremesa que ha sido estudiado y realizado de manera que puede ser empleado en varias aplicaciones, tales como portalápices o similares, pisapapeles, palmatoria, etc., en cuyas aplicaciones resulta sumamente práctico a la vez que muy moderno y decorativo. Además, el soporte en cuestión es de constitución extremadamente simple, lo cual repercute favorablemente en su coste.

10 Con relación a lo expuesto, el soporte de que se



trata presenta como particularidades fundamentales que
consiste en un bloque macizo provisto de una cavidad abierta
en una cara superior del mismo que comprende la disposición
de un casquillo ligeramente sobresaliente, constituyendo un
5 alojamiento receptor de objetos. Se prevé que el soporte
comprenda dos bloques o más como el citado que van
empalmados entre sí por medio de un travesaño.

Con el fin de facilitar la explicación se acompaña
a la presente memoria descriptiva una hoja de dibujos en
10 la que se ha representado un caso práctico de realización,
el cual se cita sólo a título de ejemplo no limitativo
del alcance del presente modelo de utilidad.

En dichos dibujos:

La figura 1 muestra un bloque suelto en sección
15 considerada por un plano vertical.

La figura 2 ilustra el soporte visto en perspec-
tiva.

El soporte de sobremesa polifuncional que se
describe comporta un bloque -1- poseedor de una cavidad en la
20 que está encajado un casquillo -2- vertical con acceso por
la cara superior de dicho bloque, cuya cavidad presenta
aplicada en su fondo una pieza -3- de cuero, plástico o
material equivalente que constituye un acabado de dicho
fondo. El referido casquillo sobresale ligeramente y determina
25 un alojamiento apto para la colocación de lápices, bolígrafos,
pinceles y análogos. En dicho casquillo se pueden colocar,
asimismo, otros objetos, como clips, chinchetas, etc., siempre
en forma muy accesible para el usuario. También es colocable
una vela, en cuyo caso el soporte actúa como palmatoria. El
30 soporte es empleable también como pisapapeles o simplemente



como un objeto decorativo.

De preferencia, el soporte comprende dos bloques
-1- como el descrito, unidos por mediación de un travesaño
tubular o macizo -4- que por sus extremos encaja en sendos
5 rehundidos de los expresados bloques, asegurándose la
fijación con ayuda de un adhesivo. El soporte podrá com-
prender más de dos bloques unidos entre sí como se ha dicho.
La presencia de más de un bloque permite tener objetos, por
ejemplo, lápices y bolígrafos u otros artículos por separado.

10 El modelo, dentro de su esencialidad puede ser
llevado a la práctica en otras formas de realización,
que difieran sólo en detalle de la indicada únicamente a
título de ejemplo, a las cuales alcanzará igualmente la
protección que se recaba. Podrá, pues, fabricarse este
15 soporte de sobremesa en cualquier forma y tamaño, con los
medios y materiales más adecuados, y con los accesorios
más convenientes, por quedar todo ello comprendido en el
espíritu de las siguientes reivindicaciones.

N O T A

20 Se reivindica como objeto del presente modelo de
utilidad:

1.- Soporte de sobremesa polifuncional, caracterizado
esencialmente por estar constituido por un bloque provisto
de una cavidad abierta en la cara superior de dicho bloque
25 en la que se encaja un casquillo y formativa de un alojamiento
receptor de objetos.

2.- Soporte de sobremesa polifuncional, según la
reivindicación anterior, caracterizado por el hecho de que
por una de las caras laterales el bloque está unido a otro

107400



u otros bloques gemelos por mediación de un travesaño.

3.- SOPORTE DE SOBREMESA POLIFUNCIONAL.

Consta la presente memoria descriptiva de cuatro hojas mecanografiadas, foliadas, numeradas y escritas por una sola cara, acompañada de una lámina de dibujos.

Madrid, a - 5 ENE. 1973

AURELIO GARCIA, SILLONES, S.A.

P.A.

MANUEL DE...
P. P. *Manuel de...*

187400



FIG. 1

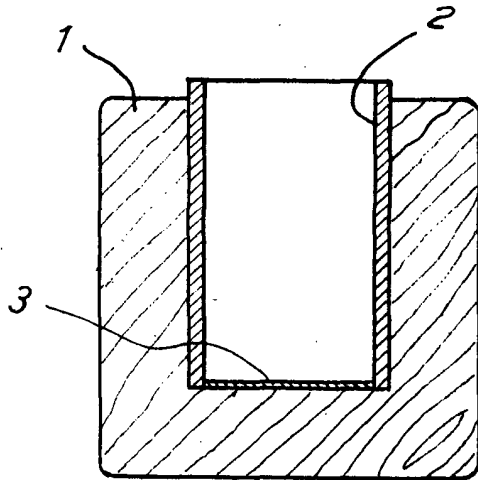
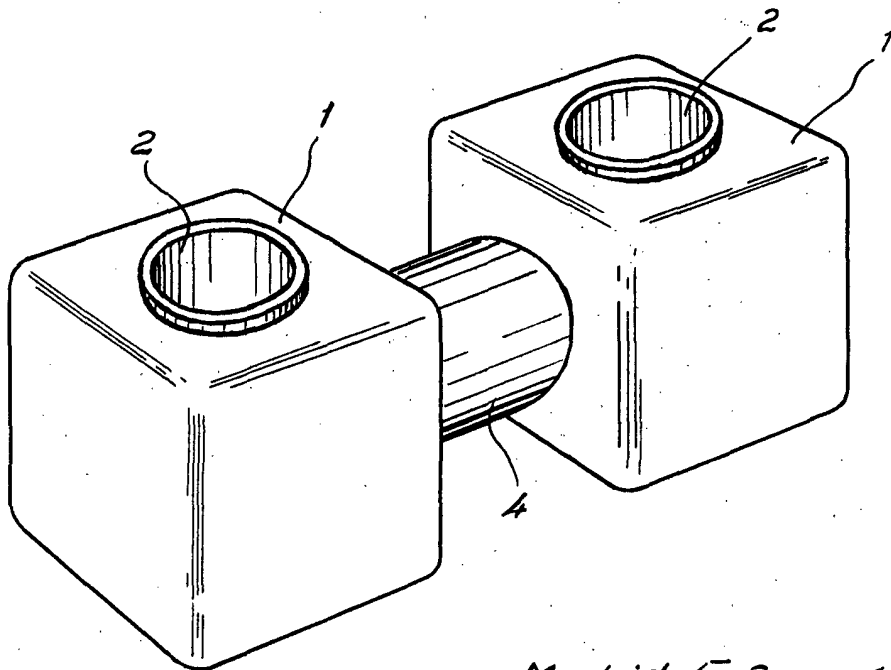

FIG. 2



Madrid, 5 Enero 1973

MANUEL DE RAFAEL
P. P.