

187388



SECCION TECNICA
CLASIFICACION I. P. C
CLASE <u>A 63</u>
SUBCLASE <u>B</u>

MODELO DE UTILIDAD

que por veinte años, para España, se solicita a favor del SR. DON - HENDRIK DEKKINGA, de nacionalidad holandesa, residente en DORDRECHT (HOLANDA) Noorderkroonstraat 18, por: "APARATO DE FLOTACION PERFEC CIONADO".-

MEMORIA DESCRIPTIVA

La presente invención se refiere a un aparato de flotación perfeccionado que puede servir preferentemente, pero no exclusivamen te, para la, enseñanza de natación.-

5 Conocido es el llamado "anzuelo" consistente en un palo - largo en cuyo extremo va fijada una soga que está dotada en el otro extremo de un estrobo de cuero o de material similar. El instructor de natación tiene el "anzuelo" en la mano y el alumno metido en el agua con el estrobo en torno del pecho es sujetado así de manera flo tante en la misma, Esto es fatigoso para el instructor de natación. 4 El mismo está además obligado a seguir al alumno durante la lección 10 y durante los ejercicios del mismo por el borde de la piscina. Ade más no es posible, con seguridad al principio, dar clase simultánea mente a más de un alumno.-

15 Otro desarrollo puede considerarse en un cable metálico - que va tendido entre lados opuestos de una piscina y por el cual --



se desplaza una argolla de la que va suspendida la cuerda, la cual lleva en el extremo opuesto un estrobo que ayuda al alumno en el agua durante la lección de natación y durante el ejercicio.-

Finalmente son conocidos unos brazos giratorios montados lateralmente, de los cuales puede colgar una cuerda que en su extremo están dotada de un estrobo y puede estar suspendida, ajustada en altura, en el agua.-

Esta solución exige sin embargo mucho espacio y representa un obstáculo molesto. El área, dentro del cual el alumno puede moverse es extremadamente limitada.-

Objeto de la invención es la obtención de un aparato de flotación sin las limitaciones y molestias de los medios actualmente conocidos. Según la invención el aparato flotador consta esencialmente de dos cuerpos flotantes largos que se extienden a determinada distancia recíproca paralelamente entre sí y están fijados cada uno en la proximidad de sus extremos a los extremos de los montantes de un arco esencialmente en forma de U, estando unidos estos arcos entre sí por un número de tirantes transversales, de los cuales al menos uno une entre sí las partes que transcurren paralelamente a los cuerpos flotantes.-

De ésta manera descansa sobre el par de cuerpos flotantes un bastidor abierto en el que el tirante transversal que une entre sí las partes que se extienden paralelamente con respecto a los cuerpos flotantes lleva una cuerda, la cual está dotada en el extremo suspendido de un estrobo, mediante el cual puede ser ayudado el alumno cuando está suspendido en el agua.-

Aún cuando el aparato flotador se adapte en especial para la lección de natación, la invención no se limita en absoluto a este campo de aplicación.-

El aparato puede servir por ejemplo para la inspección del fondo de aguas y para trabajos subacuáticos. La construcción -



puede ser realizada entonces para el alojamiento de aparatos por --
ejemplo de botellas de gas de repuesto.-

50 Para trabajos a alguna distancia de la orilla ya no es ne-
cesario que esté presente una embarcación, ya que el aparato flota-
dor puede ser amarrado de forma corriente in situ, disponiéndose in-
mediatamente de aparatos y piezas de repuesto.-

55 Con ayuda del plano es explicada la invención, ilustrando
se el aparato en perspectiva apto para la lección de natación. El --
aparato flotador ilustrado en el plano consta de los cuerpos flotan-
tes 1 y 2 que se extienden a determinada distancia paralelamente en-
tre sí y cuyas dimensiones se adaptan al objeto de aplicación en --
cada caso.-

60 Para la formación de los cuerpos flotantes se utiliza pre-
ferentemente plástico, eligiéndose ventajosamente la forma cilindri-
ca de los mismos. Cuando se utiliza material tubular los extremos -
de los tubos pueden estar dotados de tapones que cierran hermética-
mente al aire y al agua. Esto conduce a una construcción ligera y -
económica.-

65 Cada flotador 1,2 está dotado en la proximidad de su extre-
mo de una oreja señalada con 3 o 4 respectivamente y a estas orejas
van fijados los extremos de los brazos 5 y 6 de un arco particular-
mente en forma de U, llevando el dorso del arco o, respectivamente-
la parte del arco que transcurre paralelo al flotador el nº 7.-

70 Sobre el flotador 2 descansa un arco esencialmente en for-
ma de U y constituido por el alma 10 y las alas 8 y 9 el cual va fi-
jado mediante los extremos de sus alas al flotador 2. Los arcos 5 -
7 y 8 - 10 están unidos entre sí mediante los tirantes 11, 12 y 13-
uniendo los tirantes 12 y 13 las partes 7 y 10 de los arcos entre -
75 sí. Los montantes 5 y 8 no poseen union recíproca entre sí, de modo
que la estructura es libremente accesible en la parte posterior, lo
que es de preferir cuando el aparato debe servir para la lección de
natación.-

187388

L5 E



- 4 -

La construcción puede ser ligera en su totalidad, cuando se elige un material tubular de plástico.--

En el empleo del aparato en la lección de natación una cuerda es fijada a los travesaños 13, llevando dicha cuerda en sus extremos suspendidos un estrobo 15, por ejemplo de cuero, el cual sujeta el alumno en su pecho.--

Al principio se hace practica en la natación con las piernas en cuyo caso el alumno puede apoyarse con sus manos sobre la parte suelta 26 fijada mediante cuerdas 17 y 18 al travesaño 11.--

Cuando el alumno está metido en el aparato, no tiene contacto con el canto del mismo y puede moverse ya desde la primera lección libremente en el agua, por lo que puede vencer rápidamente el horroral agua que a menudo lleva en la sangre.--

Como se ha dicho ya, el aparato de flotación puede servir además para otros objetivos que para la lección de natación.--

La estructura puede estar dotada de varios travesaños, por ejemplo, para la formación de departamentos en los cuales pueden depositarse aparatos, accesorios y análogo, por ejemplo, una reserva de botellas de gas.--

El aparato puede ser empleado entonces como caja depósito en trabajos subacuáticos.--

Descrita suficientemente la naturaleza y alcance de la presente invención, se hace constar que en la misma podrán ser variables los materiales, dimensiones y en general aquellos otros detalles accesorios o secundarios que no alteren cambien, ni modifiquen la esencialidad propuesta.--

Los términos en que queda redactada ésta memoria son ciertos y fiel reflejo del objeto descrito debiendose interpretar en un sentido más amplio y nunca en forma limitativa.--

187388

- 5 -



REIVINDICACIONES

Se reivindica como de la propia y nueva invención la propiedad y explotación exclusiva de:

110 1ª.- Aparato de flotación perfeccionado, constituido en especial por dos cuerpos flotantes largos que se extienden a determinada distancia paralelamente entre sí y están fijados cada uno próximo a sus extremos a las alas de un arco esencialmente en forma de U, estando
115 unidos estos arcos entre sí por un número de travesaños de los cuales al menos uno acopla entre sí las partes que se extienden paralelamente a los cuerpos flotantes.-

120 2ª.- Aparato de flotación perfeccionado, seg. reiv. 1ª caract. porque los cuerpos flotantes están formados por cuerpos de plástico -- en esencial cilindricos.-

3ª.- Aparato de flotación perfeccionado, seg. reiv. 1ª - 2ª caract.- porque los cuerpos flotantes son huecos.-

4ª.- Aparato de flotación perfeccionado, seg. reiv. 1 - 3ª caract.- porque la estructura es de material tubular.-

5ª.- "APARATO DE FLOTACION PERFECCIONADO".-

Consta la presente memoria descriptiva de cinco hojas numeradas y mecanografiadas por una sola cara a las que se les acompañan un plano para su mejor comprensión.-

Madrid,

5 ENE 1973

RODOLFO DE LA TORRE
P. P.

Emilio García Ariza

187388

99:10:74

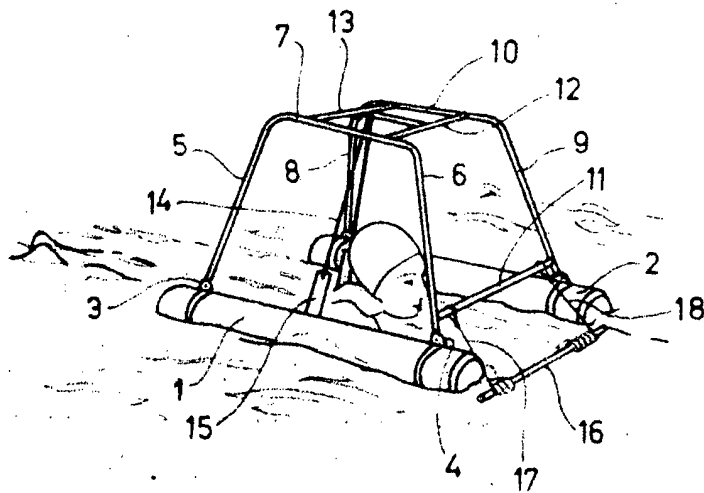

5 ENE 1973

RODOLFO DE LA TORRE
P. P.

[Handwritten signature]
Emilio Garcia Arteaga

ESCALE VARIABLE