

187385



SECCION TECNICA
CLASIFICACION I. P. C
CLASE <u>A63</u>
SUBCLASE <u>H</u>

MODELO DE UTILIDAD

por V E I N T E años

a favor de Dña. Maria Antonia Alcala Aroca

de nacionalidad española

residente en RUTE (Cordoba).- Julio Romero de

Torres, 124

por:

"MOSAICO ENMARCABLE DE JUGUETE"



5.- El Modelo de Utilidad objeto de la presente memoria se refiere, como su titulo indica a un juego educativo muy entretenido que presenta ademas la particularidad de poder conservar el trabajo realizado y exhibirla enmarcado como valioso y personal elemento decorativo, toda vez que su tamaño puede ser ampliado ilimitadamente consiguiendose efectos espectaculares de una gran economia ya que preferentemente se conforma la totalidad de juguete con materiales moldeables.

10.- Esencialmente consiste la presente invención en una serie de rectangulos multiperforados sobre los que se aplican piezas de diferentes colores y formas fijandose por medio de uno o mas tetones posteriores, quedando unos contiguos a otros, realizandose asi multitud de figuras. Los rectangulos base pueden agruparse de cuatro

15.- en cuatro fijandose por la cara posterior por medio de unas piezas circulares que a presión abarcan los cuatro angulos, rebordeandose por sistema analogo por medio de molduras y placas embellecedoras el conjunto de tamaño

20.- apetecido que se haya trabajado. La diversidad de colores permite la creacion de grandes figuras sombreadas de esplendido efecto. Una pieza posterior de analoga naturaleza que el disco de unión conforma un colgador, disponiendose a la vez de una paleta especial para levantar las piezas de mosaico con rapidez para realizar un nuevo trabajo.

25.- Para la mejor comprensión del invento que se preconiza se acompaña una hoja de planos en la que en seis



figuras se detalla suficientemente la constitución y disposición de sus elementos componentes así como su utilización en un ejemplo de realización práctica no limitativo.

- 5.- La figura primera se refiere a un detalle en planta de la naturaleza del tablero y del juego. La segunda es un detalle en el que aparecen diversos tipos de fichas para el mosaico. La figura tercera es un detalle en perspectiva del acoplamiento de cuatro tableros. La figura tercera es un detalle en perspectiva del acoplamiento de cuatro tableros. La cuarta representa el colgador así como la quinta es el util para levantar las piezas y la sexta una perspectiva en detalle del enmarcado del conjunto.
- 10.-
- 15.- La numeración que acompaña a las figuras tiene el mismo significado para todas ellas siendo este el siguiente:
- 1 y 1'.- Placas base o tablero.
 - 2.- Fichas componentes del mosaico.
 - 3.- Tetones de las fichas (2).
 - 4.- Orificios.
 - 5.- Disco.
 - 6.- Tetones.
 - 7.- Colgador.
 - 8.- Orificios.
 - 9.- Util.
 - 10.- Embellecedores.
 - 11.- Moldura.
 - 12.- Orificios.
- 20.-
- 25.-



El juguete consiste en una pluralidad de placas perforadas (1) que pueden unirse entre si de cuatro en cuatro por medio de discos (5) provistos de orificios (4), en los que se introducen a presión los tetones (6) de que va provisto por su parte posterior cada tablero (1). En el conjunto adecuado de tableros unidos se aplican a presión las piezas (2) de diferentes formas y colores provistas a su vez en la parte inferior de uno o varios tetones (3). En los bordes del tablero definitivo se aplican unas málduras y escuadras (11), con orificios (12) para por el procedimiento de siempre acoplar los embellecedores (10) sujetando la moldura sobre (1). Un colgador (7) se acopla del mismo modo que el disco de unión (5).

Seran independientes del objeto de la presente invención, los materiales, formas, colores y dimensiones, y en general todo cuanto no altere, cambie o modifique la esencialidad de la invención.

Descrita suficientemente la naturaleza y objeto de este Modelo de Utilidad, se hace constar que las características esenciales sobre las que han de recaer la concesion del mismo estan comprendidas en las siguientes

REIVINDICACIONES

1ª.- Mosaico enmarcable de juguete, caracterizado por comprender varias placas rectangulares multiperforadas, que pueden unirse entre si por medio de discos con perforaciones en los que encajan otros tantos tetones de que van provistas las placas posteriormente y



que abarca los cuatro angulos con vertice comun de placas distintas pudiendo disponer sobre la cara anterior piezas de diferentes formas y colores tambien por medio de tetones posteriores, conformandose asi un mosaico.

5.-

2ª.- Mosaico enmarcable de juguete caracterizado por comprender, segun reivindicacion anterior, un marco que se aplica a la placa conjunto en su borde consistente en una moldura perforada sobre la que se aplican embellecedores con tetones que le atraviesan sujetandola, asi como un colgador aplicable a la parte superior posteriormente de forma analoga al disco de unión

10.-

3ª.- MOSAICO ENMARCABLE DE JUGUETE.

Todo ello tal y como se describe y reivindica en la memorias que antecede que consta de CINCO hojas escritas a maquina por una sola de sus caras y planos que la ilustran.

15.-

Madrid, 5 de Enero de 1.973

335

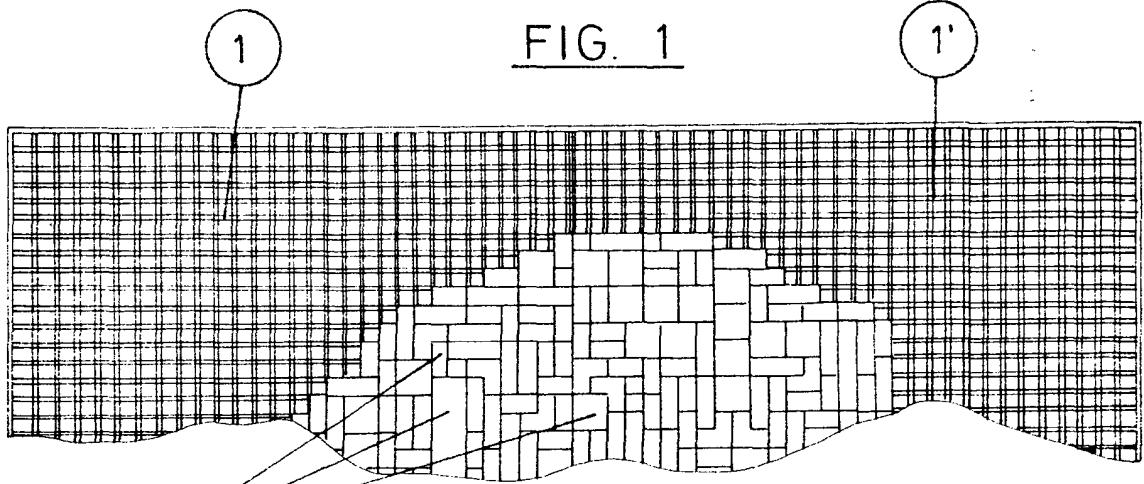

FIG. 1

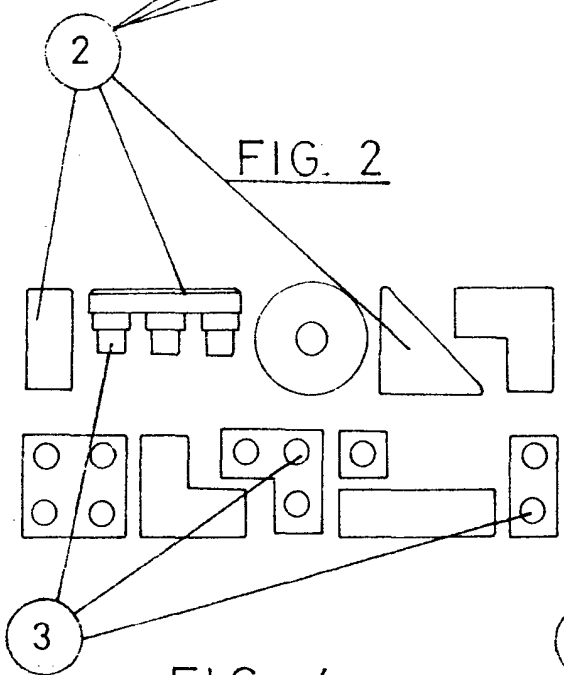

FIG. 2

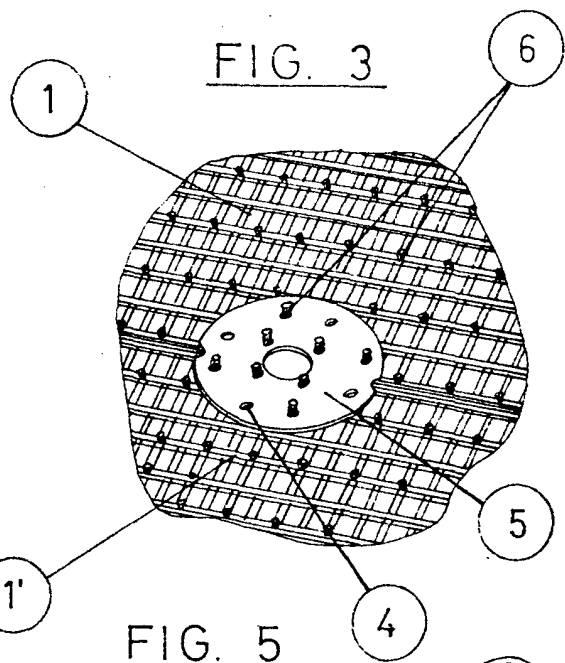

FIG. 3

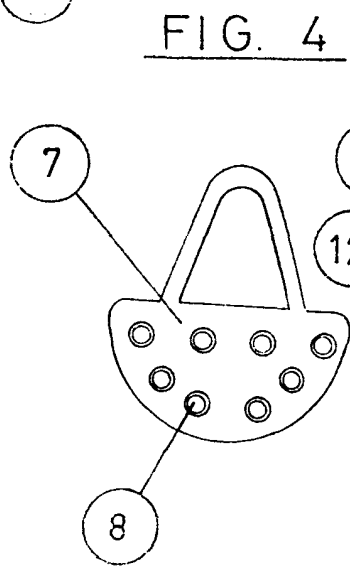

FIG. 4

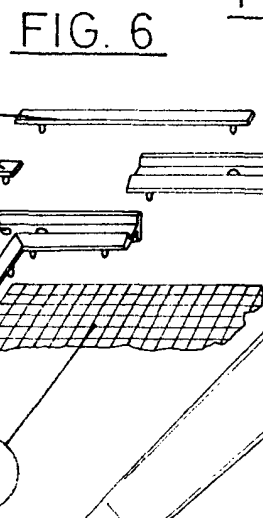
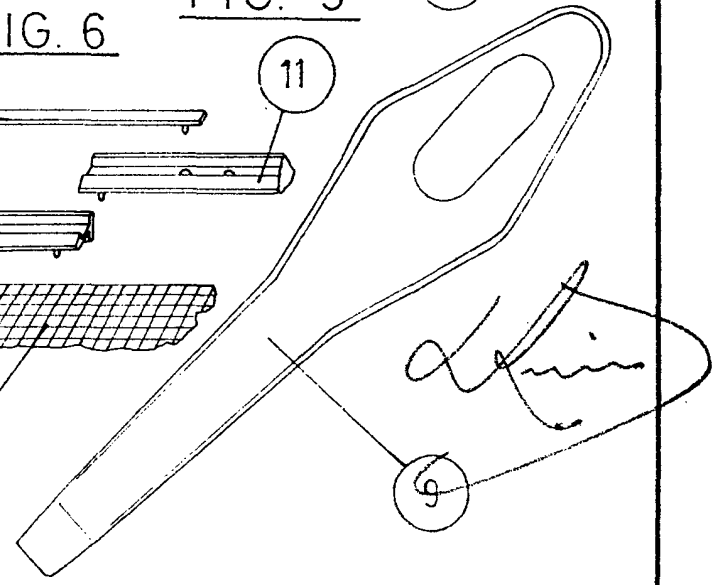

FIG. 5

FIG. 6



ESCALA VARIABLE